



**МИНИСТЕРСТВО
ПРОМЫШЛЕННОСТИ
И ТОРГОВЛИ
РОССИЙСКОЙ ФЕДЕРАЦИИ
(МИНПРОМТОРГ РОССИИ)**

ЗАМЕСТИТЕЛЬ МИНИСТРА

Пресненская наб., д. 10, стр. 2, Москва, 125039

Тел. (495) 539-21-66

Факс (495) 547-87-83

<http://www.minpromtorg.gov.ru>

31.03.2026 № КА-32474/20

На № _____ от _____

Евразийская экономическая комиссия

info@eecommission.org

Минпромторг России настоящим информирует, что 24 декабря 2025 г. состоялось заседание рабочей группы по разработке проекта изменений в технический регламент Таможенного союза «О безопасности колесных транспортных средств» (ТР ТС 018/2011) (далее — технический регламент), на котором в том числе рассматривалась позиция разработчика на оценку регулирующего воздействия к проекту изменений № 3 в технический регламент.

По результатам обсуждения было принято решение представителям федеральных органов исполнительной власти Кыргызской Республики, Республики Армения и Республики Казахстан представить в адрес Минпромторга России позицию по ранее упомянутым предложениям разработчика.

В настоящее время позиции указанных органов власти в установленном порядке не поступали.

В этой связи Минпромторг России просит считать позицию разработчиков согласованной и направить проект изменений № 3 в технический регламент на внутригосударственное согласование.

Приложение: на 402 л. в 1 экз.

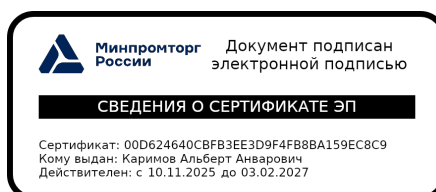

А.А. Каримов

Проект

ПРИНЯТЫ
Решением Совета
Евразийской экономической комиссии
от « ___ » _____ 202__ г. № ___

Изменения [№ 3], вносимые в технический регламент Таможенного союза «О безопасности колесных транспортных средств»

1. По всему тексту технического регламента и приложений к нему:

1) словосочетание «Таможенный союз» заменить словосочетанием «Евразийский экономический союз»;

2) словосочетание «Комиссия Таможенного союза» заменить словосочетанием «Евразийская экономическая комиссия»;

3) словосочетание «единая таможенная территория Таможенного союза» заменить словосочетанием «таможенная территория Евразийского экономического союза»;

4) обозначение единиц измерения «Н·м», «даН·м», «А·ч» соответственно изменить на «Н·м», «даН·м», «А·ч»;

5) словосочетание «Единый реестр органов по сертификации и испытательных лабораторий (центров) Таможенного союза» заменить словосочетанием «Единый реестр органов по оценке соответствия Евразийского экономического союза»;

6) словосочетание «сертификат системы менеджмента качества» заменить словосочетанием «сертификат соответствия системы менеджмента качества»;

7) слова «декларация», «декларирование», «сертификат» заменить соответственно словосочетаниями «декларация о соответствии», «декларирование соответствия», «сертификат соответствия»;

8) словосочетания «единый знак обращения продукции на рынке», «единый знак обращения продукции на рынке государств-членов Таможенного союза»

заменить словосочетаниями «единый знак обращения продукции на рынке Евразийского экономического союза»;

9) словосочетания «анализ производства» и «анализ условий производства» заменить словосочетанием «анализ состояния производства»;

10) словосочетание «представитель изготовителя» заменить словосочетанием «уполномоченное изготовителем лицо».

2. В Предисловии:

1) абзац первый исключить;

2) абзац третий изложить в следующей редакции:

«Требования настоящего технического регламента гармонизированы с требованиями Правил Организации Объединенных Наций (Правил ООН), принимаемых на основании "Соглашения о принятии согласованных технических правил Организации Объединенных Наций для колесных транспортных средств, предметов оборудования и частей, которые могут быть установлены и/или использованы на колесных транспортных средствах, и об условиях взаимного признания официальных утверждений, выдаваемых на основе этих правил Организации Объединенных Наций", заключенного в Женеве 20 марта 1958 г. (далее - Соглашение 1958 года), Предписаний, принимаемых на основании "Соглашения о введении Глобальных технических правил для колесных транспортных средств, предметов оборудования и частей, которые могут быть установлены и/или использованы на колесных транспортных средствах", заключенного в Женеве 25 июня 1998 г. (далее - Соглашение 1998 года) и Предписаний ООН, принимаемых на основании "Соглашения о принятии единообразных условий для периодических технических осмотров колесных транспортных средств и о взаимном признании таких осмотров", заключенного в Вене 13 ноября 1997 г. (далее - Соглашение 1997 года).»;

3) в абзаце четвертом в фразе «типов компонентов транспортных средств» исключить слово «типов»;

4) абзац седьмой изложить в следующей редакции: «требования, предъявляемые при проведении оценки соответствия в форме одобрения типа»;

5) абзац девятый («габаритные и весовые ограничения, действующие в отношении транспортных средств») исключить;

6) абзац десятый изложить в следующей редакции: «требования к идентификации транспортных средств и их компонентов»;

7) абзац тринадцатый изложить в следующей редакции: «требования к компонентам транспортных средств»;

8) абзац восемнадцатый изложить в следующей редакции: «схемы подтверждения соответствия требованиям настоящего технического регламента и рекомендации по их выбору»;

9) после абзаца восемнадцатого дополнить новыми абзацами в следующей редакции:

«перечень компонентов колесных транспортных средств, повторное использование которых не допускается;

порядок оформления сообщения об официальном утверждении типа транспортного средства (шасси) в отношении региональных требований;

форму сообщения об официальном утверждении типа транспортного средства (шасси) в отношении региональных требований;

порядок декларирования безопасности транспортных средств, имеющих системы автоматического управления.».

3. В пункте 3:

1) в подпункте 4 слово «режимы» заменить словом «процедуры»;

2) подпункт 5 после слов «проживающих за рубежом» дополнить словами «, а также членами их семей (родители, дети, супруг (супруга), состоящий (состоящая) в зарегистрированном браке)».

4. В пункте 6:

1) абзац первый изложить в следующей редакции:

«Для целей настоящего технического регламента используются понятия, установленные Протоколом о техническом регулировании в рамках Евразийского экономического союза (приложение № 9 к Договору о Евразийском экономическом союзе от 29 мая 2014 г.), типовыми схемами оценки соответствия, утвержденными

Решением Совета Евразийской экономической комиссии от 18 апреля 2018 г. № 44 (далее - типовые схемы оценки соответствия Евразийского экономического союза), а также термины, которые означают следующее:»;

2) после абзаца восьмого ввести новый абзац в следующей редакции:

« «битопливный двигатель» – двигатель, который может работать как на бензине, так и газообразном топливе;

3) абзац пятнадцатый изложить в следующей редакции:

« «внесение изменений в конструкцию транспортного средства» - исключение предусмотренных или установка не предусмотренных конструкцией конкретного транспортного средства компонентов, выполненные после выпуска в обращение транспортного средства и влияющие на его безопасность, включая перепрограммирование, замену, настройку электронных блоков управления транспортного средства, не предусмотренные изготовителем. При этом, изменение силовой структуры транспортного средства, замена рамы или несущего кузова (кроме аналогичных рамы или несущего кузова, заменяемых при капитальном ремонте), изменение типа транспортного средства, замена двигателя внутреннего сгорания на транспортном средстве на другой, в случае увеличения максимальной мощности силовой установки более чем на 25 %, или увеличения рабочего объема двигателя внутреннего сгорания более чем на 25 %, изменение количества или расположения ведущих мостов и управляемых мостов или осей, увеличение технически допустимой максимальной массы относительно первоначальных данных, зафиксированных в одобрении типа транспортного средства, свидетельстве о безопасности конструкции транспортного средства или справочных данных, полученных от изготовителя или представителя изготовителя на территории Евразийского экономического союза (при наличии), не рассматривается как внесение изменений в конструкцию транспортного средства, а рассматривается как изготовление нового единичного транспортного средства, в отношении которого требуется проведение оценки соответствия при выпуске в обращение;»;

4) абзац двадцать третий (определение термина «выпуск в обращение») исключить;

5) после абзаца двадцать третьего ввести новый абзац в следующей редакции:

« «газодизель» – двигатель, одновременно работающий на дизельном топливе и газообразном топливе, соотношение уровня потребления которых может варьироваться в зависимости от режима работы двигателя;».

6) после абзаца двадцать четвертого ввести новый абзац в следующей редакции:

« «грузоподъемность» - масса перевозимого груза, установленная изготовителем транспортного средства;»;

7) в абзаце тридцать втором (определение термина «единичное транспортное средство» «для собственных нужд» заменить словами «для личного пользования (для собственных нужд)»;

8) абзац тридцать шестой (определение термина «изготовитель») исключить;

9) абзац сорок пятый (определение термина «компоненты транспортного средства») дополнить текстом в следующей редакции: «Для целей настоящего технического регламента этот термин также охватывает компоненты, не являющиеся сменными (запасными) частями, устанавливаемые при внесении изменений в конструкцию транспортного средства, предметы оборудования транспортного средства и экипировки водителей и пассажиров в соответствии с областью применения настоящего технического регламента;»;

10) после абзаца сорок пятого ввести новый абзац в следующей редакции:

« «компоновка» - конструктивная схема транспортного средства и размещение его основных составных частей;»;

11) абзац сорок седьмой изложить в следующей редакции:

«"контрольные испытания" – испытания, а также измерения, иные мероприятия, проводимые в целях подтверждения стабильности характеристик продукции, в отношении которых была проведена оценка соответствия требованиям настоящего технического регламента;»;

12) абзац сорок девятый изложить в следующей редакции:

«"корректор света фар" - устройство для регулирования вручную с места водителя или в автоматическом режиме угла наклона светового пучка фар ближнего света, противотуманных фар, адаптивной системы переднего освещения, выполняющей функции ближнего света или противотуманных фар в зависимости от загрузки транспортного средства, и (или) профиля дороги и (или) условий видимости;»;

13) после абзаца сорок девятого ввести новый абзац в следующей редакции:

« «максимальная конструктивная скорость» – максимальная скорость, которая может быть достигнута транспортным средством при движении по горизонтальной дороге в установленных нормальных условиях, заявленная изготовителем транспортного средства;»;

14) после абзаца пятьдесят первого ввести новый абзац в следующей редакции:

« «маршрутная перевозка» – коммерческая перевозка пассажиров и их багажа по регулярному маршруту;»;

15) абзац пятьдесят второй изложить в следующей редакции:

«"масса транспортного средства в снаряженном состоянии" - определенная изготовителем масса транспортного средства с кузовом и сцепным устройством (в случае его установки) без нагрузки. Эта масса включает для всех транспортных средств (кроме транспортных средств категорий L и O) не менее 90 % массы топлива, 100 % массы охлаждающей жидкости, масел и других эксплуатационных жидкостей, за исключением отработавшей воды, массы инструмента, водителя (условной массой 75 кг), для автобусов -массу члена экипажа (условной массой 75 кг), если в транспортном средстве предусмотрено место для него, для категорий M, N и O – массу запасного колеса (при наличии);»;

16) после абзаца пятьдесят второго ввести новый абзац в следующей редакции:

«"масса шасси в снаряженном состоянии" - определенная изготовителем масса шасси в состоянии, когда оно отгружается потребителю. В случае, если шасси самоходное (кроме шасси для транспортных средств категории O), то эта масса

включает не менее 90 % массы топлива, 100 % массы охлаждающей жидкости, масел и других эксплуатационных жидкостей, массы инструмента, водителя (условной массой 75 кг). В случае, если шасси поставляется не в самоходном состоянии, то эта масса включает не менее 90 % массы топлива, 100 % массы охлаждающей жидкости, масел и других эксплуатационных жидкостей, массы инструмента, запасного колеса (если они входят в комплект поставки)»;

17) после абзаца пятьдесят пятого ввести новые абзацы в следующей редакции:

«"модуль источника света" - оптическая часть устройства освещения или световой сигнализации, которая является неотъемлемым элементом этого устройства. Он содержит один или более источников света, которые могут быть заменены только вместе с модулем источника света и может дополнительно содержать один или более патронов для официально утвержденных сменных источников света;

"модуль СИД" - модуль источника света, в котором источником света является только светоизлучающий диод, однако он может дополнительно содержать один или более патронов для официально утвержденных сменных источников света;»;

18) после абзаца шестьдесят первого ввести новый абзац в следующей редакции:

«"обычные условия эксплуатации" – сочетание рабочих характеристик продукции и факторов внешней среды, при котором изготовитель продукции предусматривает ее использование по предусмотренному ее конструкцией назначению;»;

19) после абзаца шестьдесят пятого ввести новый абзац в следующей редакции:

«"опрокидывание транспортного средства" – потеря устойчивости транспортного средства в поперечной плоскости, связанная с неспособностью сохранять ориентацию вертикальной оси, и отрывом, как минимум, колес одной стороны транспортного средства от дорожной поверхности;»;

20) абзац шестьдесят девятый (определение термина «оригинальные компоненты») исключить;

21) после абзаца семьдесят третьего ввести новый абзац в следующей редакции:

«"повторное использование компонента" – применение компонента выведенного из эксплуатации транспортного средства в тех же целях и при тех же условиях, для которых этот компонент был предназначен;»;

22) абзац семьдесят шестой (определение термина «представитель изготовителя») исключить;

23) после абзаца восемьдесят пятого ввести новые абзацы в следующей редакции:

«"режим работы устройств освещения и световой сигнализации" – особенности излучения света, характеризующиеся отсутствием или наличием периодического изменения силы света, отсутствием или наличием светотеневой границы определенной формы, освещенностью контрольных точек или силой света в определенных направлениях;

«"ремонт" – комплекс мероприятий, в результате которых восстанавливается исправное состояние и работоспособность транспортного средства или компонента транспортного средства;»;

«"репрезентативный образец" – транспортное средство (шасси, компонент транспортного средства), с ожидаемыми наихудшими результатами испытаний по отношению к другим транспортным средствам (шасси, компонентам), относящимся к тому же типу;»;

24) после абзаца девяносто третьего ввести новый абзац в следующей редакции:

«"свидетельство о соответствии транспортного средства с внесенными в его конструкцию изменениями требованиям безопасности" - документ, удостоверяющий соответствие требованиям настоящего технического регламента находящегося в эксплуатации транспортного средства с внесенными в его конструкцию изменениями»;

25) после абзаца девяносто четвертого ввести новый абзац в следующей редакции:

«"сертификат СМК" – сертификат соответствия системы менеджмента качества»;

26) абзац девяносто пятый изложить в следующей редакции:

«"сертификационные испытания" – испытания репрезентативного образца (образцов) типа транспортного средства или шасси в отношении свойства или типа компонента транспортного средства, проведенные аккредитованной в установленном порядке испытательной лабораторией, на основании результатов которых делается заключение о соответствии требованиям настоящего технического регламента типа транспортного средства или шасси в отношении свойства или типа компонента транспортного средства, объединяющего модификации, включенные в техническое описание, представляемое заявителем при проведении сертификационных испытаний;»

27) после абзаца девяносто пятого ввести новый абзац в следующей редакции:

«"система автоматического управления транспортным средством" - программно-аппаратные средства, осуществляющие управление транспортным средством без физического воздействия со стороны водителя или удаленного оператора»;

28) абзац девяносто шестой изложить в следующей редакции:

«"система вызова экстренных оперативных служб" – устройство вызова экстренных оперативных служб, установленное на транспортное средство;»;

29) после абзаца сто второго (определение термина «сообщение об официальном утверждении типа») ввести новый абзац в следующей редакции:

«"сообщение об официальном утверждении типа транспортного средства (шасси) в отношении региональных требований" - документ, предусмотренный настоящим техническим регламентом, удостоверяющий соответствие транспортного средства (шасси) отдельным требованиям, установленным приложениями № 2, 3 и 6 к настоящему техническому регламенту, которые не являются требованиями Правил ООН»;

30) после абзаца сто двадцать третьего (определение термина «тип транспортного средства») ввести новый абзац в следующей редакции:

«Тип транспортного средства (шасси, компонента) определяется в отношении выполнения отдельных требований настоящего технического регламента или технического регламента в целом и объединяет транспортные средства (шасси, компоненты), не имеющие конструктивных отличий в части обеспечения выполнения соответствующих требований. Для описания имеющихся различных вариантов конструктивных особенностей, транспортные средства (шасси, компоненты), объединенные в один тип, подразделяются на модификации. Совокупность особенностей конструкции, являющихся значимыми при обеспечении выполнения отдельных требований настоящего технического регламента, образует конфигурацию транспортных средств (шасси, компонентов) внутри одного типа»;

31) после абзаца сто двадцать девятого ввести новый абзац в следующей редакции:

« «транспортное средство, являющееся результатом индивидуального технического творчества» - самодельное транспортное средство, изготовленное физическим лицом из подручных материалов, как правило, компонентов других транспортных средств, для собственных нужд»;

32) абзац сто тридцать шестой изложить в следующей редакции:

«"устройство вызова экстренных оперативных служб" – блок или комплекс компонентов, выполняющих следующие функции:

прием информации или определение координат местоположения и направления движения транспортного средства с помощью сигналов глобальных навигационных спутниковых систем;

прием и/или генерация в автоматическом и ручном режиме иницирующих логических сигналов с запросом на операцию экстренного вызова оперативных служб;

передача сообщения о транспортном средстве при аварийной (экстренной) ситуации, содержащего, как минимум, минимальный набор данных (МНД);

выдача предупреждающего сигнала;

обеспечение двусторонней голосовой связи с экстренными оперативными службами;».

33) абзац сто сороковой ("фары типа HR, HC, HCR") изложить в следующей редакции:

«"фары типа HR, HC, HCR" - фары с галогенными источниками света класса H и (или) светоизлучающими диодами класса LED дальнего HR-света, ближнего HC-света и двухрежимные (ближнего и дальнего) HCR-света;»;

34) абзац сто сорок второй ("фары типа B и типа F3") изложить в следующей редакции:

«"фары типа B" - фары противотуманные с источниками света галогенными класса H и в виде ламп накаливания класса 0;»;

35) после абзаца сто сорок второго ("фары типа B") ввести новый абзац в следующей редакции:

«"фары типа F3" - фары противотуманные, функционирующие с источником света любого класса, в том числе и с распределенной системой освещения;»;

36) после абзаца сто сорок четвертого ввести новый абзац в следующей редакции:

«"цвет источников света, устройств освещения и световой сигнализации" - характеристика испускаемого или отраженного света, определяемая координатами цветности в пределах, установленных в Правилах ООН № 48;»;

37) после абзаца сто сорок девятого ввести новый абзац в следующей редакции:

« «экспертное заключение» - документ, составленный по результатам анализа технической документации, протоколов ранее проведенных испытаний, включая проведенные самостоятельно изготовителем транспортного средства, иных документов, идентификации, анализа конструкции транспортных средств или их компонентов, в целях подтверждения их соответствия установленным требованиям, без проведения испытаний и измерений, в том числе сертификационных;»;

38) после абзаца сто пятидесятого ввести новый абзац в следующей редакции:

« «электромобиль» - транспортное средство, приводимое в движение исключительно электрическим двигателем;».

5. В пункте 7:

а) абзац второй изложить в следующей редакции:

«Датой выпуска в обращение транспортного средства (шасси) является дата оформления документа, идентифицирующего транспортное средство (шасси), а при оформлении электронного паспорта - дата присвоения паспорту транспортного средства (паспорту шасси транспортного средства), статуса «действующий»»;

б) ввести новый абзац третий в следующей редакции:

«Датой выпуска в обращение партии компонентов является: для продукции государств-членов Евразийского экономического союза – дата отгрузки этой партии изготовителем; для продукции, импортируемой на территорию Евразийского экономического союза – дата первой реализации таких компонентов и (или) дата передача в производство таких компонентов на территории Евразийского экономического союза согласно бухгалтерскому учёту.».

6. Пункт 9 дополнить абзацем в следующей редакции:

«Допускается заверение копий документов, удостоверяющих соответствие настоящему техническому регламенту, организациями, оформившими соответствующие документы, либо в соответствии с национальным законодательством государств-членов Евразийского экономического союза».

7. Пункт 10 изложить в следующей редакции:

«10. Запрещается изготовление транспортных средств из бывших в употреблении компонентов, включая бывшие в употреблении базовые транспортные средства и шасси, за исключением транспортных средств, изготавливаемых для личного пользования (для собственных нужд).».

8. Пункт 11 дополнить абзацем вторым в следующей редакции:

«Для транспортных средств, оснащенных броневой защитой, бронестойкость которой подтверждена в установленном порядке, допускается отступление от

требований, установленных абзацем первым настоящего пункта, если особенности конструкции не позволяют выполнить эти требования полностью.».

9. В пункте 13 абзац первый изложить в следующей редакции:

«Выпускаемые в обращение транспортные средства категории M_1 , используемые для коммерческих перевозок пассажиров, M_2 и M_3 , а также категории N , используемые для перевозки твердых бытовых отходов и мусора (мусоровозы), пищевых продуктов и жидкостей, включая скоропортящиеся, опасных, тяжеловесных и (или) крупногабаритных грузов, лесовозы, а также специальные транспортные средства, включая транспортные средства для коммунального хозяйства и содержания дорог, оперативных служб, подлежат оснащению аппаратурой спутниковой навигации. Конструкция указанных транспортных средств должна обеспечивать возможность оснащения их указанной аппаратурой (места для установки, крепление, энергопитание). Оснащение аппаратурой спутниковой навигации вышеуказанных транспортных средств, находящихся в эксплуатации, осуществляется в порядке, установленном законодательством государств-членов Евразийского экономического союза.».

10. Пункт 13¹ изложить в следующей редакции:

«13¹. Транспортные средства категорий M и N выпускаются в обращение с системами вызова экстренных оперативных служб.

Для транспортных средств, ранее выпущенных в обращение без систем вызова экстренных оперативных служб, необходимость их наличия и порядок оснащения регулируются нормативными правовыми актами государств-членов Евразийского экономического союза.».

11. Пункт 14 изложить в следующей редакции:

«14. Конструкция выпускаемых в обращение транспортных средств категорий M и N , используемых для коммерческих перевозок пассажиров и грузов, подлежащих в соответствии с нормативными правовыми актами государств-членов Евразийского экономического союза оснащению техническими средствами контроля за соблюдением водителями режимов движения, труда и отдыха (тахографами), должна предусматривать возможность такого оснащения.

Категории и виды транспортных средств, оснащаемых тахографами, порядок оснащения транспортных средств тахографами, требования к тахографам, правила их использования, обслуживания и контроля их работы устанавливаются нормативными правовыми актами государств-членов Евразийского экономического союза.».

12. Дополнить пунктом 14¹ в следующей редакции:

«14¹. Допускается совмещение в одном или нескольких технических устройствах функций аппаратуры спутниковой навигации, тахографа и вызова экстренных оперативных служб.».

13. В пункте 16:

1) в абзаце первом слова «Реализация требований безопасности» заменить словами «Безопасность транспортных средств»;

2) в подпункте 2 перечисление «11 – 15» заменить на перечисление «11, 12, 13, 13¹, 14»;

3) в подпункт 2 добавить текст в следующей редакции: «, а также находившиеся в эксплуатации транспортные средства в случае прекращения государственной регистрации, если необходимо восстановить государственную регистрацию»;

4) подпункт 3 исключить;

5) подпункт 6 изложить в следующей редакции:

«б) приложением № 9 - в отношении внесения оговоренных в указанном приложении изменений в конструкцию транспортных средств.»;

б) после последнего абзаца (в действующей редакции) дополнить новым абзацем в следующей редакции:

«До введения в настоящий технический регламент общих требований к транспортным средствам, имеющим системы автоматического управления, такие транспортные средства считаются инновационными, и требования к ним устанавливаются в порядке, предусмотренном пунктом 16 настоящего технического регламента. Осуществляется декларирование безопасности таких транспортных средств в соответствии с приложением № 24. Указанные транспортные средства

могут быть допущены к эксплуатации на территории государства-члена Евразийского экономического союза в порядке, установленном нормативными правовыми актами этого государства.».

14. Пункт 20 изложить в следующей редакции:

«20. Компоненты, выпускаемые в обращение как сменные (запасные) либо устанавливаемые при внесении изменений в конструкцию части для находящихся в эксплуатации транспортных средств, при установке на транспортное средство должны обеспечивать уровень его безопасности не ниже, чем на момент выпуска транспортного средства в обращение.

Перечень компонентов, подлежащих оценке соответствия, приведен в Приложении № 1 к настоящему техническому регламенту. Перечень требований к компонентам транспортных средств, выпускаемым в обращение, установлен в приложении № 10 к настоящему техническому регламенту.

Компоненты транспортных средств, выпускаемые в обращение в качестве сменных (запасных) частей, должны иметь маркировку, предусмотренную приложением № 7 к настоящему техническому регламенту.

Компоненты, предназначенные как для поставки на сборочное производство транспортных средств, так и для выпуска в обращение в качестве сменных (запасных) частей, в том числе, для установки при внесении изменений в конструкцию для находящихся в эксплуатации транспортных средств, считаются соответствующими требованию абзаца первого настоящего пункта в случае соответствия транспортного средства требованиям настоящего технического регламента.».

15. Пункт 22 изложить в следующей редакции:

«22. В случае принятия органом государственного управления государства-члена Евразийского экономического союза решения о применении настоящего технического регламента в отношении транспортных средств (шасси), указанных в подпунктах 7 и 8 пункта 3 настоящего технического регламента, и их компонентов, перечень требований к ним, основанный на перечне требований, предъявляемых к базовому транспортному средству, и формы оценки соответствия устанавливается

государственным заказчиком государства-члена Евразийского экономического союза.».

16. Ввести новые пункты 22¹ и 22² в следующей редакции:

«22¹. Материалы и компоненты, используемые в конструкции колесных транспортных средств категорий М₁ и N₁, не прошедших оценку соответствия настоящему техническому регламенту или на национальном уровне в государствах - членах Евразийского экономического союза до введения требований, не должны иметь в своем составе свинца, ртути, кадмия или шестивалентного хрома, за исключением материалов, указанных в приложении № 20 к настоящему техническому регламенту.

Компоненты, содержащие материалы, указанные в приложении № 20 к настоящему техническому регламенту (отмечены в правой колонке таблицы), которые будут демонтированы перед продолжением дальнейшей технологической обработки при переработке выведенного из эксплуатации колесного транспортного средства, к моменту выпуска транспортного средства в обращение должны быть маркированы или должны иметь возможности идентификации каким-либо иным способом. Компоненты подлежат демонтажу, если превышен порог содержания материалов 60 г на транспортное средство.

Требования пункта 22¹ применяются с 1 января 2029 г.

22². Не допускается повторное использование компонентов колесных транспортных средств, относящихся к категориям М₁ и N₁, перечень которых приведен в приложении № 21 к настоящему техническому регламенту.».

17. В пункте 23 последний абзац исключить.

18. Пункт 24 изложить в следующей редакции:

«24. Проверку выполнения требований к типам транспортных средств (шасси) осуществляют аккредитованные органы по сертификации, включенные в Единый реестр органов по оценке соответствия Евразийского экономического союза и заявленные государством-членом Евразийского экономического союза для проведения одобрения типа (далее - органы по сертификации).

Необходимые исследования (испытания) и измерения проводят испытательные лаборатории (центры), включенные в Единый реестр органов по оценке соответствия Евразийского экономического союза (далее - аккредитованные испытательные лаборатории).

19. Пункт 25 изложить в следующей редакции:

«25. Если транспортные средства (шасси) изготавливаются на территории Евразийского экономического союза, то заявителем при проведении одобрения типа может быть зарегистрированный в соответствии с законодательством государства-члена Евразийского экономического союза и являющийся резидентом этого государства изготовитель, которому был присвоен международный идентификационный код изготовителя транспортного средства, или уполномоченное таким изготовителем лицо, действующее от его имени.

Изготовитель, не являющийся резидентом государства - члена Евразийского экономического союза, назначает уполномоченное лицо, которое является заявителем при проведении оценки соответствия, указывается в одобрении типа транспортного средства (одобрении типа шасси) и несет солидарно с изготовителем ответственность за обеспечение соответствия требованиям настоящего технического регламента выпускаемой в обращение в Евразийском экономическом союзе продукции, прошедшей оценку соответствия. Допускается указание в одобрении типа транспортного средства (одобрении типа шасси) других лиц, уполномоченных изготовителем и солидарно с ним несущих указанную ответственность, любое из которых может быть заявителем при распространении или продлении одобрения типа транспортного средства (одобрения типа шасси) при подаче заявки в тот же орган по сертификации, в котором была проведена первичная оценка соответствия в форме одобрения типа.

Изготовитель, производящий транспортные средства различных марок, зарегистрированных за другим изготовителем, вправе назначить уполномоченное лицо, которое может быть заявителем по конкретной марке.».

20. В пункте 27 после абзаца пятого ввести новый абзац в следующей редакции:

«выполнение обязательства по раскрытию сервисной информации для операторов рынка услуг технического обслуживания и ремонта транспортных средств, соответствующих критериям технической компетентности получателей указанной информации. Порядок раскрытия такой информации и критерии технической компетентности ее получателей устанавливаются Евразийской экономической комиссией.».

21. В пункте 28:

1) подпункт 2 изложить в следующей редакции:

«2) принятие органом по сертификации в течение 15 дней решения по заявке о проведении одобрения типа или об отказе от проведения одобрения типа, заключение с заявителем договора (контракта) на выполнение работ (в случае отсутствия договора (контракта), заключенного ранее). В решении отражаются: возможность признания и достаточность документов; необходимость получения недостающих доказательственных материалов; необходимость и сроки проведения проверки условий производства;»;

2) подпункт 3 изложить в следующей редакции:

«3) обращение заявителя (при необходимости) в уполномоченный орган государственного управления государства-члена Евразийского экономического союза или назначенную им компетентную организацию для получения сообщений об официальном утверждении типа транспортного средства (шасси) по Правилам ООН (в тех случаях, когда заявителем не предоставлены сообщения об официальном утверждении типа транспортного средства по Правилам ООН, оформленные в соответствии с положениями Соглашения 1958 года) и получения сообщений об официальном утверждении типа транспортного средства (шасси) в отношении региональных требований; привлечение уполномоченным органом государственного управления государства-члена Евразийского экономического союза или назначенной им компетентной организацией аккредитованной испытательной лаборатории; проведение идентификации представленных образцов

транспортных средств (шасси) аккредитованной испытательной лабораторией, их сертификационные испытания, оформление протоколов испытаний, к каждому из которых прилагается составленное изготовителем и заверенное аккредитованной испытательной лабораторией техническое описание; оформление и регистрация сообщений об официальном утверждении типа транспортного средства (шасси) по Правилам ООН, а также сообщений об официальном утверждении типа транспортного средства (шасси) в отношении региональных требований уполномоченным органом государственного управления государства-члена Евразийского экономического союза или назначенной им компетентной организацией;

Примечание:

В соответствии с решением уполномоченного органа государственного управления государства-члена Евразийского экономического союза, в качестве компетентной организации может выступать организация, выполняющей функции технического секретариата либо орган (органы) по сертификации.»;

3) подпункт 4 изложить в следующей редакции:

«4) принятие и регистрация заявителем (при необходимости) деклараций о соответствии в порядке, установленном Евразийской экономической комиссией;»;

4) подпункт 5 изложить в следующей редакции:

«5) проведение органом по сертификации (при необходимости) анализа состояния производства;»;

5) подпункт 6 изложить в следующей редакции:

«6) проведение органом по сертификации экспертизы доказательственных материалов, представленных заявителем, подготовка органом по сертификации заключения о возможности оформления одобрения типа транспортного средства (одобрения типа шасси) на основании выполнения подпунктов 3) - 5) настоящего пункта при условии соответствия транспортного средства (шасси) требованиям настоящего технического регламента, действующим на момент регистрации удостоверяющего соответствие документа;».

22. Пункт 30 изложить в следующей редакции:

«Протоколы испытаний и измерений являются основой для оформления сообщений об официальном утверждении типа транспортного средства (шасси) по Правилам ООН, а также сообщений об официальном утверждении типа транспортного средства (шасси) в отношении региональных требований.

В протоколе испытаний и измерений обязательно указываются: идентификационные данные объектов испытаний и измерений, методы испытаний и измерений, условия проведения испытаний и измерений, использованное испытательное оборудование, средства измерений и сведения об их поверке, использованное вспомогательное оборудование, результаты испытаний и измерений; приводится заключение о соответствии установленным требованиям объектов испытаний и измерений.»

23. В пункте 31:

1) абзац первый заменить абзацами в следующей редакции:

«Аккредитованная испытательная лаборатория на основании заявки изготовителя, или уполномоченного им лица, или решения органа по сертификации проводит экспертизу представленных заявителем технических описаний транспортных средств (и, если применимо, компонентов, установленных на транспортном средстве), идентификацию образцов транспортных средств (и, если применимо, компонентов, установленных на транспортном средстве) и их испытания, оформляет протоколы испытаний, организует их регистрацию и учет.

При включении в заявку или решение органа по сертификации нескольких модификаций транспортного средства (шасси) (и, если применимо, компонентов, установленных на транспортном средстве) испытания проводятся в отношении модификаций, как правило, с ожидаемыми наихудшими показателями. В протоколе испытаний приводится мнение лаборатории о возможности распространения результатов испытаний на другие модификации, включенные в заявку или решение органа по сертификации.»;

2) после последнего абзаца добавить абзац в следующей редакции:

«Представителям аккредитованных испытательных лабораторий допускается проводить испытания в местах, не включенных в места осуществления деятельности, аккредитованной испытательной лабораторией, в испытательных подразделениях изготовителя или в испытательной лаборатории, имеющей договор (соглашение) с изготовителем или поставщиком изготовителя, в том числе, за пределами государств-членов Евразийского экономического союза. При этом к протоколу испытаний, оформленному на бланке аккредитованной испытательной лаборатории и подписанному ее ответственными лицами, прикладываются документы, подтверждающие метрологическую прослеживаемость результатов измерений с указанием средств измерений, которые использовались при проведении испытаний.».

24. В пункте 33:

1) в абзаце четвертом слова «Дополнения 2» заменить словами «Приложения 1»;

2) после абзаца девятого добавить абзац следующего содержания:

«В остальных случаях необходимость проведения проверки условий производства определяется по решению органа по сертификации на основании анализа предоставленной документации.».

25. Дополнить пунктами 33¹ и 33² в следующей редакции:

«33¹. Орган по сертификации, при необходимости, проводит экспертизу предоставленных заявителем доказательственных материалов (протоколов испытаний) с целью установления эквивалентности требований, выполнение которых было подтверждено протоколом испытаний, требованиям настоящего технического регламента, а также протоколов контрольных испытаний, по результатам которой оформляет экспертные заключения на протоколы испытаний, в том числе, с целью распространения их результатов на другие модификации транспортных средств, включенные в заявку.

Протоколы испытаний, проведенных испытательными лабораториями стран, не являющихся членами Евразийского экономического союза, могут использоваться

при оценке соответствия при условии наличия двухсторонних соглашений с такими странами или соглашений таких стран с Евразийским экономическим союзом о взаимном признании результатов оценки соответствия, в частности, результатов испытаний.

Если с момента оформления протоколов испытаний прошло более двух лет, то они могут использоваться только при наличии доказательственных материалов, подтверждающих соответствие производства, в частности, что транспортные средства, выпускаемые на момент одобрения типа соответствуют транспортным средствам, выпускавшимся на момент выпуска протоколов испытаний, а при отсутствии таких доказательственных материалов эти протоколы испытаний могут использоваться только в отношении ранее прошедших оценку соответствия типов транспортных средств (шасси) в случаях продления, распространения или исправления одобрений типа транспортного средства (одобрений типа шасси), а также в случаях, не связанных с изменениями конструкции транспортного средства (шасси): изменение названия изготовителя, обозначения торговой марки, типа, модификации, коммерческого наименования, юридического или фактического адреса, добавление нового сборочного завода и т.п.

Форма и содержание экспертного заключения, порядок его выдачи, хранения и аннулирования устанавливаются нормативными правовыми актами государства-члена Евразийского экономического союза.

Протоколы испытаний и экспертные заключения, подтверждающие выполнение требований настоящего технического регламента, являются основанием для оформления сообщений об официальном утверждении типа транспортного средства (шасси) в отношении региональных требований или регистрации деклараций о соответствии.».

33². Уполномоченный орган государственного управления государства-члена Евразийского экономического союза или назначенная им компетентная организация оформляет и регистрирует сообщения об официальном утверждении типа транспортного средства (шасси) в отношении региональных требований в соответствии с порядком, приведенным в приложении № 22 к настоящему

техническому регламенту. Форма сообщения об официальном утверждении типа транспортного средства (шасси) в отношении региональных требований приведена в приложении № 23 к настоящему техническому регламенту.».

26. В пункте 35:

1) абзац первый дополнить текстом в следующей редакции: «Регистрация деклараций о соответствии осуществляется в порядке, установленном Евразийской экономической комиссией.»;

2) абзац последний дополнить текстом в следующей редакции: «, но не раньше, чем через один год после регистрации предыдущего одобрения типа транспортного средства (шасси).».

27. Пункт 36 изложить в следующей редакции:

«36. При оценке соответствия типов транспортных средств (шасси), изготавливаемых в режиме серийного сборочного производства из комплектов, в качестве доказательственных материалов разрешается представление одобрений типа транспортного средства (одобрений типа шасси) транспортных средств (шасси) - аналогов, изготовленных в условиях другого производства, при условии представления документов, подтверждающих согласие изготовителя транспортных средств (шасси) - аналогов.

В одобрение типа транспортного средства (одобрение типа шасси) вносятся сведения об одобрении типа транспортного средства (одобрении типа шасси) транспортных средств (шасси) - аналогов.

В подобном случае срок действия первичного одобрения типа транспортного средства (одобрения типа шасси), оформленного для транспортных средств (шасси), изготавливаемых в режиме серийного сборочного производства из комплектов, составляет 1 год.

Орган по сертификации в зависимости от степени соответствия технологического процесса, принятого на сборочном производстве, и технологии изготовления, применяемой изготовителем транспортных средств (шасси) - аналогов, вправе запросить дополнительные доказательственные материалы, подтверждающие соответствие установленным настоящим техническим

регламентом требованиям и основанные на результатах контрольных испытаний транспортных средств (шасси), оценка соответствия которых ранее проводилась в условиях другого производства. Такие испытания могут проводиться при участии представителей органа по сертификации или аккредитованной испытательной лаборатории у изготовителей транспортных средств (шасси), выпускаемых в режиме серийного сборочного производства из комплектов.

В течение одного года после оформления одобрения типа транспортного средства (одобрения типа шасси) вместо указанных в абзаце первом настоящего пункта доказательственных материалов должны быть представлены доказательственные материалы, подтверждающие соответствие транспортных средств (шасси), изготавливаемых в режиме серийного сборочного производства из комплектов, требованиям настоящего технического регламента.»

28. В пункте 38 после слова «изготовителем» добавить слова в скобках: «(уполномоченным изготовителем лицом)».

29. Пункт 39 изложить в следующей редакции:

«39. При оценке соответствия типов транспортных средств (шасси), изготовленных с использованием базовых транспортных средств (шасси), ранее прошедших оценку соответствия в форме одобрения типа, заявитель может представить документы о разграничении ответственности за обеспечение безопасности между изготовителем транспортных средств (шасси) и изготовителем базовых транспортных средств (шасси). На основании представленных документов и подробного описания всех изменений и дополнений, внесенных в конструкцию базового транспортного средства (шасси), орган по сертификации определяет требования, выполнение которых обеспечивается изготовителем базового транспортного средства (шасси) и принимает решение о возможности использования одобрения типа транспортного средства (одобрения типа шасси) на базовые транспортные средства (шасси) в качестве доказательственного материала в отношении указанных требований.

В отношении требований, выполнение которых обеспечивается изготовителем базового транспортного средства (шасси), может применяться уровень требований,

соответствие которому было подтверждено при оценке соответствия базового транспортного средства (шасси).

В отношении транспортных средств, изготавливаемых с использованием базовых транспортных средств (шасси), могут не применяться требования, не предъявляемые к последним с учетом приложения № 2 к настоящему техническому регламенту, при условии, что ответственность за их выполнение возложена на изготовителя базовых транспортных средств (шасси).».

30. В пункте 40 абзац третий дополнить текстом в следующей редакции: «Новое одобрение типа транспортного средства (шасси) на малую партию транспортных средств (шасси) того же типа оформляется после выпуска в обращение всех транспортных средств (шасси), составлявших малую партию в соответствии с ранее полученным одобрением типа транспортного средства (шасси), но не ранее чем через один год с момента регистрации ранее полученного одобрения типа транспортного средства (шасси).».

31. В пункте 41 абзац третий изложить в следующей редакции:

«При отсутствии возможности идентифицировать транспортные средства (шасси), входящие в малую партию, орган по сертификации ведет учет количества и идентификационных номеров, изготовленных (импортированных на территорию Евразийского экономического союза) транспортных средств (шасси), на основании сведений, предоставленных заявителем.».

32. В пункте 42:

1) абзац первый дополнить текстом в следующей редакции: «Дата начала действия одобрения типа транспортного средства (одобрения типа шасси) устанавливается по решению заявителя, но не позднее, чем шестьдесят календарных дней с даты внесения регистрационной записи в единый реестр выданных одобрений типа транспортного средства, одобрений типа шасси, свидетельств о безопасности конструкции транспортного средства и зарегистрированных уведомлений об отмене документа, удостоверяющего соответствие требованиям технического регламента Таможенного союза «О безопасности колесных транспортных средств» (ТР ТС 018/2011).»;

2) в абзаце втором:

а) исключить слова: «а также сертификата соответствия требованиям настоящего технического регламента в отношении выбросов»

б) слово «ограничиваются» заменить на слово «ограничивается»;

3) абзац третий изложить в следующей редакции: «Срок действия сообщений об официальном утверждении типа транспортного средства (шасси) в отношении региональных требований не устанавливается. В случае перехода к новому уровню указанных требований, заявитель должен подать заявку на получение сообщений об официальном утверждении типа транспортного средства (шасси) в отношении региональных требований, удостоверяющих соответствие транспортного средства (шасси) такому новому уровню требований.».

33. В пункте 43 абзац первый изложить в следующей редакции:

«43. Орган по сертификации направляет проект одобрения типа транспортного средства (одобрения типа шасси) для рассмотрения и утверждения уполномоченным органом государственного управления государства-члена Евразийского экономического союза, который может назначить в установленном порядке и привлечь к рассмотрению указанного проекта компетентную организацию, выполняющую функции технического секретариата, для проверки правильности и обоснованности оформления одобрения типа транспортного средства (одобрения типа шасси). Указанная организация может также выполнять функции научно-методического обеспечения деятельности уполномоченного органа государственного управления. Указанная организация не должна быть аккредитована в качестве органа по сертификации и (или) испытательной лаборатории, и (или) органа инспекции, проводящего оценку соответствия требованиям настоящего технического регламента.».

34. Пункт 44 изложить в следующей редакции:

«44. Уполномоченный орган государственного управления государства - члена Евразийского экономического союза утверждает порядок рассмотрения и утверждения одобрения типа транспортного средства (одобрения типа шасси) и сообщений об официальном утверждении типа транспортного средства (шасси) в

отношении региональных требований, а также осуществляет регистрацию и ведение реестра одобрений типа транспортного средства (одобрений типа шасси) и сообщений об официальном утверждении типа транспортного средства (шасси) в отношении региональных требований.».

35. В пункте 45 абзац второй изложить в следующей редакции:

«Документы, послужившие основанием для оформления одобрения типа транспортного средства (одобрения типа шасси), хранятся в органе по сертификации не менее 5 лет с даты окончания срока действия одобрения типа транспортного средства (одобрения типа шасси). Для одобрений типа транспортного средства (одобрений типа шасси), выданных без ограничения срока действия на малые партии транспортных средств (шасси), для целей настоящего пункта датой окончания срока действия считается дата выпуска в обращение всех транспортных средств (шасси), включенных в малую партию.».

36. В пункте 46 абзац первый изложить в следующей редакции:

«В течение срока действия одобрения типа транспортного средства (одобрения типа шасси) орган по сертификации осуществляет периодическую оценку транспортных средств (шасси) и условий их производства (инспекционный контроль).».

37. В пункте 57 абзацы первый и второй изложить в следующей редакции:

«57. В случае признания органом по сертификации принятых мер недостаточными, он через 30 дней после направления изготовителю и уполномоченному им лицу письменного уведомления направляет в уполномоченный орган государственного управления государства-члена Евразийского экономического союза представление о приостановке или прекращении действия сообщений об официальном утверждении типа транспортного средства (шасси) в отношении региональных требований, о чем информирует изготовителя и уполномоченное им лицо, компетентную организацию, выполняющую функции технического секретариата, и органы государственного контроля (надзора).

Уполномоченный орган государственного управления государства-члена Евразийского экономического союза на основании представления органа по сертификации приостанавливает или отменяет действие сообщений об официальном утверждении типа транспортного средства (шасси) в отношении региональных требований и отменяет одобрение типа транспортного средства (одобрение типа шасси) посредством оформления уведомления об отмене документа по форме, предусмотренной приложением № 16 к настоящему техническому регламенту.».

38. В пункте 59 абзац первый изложить в следующей редакции:

«Изготовитель или уполномоченное им лицо в период действия одобрения типа транспортного средства (одобрения типа шасси) обязан письменно (допускается направление электронного письма, подписанного посредством упрощенной цифровой подписи) информировать оформивший его орган по сертификации обо всех планируемых изменениях конструкции транспортных средств (шасси), об изменениях сведений, указанных в одобрении типа транспортного средства (одобрении типа шасси), а также о фактах отмены (приостановления действия) доказательственных материалов, послуживших основаниями для оформления одобрения типа транспортного средства (одобрения типа шасси).».

39. В пункте 60:

а) абзац первый изложить в следующей редакции:

«В случае положительного результата рассмотрения всех представленных доказательственных материалов, в том числе, их действительности на дату оформления распространенного одобрения типа транспортного средства (одобрения типа шасси), орган по сертификации подготавливает заключение, содержащее мотивированное обоснование достаточности представленных доказательственных материалов для распространения действия одобрения типа транспортного средства (одобрения типа шасси), а также отдельных сообщений об официальном утверждении типа транспортного средства (шасси) в отношении региональных требований, на основе которого оформляет новые версии документов. В случае подтверждения заявителем соответствия новых модификаций требованиям,

действовавшим на дату оформления одобрения типа транспортного средства (одобрения типа шасси), срок действия распространенного одобрения типа транспортного средства (одобрения типа шасси) ограничивается сроком действия исходного одобрения типа транспортного средства (одобрения типа шасси).»;

б) абзац последний дополнить предложением: «Орган по сертификации выделяет вносимые в текст документа изменения цветовым фоном, контрастным по отношению к цветам бумаги для печати и шрифта.».

40. В пункте 61:

а) абзац первый изложить в следующей редакции:

«Внесение исправлений в одобрение типа транспортного средства (одобрение типа шасси) в случае обнаружения неточностей при его оформлении осуществляется по инициативе органа по сертификации, оформившего исходный документ, либо на основании заявки владельца одобрения типа транспортного средства (одобрения типа шасси) в порядке, предусмотренном пунктами 59 и 60 настоящего технического регламента с прекращением действия (отменой) исходного одобрения типа транспортного средства (одобрения типа шасси). Расходы по оформлению новой версии документа несет сторона, допустившая появление неточностей.»;

б) абзац второй дополнить предложением: «Орган по сертификации выделяет вносимые в текст документа изменения цветовым фоном, контрастным по отношению к цветам бумаги для печати и шрифта.».

41. В пункте 63:

1) абзац второй исключить;

2) слова «или сертификатов соответствия» исключить.

42. В пункте 65 в абзаце первом исключить текст «а также переоформляет отдельные сертификаты соответствия на следующий срок и при необходимости распространения их на новые модификации.».

43. Дополнить пунктом 66¹ в следующей редакции:

«66¹. Одобрение типа транспортного средства (одобрение типа шасси) подлежит отмене в случае прекращения действия хотя бы одного из сообщений об

официальном утверждении типа транспортного средства (шасси) в отношении региональных требований, послуживших основанием для предоставления этого одобрения типа транспортного средства (одобрения типа шасси).».

44. В пункте 67 слова «сертификатов соответствия» заменить словами «сообщений об официальном утверждении типа транспортного средства (шасси) в отношении региональных требований».

45. Дополнить пунктом 67¹ в следующей редакции:

«67¹. В случае прекращения (приостановления / отмены) действия аттестата аккредитации, исключения из Единого реестра органов по оценке соответствия Евразийского экономического союза органа по сертификации, оформившего первичное одобрение типа транспортного средства (одобрение типа шасси), изготовитель или уполномоченное им лицо в случаях, предусмотренных пунктами 59, 61, 62 настоящего технического регламента, обращается в любой аккредитованный орган по сертификации, имеющий в области аккредитации транспортные средства (шасси).

В случае подачи заявки на распространение одобрения типа транспортного средства (одобрения типа шасси) после выполнения установленных настоящим техническим регламентом процедур, орган по сертификации оформляет одобрение типа транспортного средства (одобрение типа шасси) с новым регистрационным номером, с учетом установленных в настоящем пункте положений о сроке действия одобрения типа транспортного средства (одобрения типа шасси) и применяемом уровне требований. В графу «Дополнительная информация» добавляется информация о ранее оформленном одобрении типа транспортного средства (одобрении типа шасси), действие которого распространяется. С момента начала действия распространенного одобрения типа транспортного средства (одобрения типа шасси) действие первичного одобрения типа транспортного средства (одобрения типа шасси) утрачивает силу.

В случае подачи заявки на исправление одобрения типа транспортного средства (одобрения типа шасси) после выполнения установленных настоящим техническим регламентом процедур орган по сертификации оформляет одобрение

типа транспортного средства (одобрение типа шасси) с новым регистрационным номером, с учетом применяемого уровня требований и срока действия ранее оформленного одобрения типа транспортного средства (одобрения типа шасси). В графу «Дополнительная информация» добавляется информация о ранее оформленном одобрении типа транспортного средства (одобрении типа шасси), которое исправляется. С момента начала действия исправленного одобрения типа транспортного средства (одобрения типа шасси) действие исходного одобрения типа транспортного средства (одобрения типа шасси) утрачивает силу.

В случае подачи заявки на продление одобрения типа транспортного средства (одобрения типа шасси) после выполнения установленных настоящим техническим регламентом процедур орган по сертификации оформляет одобрение типа транспортного средства (одобрение типа шасси) с новым регистрационным номером, с учетом применяемого уровня требований на момент оформления одобрения типа транспортного средства (одобрения типа шасси). В графу «Дополнительная информация» добавляется информация о ранее оформленном одобрении типа транспортного средства (одобрении типа шасси), которое продляется.

В решении по заявке указываются сведения о документе о прекращении, или приостановлении, или отмене аккредитации, или исключении из Единого реестра органов по оценке соответствия Евразийского экономического союза, или сокращении соответствующей области аккредитации органа по сертификации, ранее оформившего одобрение типа транспортного средства (одобрение типа шасси).».

46. Пункт 75 изложить в следующей редакции:

«75. Внесение изменений в конструкцию транспортных средств, находящихся в эксплуатации и имеющих государственные регистрационные знаки, требует проведения проверки безопасности конструкции и технического осмотра транспортного средства с внесенными в конструкцию изменениями. В ходе проверки безопасности конструкции удостоверяются в том, что после внесения изменений в конструкцию транспортного средства его безопасность соответствует требованиям настоящего технического регламента. Результаты проверки

оформляются протоколом проверки безопасности конструкции транспортного средства.

Внесение изменений в конструкцию транспортных средств, находящихся в эксплуатации и имеющих государственные регистрационные знаки, осуществляется в порядке, установленном нормативными правовыми актами государства - члена Евразийского экономического союза.».

47. Пункт 76 изложить в следующей редакции:

«76. Для оценки допустимости внесения планируемых изменений в конструкцию проводится предварительная техническая экспертиза. В ходе предварительной технической экспертизы удостоверяются в том, что после внесения изменений в конструкцию транспортного средства сохранится его соответствие требованиям настоящего технического регламента, действовавшим на момент выпуска транспортного средства в обращение. Предварительная техническая экспертиза не проводится, если в конструкцию транспортного средства вносятся изменения, предусмотренные приложением № 9 к настоящему техническому регламенту.

Оценка допустимости внесения планируемых изменений в конструкцию и проверка безопасности конструкции проводится посредством экспертной оценки, расчетных или экспериментальных методов аккредитованными органами инспекции, имеющими в штате экспертов, обладающих соответствующей компетенцией в области автомобилестроения. Орган инспекции может иметь договор с аккредитованной испытательной лабораторией на проведение необходимых испытаний в рамках применяемых экспериментальных методов оценки. Проверка безопасности конструкции проводится аккредитованными испытательными лабораториями. Области аккредитации органа инспекции и испытательной лаборатории должны включать в себя все оцениваемые свойства и составные части транспортного средства, в конструкцию которых вносятся изменения. Проверка безопасности конструкции проводится методами технической экспертизы и, при необходимости, испытаний (измерений). Технический осмотр выполняется после проверки безопасности конструкции транспортного средства в

соответствии национальным законодательством государства-члена Евразийского экономического союза, в котором проводится оценка соответствия транспортного средства с внесенными в конструкцию изменениями.

Форма и содержание заключения предварительной технической экспертизы конструкции и протокола проверки безопасности конструкции транспортного средства, порядок их оформления, выдачи, хранения и аннулирования устанавливаются нормативными правовыми актами государства - члена Евразийского экономического союза.».

48. В пункте 77:

1) абзац третий изложить в следующей редакции:

«прошедших оценку соответствия и предназначенных для этого типа транспортного средства, что подтверждено документацией изготовителя компонентов или транспортного средства;»;

2) подпункт 2) изложить в следующей редакции:

«2) при серийном внесении изменений в конструкцию на основании конструкторской документации, если на ее основе была выполнена оценка соответствия внесенных изменений. Порядок согласования внесения серийных изменений в конструкцию транспортных средств устанавливается межгосударственным стандартом;»;

3) дополнить подпунктами 3) и 4) в следующей редакции:

«3) в случае установки в соответствии с инструкцией по монтажу на предусмотренные изготовителем места крепления на транспортном средстве дополнительных компонентов, перечисленных в пунктах 13-18 приложения № 9 к настоящему техническому регламенту, предназначенных для применения на транспортных средствах соответствующего типа, в отношении которых было подтверждено соответствие требованиям настоящего технического регламента, что указано в сопроводительной документации на указанные компоненты и (или) подтверждено маркировкой в соответствии с разделом VI настоящего технического регламента знаком соответствия;

4) в случае демонтажа:

- внешних световых приборов, определенных в настоящем техническом регламенте как факультативные;

- компонентов, указанных изготовителем транспортного средства в эксплуатационной документации как съемные;

- систем перегородок, дополняющих спинки сидений, предназначенных для защиты пассажиров от смещения багажа, не предусмотренных изготовителем транспортного средства в эксплуатационной документации в качестве обязательного оборудования.»;

4) дополнить последним абзацем в следующей редакции:

«В случаях, предусмотренных настоящим пунктом, свидетельство о соответствии транспортного средства с внесенными в конструкцию изменениями не оформляется.».

49. Пункт 78 изложить в следующей редакции:

«78. Подразделение уполномоченного органа государственного управления в сфере безопасности дорожного движения государства-члена Евразийского экономического союза осуществляет контроль над внесением изменений в конструкцию транспортных средств, находящихся в эксплуатации, в порядке, установленном нормативными правовыми актами государства - члена Евразийского экономического союза.».

50. Пункт 79 изложить в следующей редакции:

«79. По результатам рассмотрения представленных документов подразделение уполномоченного органа государственного управления в сфере безопасности дорожного движения государства-члена Евразийского экономического союза оформляет, регистрирует и выдает заявителю свидетельство о соответствии транспортного средства с внесенными в его конструкцию изменениями требованиям безопасности по форме, предусмотренной приложением № 18 к техническому регламенту, или отказывает в его выдаче с указанием причин.

Государства-члены Евразийского экономического союза осуществляют регистрацию и ведение реестра свидетельств о соответствии транспортного средства с внесенными в его конструкцию изменениями требованиям безопасности.».

51. В пункте 80 слова «органа государственного управления в сфере безопасности дорожного движения», заменить словами «уполномоченного органа государственного управления государства-члена Евразийского экономического союза».

52. Заголовок подраздела 5 изложить в следующей редакции: «5. Подтверждение соответствия компонентов транспортных средств перед их выпуском в обращение».

53. В пункте 81:

1) абзац первый изложить в следующей редакции:

«Целью подтверждения соответствия является удостоверение в том, что выпускаемые в обращение компоненты, в отношении которых установлены требования настоящего технического регламента, соответствуют положениям, предусмотренным пунктом 20 настоящего технического регламента»;

2) после абзаца шестого ввести новый абзац в следующей редакции:

«В отношении компонентов, поставляемых на сборочное производство транспортных средств, подтверждение соответствия которых как отдельных элементов предусмотрено Правилами ООН, необходимо и достаточно получение сообщения об официальном утверждении типа по Правилам ООН.»;

3) абзац седьмой (в действующей редакции) изложить в следующей редакции:

«Подтверждение соответствия осуществляется в формах обязательной сертификации или декларирования соответствия с применением типовых схем оценки соответствия Евразийского экономического союза, с учетом положений настоящего раздела, в том числе пунктов 97 и 98, а также приложения № 19 к настоящему техническому регламенту.»;

4) абзац девятый (в действующей редакции) изложить в следующей редакции:

«Разрешенные формы и схемы подтверждения соответствия компонентов предусмотрены приложением № 10 к настоящему техническому регламенту.».

54. Пункт 82 изложить в следующей редакции:

«82. При подтверждении соответствия компонентов заявителем могут быть зарегистрированные на территории государства-члена Евразийского

экономического союза в соответствии с его законодательством юридическое лицо или физическое лицо в качестве индивидуального предпринимателя, являющиеся изготовителем компонентов, поставляемых в качестве сменных (запасных) частей для транспортных средств, либо лицом, уполномоченным таким изготовителем, либо продавцом (импортером) компонентов. При этом продавец (импортер) может быть заявителем только при подтверждении соответствия партии компонентов.

При подтверждении соответствия компонентов, предусмотренном пунктом 97 настоящего технического регламента, заявителем является изготовитель транспортного средства, для которого производятся компоненты, либо лицо, уполномоченное таким изготовителем.».

55. В пункте 83 абзацы со второго по восьмой заменить на текст в следующей редакции (два последних абзаца в действующей редакции сохраняются):

«Комплект документов, послуживших основанием для принятия декларации о соответствии, включает в себя:

а) для продукции серийного производства:

копии технической документации (конструкторской, и (или) технологической, и (или) эксплуатационной документации, и (или) технических условий (описаний)) на компоненты, содержащей основные параметры и характеристики компонентов, а также их описание, в целях оценки соответствия компонентов требованиям настоящего технического регламента;

список Правил ООН, Глобальных технических правил ООН, стандартов (с указанием их обозначений и наименований, а также разделов (пунктов, подпунктов), если соблюдение требований настоящего технического регламента может быть обеспечено применением отдельных разделов (пунктов, подпунктов) этих Правил ООН, Глобальных технических правил ООН, стандартов), включенных в перечень стандартов (в случае их применения заявителем);

описание принятых технических решений и результатов оценки рисков, подтверждающих выполнение требований настоящего технического регламента, если стандарты, в результате применения которых на добровольной основе

обеспечивается соблюдение требований технического регламента, отсутствуют или не применялись (при необходимости);

договор с изготовителем (в том числе с иностранным изготовителем), предусматривающий обеспечение соответствия поставляемой на таможенную территорию Евразийского экономического союза продукции требованиям настоящего технического регламента и ответственность за несоответствие такой продукции указанным требованиям (для уполномоченного изготовителем лица) (в случаях, предусмотренных схемой декларирования соответствия);

сертификат соответствия системы менеджмента качества (в случаях, предусмотренных схемой декларирования соответствия);

сведения о регистрационном или учетном (индивидуальном, идентификационном) номере заявителя, присваиваемом при государственной регистрации юридического лица или физического лица в качестве индивидуального предпринимателя в соответствии с законодательством государств-членов Евразийского экономического союза;

протоколы исследований (испытаний) и измерений образцов (проб) продукции (при наличии);

иные документы по выбору заявителя, послужившие основанием для принятия декларации о соответствии (при наличии);

б) для партии продукции:

копия контракта (договора поставки) и товаросопроводительные документы, идентифицирующие партию компонентов, в том числе размер партии;

копии эксплуатационных документов (при необходимости);

список Правил ООН, Глобальных технических правил ООН, стандартов (с указанием их обозначений и наименований, а также разделов (пунктов, подпунктов), если соблюдение требований настоящего технического регламента может быть обеспечено применением отдельных разделов (пунктов, подпунктов) этих Правил ООН, Глобальных технических правил ООН, стандартов), включенных в перечень стандартов (в случае их применения заявителем);

сведения о регистрационном или учетном (индивидуальном, идентификационном) номере заявителя, присваиваемом при государственной регистрации юридического лица или физического лица в качестве индивидуального предпринимателя в соответствии с законодательством государств-членов Евразийского экономического союза;

протоколы исследований (испытаний) и измерений образцов (проб) продукции (при наличии);

иные документы по выбору заявителя, послужившие основанием для принятия декларации о соответствии (при наличии).».

56. Пункт 84 исключить.

57. Пункт 85 изложить в следующей редакции:

«85. Заявитель принимает декларацию о соответствии и регистрирует ее в порядке, установленном Евразийской экономической комиссией.

Такой же порядок действует при декларировании соответствия при применении положений пунктов 97 и 98 настоящего технического регламента.

Действие декларации о соответствии компонентов серийного производства устанавливается на срок не более 4 лет, для партии компонентов срок действия декларации о соответствии не устанавливается.».

58. Пункт 86 изложить в следующей редакции:

«86. Подтверждение соответствия компонентов в форме обязательной сертификации, предусмотренной приложением № 19 к настоящему техническому регламенту, может включать в себя в зависимости от схемы:

1) подачу заявителем в орган по сертификации продукции заявки на проведение работ по сертификации. Содержание заявки и перечень прилагаемых документов приведены в приложении № 12 к настоящему техническому регламенту;

2) рассмотрение и анализ органом по сертификации продукции заявки и прилагаемых документов, принятие решения о проведении работ по сертификации или об отказе в проведении работ по сертификации и информирование заявителя о принятом решении (непосредственно или путем направления информации заказным почтовым отправлением с описью вложения и уведомлением о вручении);

3) проведение органом по сертификации продукции идентификации и (или) отбора образцов компонентов (репрезентативных образцов компонентов) (далее - образцы продукции) для проведения их сертификационных испытаний, если это предусмотрено схемой сертификации;

4) направление (при необходимости) органом по сертификации продукции по согласованию с заявителем в аккредитованную испытательную лабораторию (центр) для проведения сертификационных испытаний, если это предусмотрено схемой сертификации;

5) проведение аккредитованной испытательной лабораторией (центром) сертификационных испытаний отобранных образцов продукции, если это предусмотрено схемой сертификации;

6) проведение органом по сертификации продукции исследования типа продукции, если это предусмотрено схемой сертификации;

7) проведение органом по сертификации продукции анализа состояния производства, если это предусмотрено схемой сертификации;

8) анализ органом по сертификации продукции полученных результатов работ по сертификации продукции и принятие решения о выдаче или об отказе в выдаче сертификата соответствия продукции требованиям технического регламента (далее - сертификат соответствия продукции);

9) оформление и выдача органом по сертификации продукции сертификата соответствия продукции;

10) внесение сведений о выданном сертификате соответствия продукции в единый реестр выданных сертификатов соответствия и зарегистрированных деклараций о соответствии;

11) обеспечение заявителем маркировки продукции единым знаком обращения продукции на рынке Союза (далее - единый знак обращения) в порядке, установленном Евразийской экономической комиссией;

12) осуществление органом по сертификации продукции периодической оценки сертифицированной продукции, если это предусмотрено схемой сертификации;

13) приостановление (возобновление) или прекращение органом по сертификации продукции действия выданных им сертификатов соответствия продукции.».

59. В пункте 87 после слов «подтверждения соответствия» вставить слова «в форме обязательной сертификации».

60. Пункт 89 изложить в следующей редакции:

«89. По итогам рассмотрения и анализа заявки и прилагаемых документов, представленных заявителем, орган по сертификации принимает решение о возможности подтверждения соответствия и в письменном виде сообщает заявителю о принятом решении, которое должно содержать условия проведения процедуры подтверждения соответствия, в том числе необходимые сведения о схеме сертификации, порядке отбора образцов (репрезентативных образцов) компонентов и программе испытаний (исследований) и измерений.

Если по какому-либо показателю (показателям) компонентов данного типа уже имеются протоколы сертификационных или контрольных испытаний, проведенных в аккредитованной испытательной лаборатории, то испытания по этому показателю (показателям) не проводятся при условии:

- отсутствия влияющих на подтверждаемые показатели изменений в конструкции компонента,
- неизменности технологического процесса изготовления продукции;
- отсутствия внесения изменений в соответствующую нормативную документацию.».

61. Пункт 90 дополнить абзацами в следующей редакции:

«Проведение испытаний не требуется в случае предоставления протоколов испытаний, проведенных при предыдущей сертификации компонентов того же типа, или протоколов контрольных испытаний компонентов того же типа в рамках периодической оценки сертифицированной продукции при условии подтверждения за весь период, прошедший со времени предыдущей сертификации:

- наличия сертификата СМК, выданного органом по сертификации систем менеджмента качества, аккредитованного в установленном порядке;

- неизменности технологического процесса изготовления продукции;
- отсутствия внесения изменений в соответствующую нормативную документацию на объект испытаний и методы оценки.».

62. В пункте 91 абзацы пятый и шестой заменить абзацем в следующей редакции:

«Испытанные образцы компонентов или другие материалы (фотографии, видеозаписи, программное обеспечение и др.), подтверждающие проведение испытаний и полученные результаты, а также документация, имеющая отношение к проведению испытаний, хранятся в архиве аккредитованной испытательной лаборатории не менее 5 лет.».

63. Пункт 92 изложить в следующей редакции:

«92. В случае если это предусматривается схемой сертификации, орган по сертификации проводит анализ состояния производства в соответствии с типовыми схемами оценки соответствия Евразийского экономического союза.»

64. Пункт 93 изложить в следующей редакции:

«93. Если схема сертификации предусматривает наличие у изготовителя действующей системы менеджмента качества, сертифицированной аккредитованным органом по сертификации систем менеджмента качества государства-члена Евразийского экономического союза, то в комплект документов прилагается копия сертификата соответствия на систему менеджмента качества.

Изготовитель принимает все необходимые меры по обеспечению стабильности функционирования внедренной и сертифицированной системы менеджмента качества и условий производства для изготовления продукции, соответствующей требованиям настоящего технического регламента, а также осуществляет производственный контроль в соответствии с типовыми схемами оценки соответствия Евразийского экономического союза.

Проверка состояния производства изготовителя органом по сертификации продукции не проводится при условии распространения процессов сертифицированной системы менеджмента качества на сертифицируемую продукцию.».

65. Пункт 94 изложить в следующей редакции:

«94. При положительных результатах оценки соответствия заявленных компонентов орган по сертификации принимает решение о возможности выдачи сертификата соответствия и оформляет сертификат соответствия по единой форме и правилам, утверждаемым Комиссией Евразийского экономического союза.

При отрицательных результатах оценки соответствия заявленных компонентов орган по сертификации принимает решение о невозможности выдачи (об отказе в выдаче) сертификата соответствия с указанием мотивированных причин отказа и информирует об этом заявителя в течение 3 рабочих дней с даты принятия указанного заключения.

Срок действия сертификата соответствия устанавливается в соответствии с поданной заявкой на сертификацию, но не может превышать 4 года. В случае выдачи сертификата соответствия на партию компонентов (конкретное количество наименований компонентов и единиц каждого наименования и обозначения), поступающих по одному товарно-транспортному документу, срок действия сертификата соответствия не устанавливается, а его действие распространяется только на указанную партию.

В сертификате соответствия приводятся сведения, обеспечивающие идентификацию компонентов, как минимум, следующими обозначениями: наименование изготовителя, модель или артикул продукции. В случае приведения в качестве сведений о продукции ссылки на каталог продукции изготовителя, в сертификате соответствия приводятся идентификационные признаки каталога (например, год издания, номер версии, количество номенклатурных позиций по каталогу и др.), при этом обозначения отдельных компонентов в сертификате соответствия могут не приводиться. Каталог является неотъемлемой частью сертификата соответствия и хранится в органе по сертификации.

Допускается оформлять один общий сертификат соответствия на все компоненты, являющиеся объектами технического регулирования настоящего технического регламента, или, по желанию заявителя, группировать компоненты в несколько сертификатов соответствия. Сертификат соответствия может иметь

приложение, содержащее перечень конкретной продукции и (или) ее составных частей, на которые он распространяется.

Сертификат соответствия серийно выпускаемых компонентов, производимых (изготавливаемых) в нескольких филиалах изготовителя и (или) на производственных площадках, может быть выдан на указанную продукцию на максимальный срок, установленный настоящим пунктом, при соблюдении следующих условий:

а) проведение органом по сертификации продукции (если предусмотрено схемой сертификации) анализа состояния производства и подтверждение наличия у изготовителя необходимых условий для обеспечения постоянного (стабильного) соответствия изготавливаемой (производимой) продукции требованиям технического регламента, подтверждаемым при ее сертификации;

б) наличие положительных результатов проведения сертификационных исследований (испытаний) и измерений образцов (проб) сертифицируемой продукции, производимой во всех филиалах изготовителя и (или) на производственных площадках;

в) распространение внедренной изготовителем системы менеджмента качества во всех филиалах изготовителя сертифицированной продукции или организация изготовителем осуществления производственного контроля во всех его филиалах и (или) на производственных площадках;

г) наличие разработанного органом по сертификации продукции и согласованного изготовителем графика проведения последовательного анализа состояния производства в филиалах изготовителя и (или) на производственных площадках (с указанием сроков проведения указанного анализа).».

66. Пункт 96 изложить в следующей редакции:

«По окончании срока действия сертификата оформляется новый сертификат соответствия. Основанием для выдачи сертификата соответствия на новый срок являются результаты экспертизы представленной документации, протоколы контрольных испытаний в рамках контроля соответствия производства, а также

другие документы. Решение о достаточности представленных документов принимает орган по сертификации.».

67. В пункте 97 исключить слова: «на получение сертификата соответствия либо».

68. Пункт 98 изложить в следующей редакции:

«98. В случае прекращения выпуска транспортного средства и, соответственно, окончания срока действия одобрения типа транспортного средства изготовитель, являющийся резидентом государства-члена Евразийского экономического союза, либо уполномоченное изготовителем лицо, отвечающие требованиям, предусмотренным пунктом 25 настоящего технического регламента, имеют право подать заявку на регистрацию декларации о соответствии в отношении оригинальных компонентов, поставляемых в качестве сменных (запасных) частей для послепродажного обслуживания транспортных средств со сроком действия, не превышающим четырех лет, в соответствии с уровнем требований, действовавших на момент окончания выпуска транспортного средства, при условии положительного результата анализа изготовителем транспортного средства состояния производства компонентов, декларирование соответствия которых осуществляется.

В качестве доказательственных материалов могут быть предоставлены документы, предусмотренные приложением № 12 к настоящему техническому регламенту, подтверждающие соответствие транспортного средства и компонентов транспортного средства (шасси) требованиям, действовавшим на момент окончания производства (выпуска в обращение) транспортного средства (шасси).».

69. Пункт 100 дополнить абзацами в следующей редакции:

«Изготовитель транспортных средств и (или) компонентов, являющийся резидентом государства-члена Евразийского экономического союза, либо лицо уполномоченное изготовителем транспортных средств и (или) компонентов, указанное в документе, удостоверяющем соответствие требованиям настоящего технического регламента, в случае когда изготовитель не является резидентом государства-члена Евразийского экономического союза, имеют право наносить

единый знак обращения продукции на рынке Евразийского экономического союза на складе до отгрузки последующим приобретателям.

Наличие единого знака обращения продукции на рынке Евразийского экономического союза на находящихся в обращении транспортных средствах (шасси, компонентах) контролируется органами государственного управления государства-члена Евразийского экономического союза.».

70. Пункт 102, включая рисунок 1, изложить в следующей редакции:

«102. При маркировании компонентов единый знак обращения продукции на рынке Евразийского экономического союза должен быть нанесен непосредственно на единицу продукции (если это технически возможно) и/или ярлык (если таковой имеется), а также упаковку и сопроводительную документацию, входящую в комплект поставки. Если нанесение непосредственно на единицу продукции или ярлык невозможно, то единый знак обращения продукции на рынке Евразийского экономического союза наносится только на упаковку и сопроводительную документацию, входящую в комплект поставки. Единый знак обращения продукции на рынке Евразийского экономического союза должен быть нанесен, по возможности, рядом с товарным знаком изготовителя. Маркировка компонентов знаками официального утверждения «E» или заменяющим их знаком «UI» (рис. 1) приравнивается к маркировке единым знаком обращения продукции на рынке Евразийского экономического союза при условии, что продукция соответствует всем требованиям настоящего технического регламента. При наличии на такой продукции маркировки знаками «E» или «UI» маркировка непосредственно единиц продукции единым знаком обращения на рынке Евразийского экономического союза не требуется, однако этот знак должен наноситься на упаковку компонентов (при наличии) и сопроводительную документацию, входящую в комплект поставки (при наличии). Единый знак обращения продукции на рынке Евразийского экономического союза также имеется на сертификате соответствия и декларации о соответствии.



Рис. 1. Образец маркировки

Примечание: 1/. Знаки «Е» являются знаками официального утверждения. Вместо многоточия указывается отличительный номер страны, которая предоставила сообщение об официальном утверждении типа транспортного средства или компонента по Правилам ООН. Номер официального утверждения указывается в соответствии с требованиями Правил ООН. Знак «UI» является указанием на то, что официальные утверждения типа транспортного средства или компонента по Правилам ООН хранятся в защищенной базе данных ООН и могут быть востребованы по цифровому идентификатору, расположенному после знака «UI»».

71. В приложении № 1 к техническому регламенту:

1) в таблице 1:

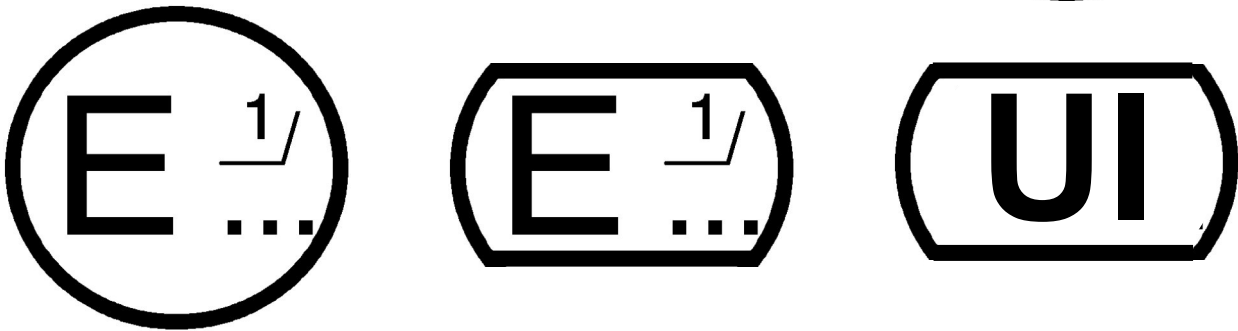
а) позицию 2.1 изложить в следующей редакции:

«Категория М₁ - Транспортные средства, используемые для перевозки до 8 пассажиров включительно и имеющие, помимо места водителя, не более восьми мест для сидения - легковые автомобили».

б) в позициях 2.2, 3 и 4 значения технически допустимой максимальной массы привести в килограммах: 5 т соответствует 5000 кг, 3,5 т соответствует 3500 кг, 12 т соответствует 12000 кг, 0,75 т соответствует 750 кг, 10 т соответствует 10000 кг;

в) первый абзац позиции 2.2 изложить в следующей редакции: «Автобусы, троллейбусы, специальные и специализированные пассажирские транспортные средства и их шасси, в том числе:»;

г) позицию 2.2 дополнить новым абзацем в следующей редакции:

«К модификациям транспортного средства категории М₂ или М₃ с уменьшенным числом мест для сидения до восьми и менее применяются требования, установленные настоящим техническим регламентом для категории М₂ или М₃ соответственно.»;

д) в позиции 4 в абзаце первом перед текстом «, в том числе» вставить слова: «и их шасси» и в конце этого абзаца исключить слова в скобках «(замечание АСМАП)»;

е) в позиции 4 в абзацах четвертом и пятом (для категорий О₃ и О₄) после слова «прицепы» указать в скобках: «(полуприцепы)»;

2) после таблицы 1 ввести новое примечание 4 в следующей редакции:

«4. При наличии у транспортных средств категории L двух колес, смонтированных на одной оси, эти колеса считаются как одно колесо при расстоянии между их центрами контакта с опорной поверхностью менее 460 мм.»;

3) пункт 1.2.1.3 изложить в следующей редакции:

«1.2.1.3. Транспортные средства категории М₃, технически допустимая максимальная масса которых свыше 12 т, и транспортные средства категории N₃ считают транспортными средствами повышенной проходимости, если они имеют одновременный привод всех колес (допускается отсутствие привода колес одной передней оси при наличии двух передних осей), включая транспортные средства, в которых привод одной оси может отключаться, либо (за исключением седельных тягачей) если соблюдаются следующие требования:»;

4) в таблице 2:

а) в позиции 16 число «6» изменить на число «1,5»;

б) позицию 21 изложить в следующей редакции: «Транспортные средства органов охраны правопорядка и исполнения наказаний, предназначенные для перевозки задержанных и осужденных лиц»;

5) в таблице 3:

а) позиции, относящиеся к экологическим классам 4, 5 и 6, изложить в следующей редакции, добавив также позицию, относящуюся к новому экологическому классу «Е»:

Экологический класс	Категории и подгруппы транспортных средств и двигателей внутреннего сгорания	Технические требования к транспортным средствам и двигателям внутреннего сгорания
« 4	<p>M₁, M₂, N₁, N₂ (в соответствии с областью применения Правил ООН № 83-05), с двигателями с принудительным зажиганием (бензиновыми, газовыми) и дизелями</p> <p>M₁, M₂, N₁, N₂ с контрольной массой свыше 2610 кг, M₃, N₃ с дизелями, газовыми двигателями, газодизелями и битопливными двигателями (в режиме работы на газообразном топливе)</p> <p>M₁, M₂, N₁, N₂ с контрольной массой свыше 2610 кг, M₃, N₃ с двигателями с принудительным зажиганием (бензиновыми) и битопливными двигателями (в режиме работы на бензине)</p> <p>M₁, M₂, N₁, N₂ с контрольной массой свыше 2610 кг, повышенной проходимости, M₃, N₃ повышенной проходимости, с приводом на все колеса, в том числе с отключаемым приводом одной из осей, N₃ с количеством осей 5 и более, ранее проходившие оценку соответствия по техническим нормативам выбросов, предусмотренным Правилами ООН № 96-01 (кроме классифицируемых по коду ТН ВЭД ЕАЭС 8701), N₂, N₃ специального назначения, классифицируемые по коду ТН ВЭД ЕАЭС 8705, базовые транспортные средства, предназначенные для изготовления указанных транспортных средств специального назначения, специальные бронированные транспортные</p>	<p>Правила ООН № 83-05, уровень выбросов В</p> <p>Правила ООН № 49-05 с дополнением 6, уровень выбросов В1</p> <p>Предельные уровни выбросов СО – 4 г/(кВт·ч), С_м Н_п – 0,55 г/(кВт·ч), NO_x – 2 г/(кВт·ч) (с учетом установленной погрешности изменений при испытаниях по Правилам ООН № 49-03, испытательный цикл ESC)</p> <p>Правила ООН № 96-02</p>

средства для правоохранительной деятельности с дизелями

Дизели, газовые двигатели, газодизели и битопливные двигатели (в режиме работы на газообразном топливе), предназначенные для установки на транспортные средства категорий M₁, M₂, N₁, N₂ с контрольной массой свыше 2610 кг, M₃, N₃

Правила ООН № 49-05 с дополнением 6, уровень выбросов В1

Дизели, предназначенные для установки на транспортные средства категорий M₁, M₂, N₁, N₂ с контрольной массой свыше 2610 кг, M₃, N₃ повышенной проходимости, с приводом на все колеса, в том числе с отключаемым приводом одной из осей, N₃ с количеством осей 5 и более, N₃ повышенной проходимости, ранее проходившие оценку соответствия по техническим нормативам выбросов, предусмотренных Правилами ООН № 96-01 (кроме классифицируемых по коду ТН ВЭД ЕАЭС 8701), N₂, N₃ специального назначения, классифицируемые по коду ТН ВЭД ЕАЭС 8705, базовые транспортные средства, предназначенные для изготовления указанных транспортных средств специального назначения, специальные бронированные транспортные средства для правоохранительной деятельности

Правила ООН № 96-02

Двигатели с принудительным зажиганием (бензиновые) и битопливные двигатели (в режиме работы на бензине), предназначенные для установки на транспортные средства категорий M₁, M₂, N₁, N₂ с контрольной массой более 2610 кг, M₃, N₃

Предельные уровни выбросов
СО – 4 г/(кВт·ч),
С_m Н_n – 0,55 г/(кВт·ч),
NO_x – 2 г/(кВт·ч)
(с учетом установленной погрешности изменений при испытаниях по Правилам ООН № 49-03, испытательный цикл ESC)

5	<p>M_1, M_2, N_1, N_2 (в соответствии с областью применения Правил ООН № 83-06) с двигателями с принудительным зажиганием (бензиновыми, газовыми) и дизелями</p>	Правила ООН № 83-06
	<p>M_1, M_2, N_1, N_2 с контрольной массой более 2610 кг, M_3, N_3 с дизелями, газовыми двигателями, газодизелями и битопливными двигателями (в режиме работы на газообразном топливе),</p>	Правила ООН № 49-05 с дополнением 6, уровни выбросов В2, С
	<p>M_1, M_2, N_1, N_2 с контрольной массой более 2610 кг, M_3, N_3 с двигателями с принудительным зажиганием (бензиновыми) и битопливными двигателями (в режиме работы на бензине)</p>	<p>Предельные уровни выбросов $CO - 4 \text{ г}/(\text{кВт}\cdot\text{ч})$, $HC - 0,55 \text{ г}/(\text{кВт}\cdot\text{ч})$, $NO_x - 2 \text{ г}/(\text{кВт}\cdot\text{ч})$ (с учетом установленной погрешности изменений при испытаниях по Правилам ООН № 49-05, испытательный цикл ETC) технические требования Приложения 9А Правил ООН № 49-05</p>
	<p>Дизели, газовые двигатели, газодизели и битопливные двигатели (в режиме работы на газообразном топливе), предназначенные для установки на транспортные средства категорий M_1, M_2, N_1, N_2 с контрольной массой более 2610 кг, M_3, N_3</p>	Правила ООН № 49-05 с дополнением 6, уровни выбросов В2, С
	<p>Двигатели с принудительным зажиганием (бензиновые) и битопливные двигатели (в режиме работы на бензине), предназначенные для установки на транспортные средства категорий M_1, M_2, N_1, N_2 с контрольной массой более 2610 кг, M_3, N_3</p>	<p>Предельные уровни выбросов $CO - 4 \text{ г}/(\text{кВт}\cdot\text{ч})$, $HC - 0,55 \text{ г}/(\text{кВт}\cdot\text{ч})$, $NO_x - 2 \text{ г}/(\text{кВт}\cdot\text{ч})$ (с учетом установленной погрешности изменений при испытаниях по Правилам ООН № 49-05, испытательный цикл ETC) технические требования</p>

6 M₁, N₁, M₂, N₂ (в соответствии с областью применения Правил ООН № 83-07) с двигателями с принудительным зажиганием (бензиновыми, газовыми) и дизелями

Правила ООН № 83-07

M₁, M₂, N₁, N₂ с контрольной массой более 2610 кг, M₃, N₃ с дизелями, газодизелями и двигателями с принудительным зажиганием (бензиновыми, газовыми и битопливными (в режиме работы на газообразном топливе))

Правила ООН № 49-06

Дизели, газодизели и двигатели с принудительным зажиганием (бензиновые, газовые и битопливные (в режиме работы на газообразном топливе)), предназначенные для установки на транспортные средства категорий M₁, M₂, N₁, N₂ с контрольной массой более 2610 кг, M₃, N₃

Правила ООН № 49-06

Е M, N, приводимые в движение исключительно электрическими двигателями, не использующие двигателей внутреннего сгорания для других целей, в частности, в качестве отопителей

».

б) после таблицы 3 ввести примечания в следующей редакции:

«Примечания:

1. Под «контрольной массой» понимается сумма массы без нагрузки транспортного средства и единой условной массы, равной 100 кг, для проведения испытаний в соответствии с Правилами ООН № 83.

2. Экологический класс присваивается по результатам оценки соответствия в форме одобрения типа или технической экспертизы конструкции единичного транспортного средства и вносится в одобрение типа транспортного средства, одобрение типа шасси или свидетельство о безопасности конструкции

транспортного средства. Для транспортных средств, находящихся в эксплуатации, в случае если экологический класс не был присвоен на момент выпуска в обращение транспортного средства, он присваивается в порядке, установленном уполномоченным органом государственного управления государства-члена Евразийского экономического союза.».

б) таблицу 4 изложить в следующей редакции:

«Таблица 4

№ п/п	Объекты технического регулирования
1.	Двигатели с принудительным зажиганием
2.	Двигатели с воспламенением от сжатия
3.	<p>Оборудование для питания двигателя газообразным топливом:</p> <p>а) сжиженным нефтяным газом (СНГ): баллон; вспомогательное оборудование баллона; испаритель / регулятор давления; запорный клапан; газонагнетатель, инжектор или газосмеситель; газовый дозатор с газонагнетателем или без него; гибкие шланги; заправочный блок; обратный клапан; предохранительный клапан газопровода; фильтр; датчик давления или температуры; топливный насос; соединительный патрубок подачи резервного топлива; электронный блок управления; топливопровод; ограничитель давления; газопроводы шовного и бесшовного типа и их соединительные муфты; газопроводы, изготовленные из материалов, не являющихся медью, нержавеющей сталью и сталью с антикоррозийным покрытием, и их соединительные муфты;».</p> <p>б) компримированным природным газом (КПГ), сжиженным природным газом (СПГ): резервуар (баллон или бак); вспомогательное оборудование резервуара; регулятор давления; автоматический клапан;</p>

№ п/п	Объекты технического регулирования
-------	------------------------------------

- ручной вентиль;
газоснабжающее устройство;
регулятор подачи газа;
гибкий топливопровод;
жесткий топливопровод;
заправочный блок или узел;
обратный клапан или контрольный клапан;
первичный и вторичный предохранительный клапан (разгрузочный клапан);
предохранительное устройство сброса давления (срабатывающее при определенной температуре);
фильтр;
датчик / указатель давления или температуры;
ограничительный клапан;
рабочий клапан;
электронный блок управления;
газонепроницаемый кожух;
фитинг;
вентиляционный шланг;
предохранительный ограничитель давления (ПОД) (срабатывающий при определенном давлении);
топливная рампа;
теплообменник / испаритель;
сигнализатор природного газа;
топливный насос (для СПГ)
4. Системы нейтрализации отработавших газов, в т.ч. сменные каталитические нейтрализаторы (за исключением систем нейтрализации на основе мочевины)
 5. Системы снижения шума, в т.ч. глушители и резонаторы
 6. Топливные баки
 7. Колодки с накладками в сборе для дисковых и барабанных тормозных механизмов, фрикционные накладки для барабанных и дисковых тормозных механизмов
 8. Аппараты гидравлического и пневмогидравлического привода тормозной системы и сцепления (цилиндры главные и рабочие тормозные и сцепления, скобы и суппорты дисковых тормозных механизмов, регуляторы тормозных сил, вакуумные, гидравлические (в сборе с главными тормозными цилиндрами), гидровакуумные и пневмогидравлические усилители, контрольно-сигнальные устройства)

№ п/п	Объекты технического регулирования
9.	а) Трубопроводы и шланги пневматических и гидравлических систем тормозного привода, сцепления и рулевого привода в сборе с элементами соединений б) Трубопроводы и шланги пневматических систем на основе полимерных труб, элементы соединений полимерных трубопроводов и шлангов в сборе с элементами соединений
10.	Тормозные механизмы в сборе
11.	Узлы механических приводов тормозной системы: регулировочные рычаги барабанных тормозных механизмов, тросы привода стояночной системы с наконечниками в сборе
12.	Диски и барабаны тормозные
13.	Аппараты пневматического и пневмогидравлического привода тормозной системы и сцепления: агрегаты подготовки воздуха (противозамерзатели, влагоотделители, регуляторы давления), защитная аппаратура пневмопривода, клапаны слива конденсата, управляющие аппараты (краны тормозные, ускорительные клапаны, клапаны управления тормозной системой прицепа, воздухораспределители), аппараты корректировки торможения (регуляторы тормозных сил, клапаны ограничения давления в пневматическом приводе передней оси), головки соединительные, устройства сигнализации и контроля (датчики пневмоэлектрические, клапаны контрольного вывода)
14.	Камеры тормозные пневматические (в т.ч. с пружинным энергоаккумулятором), цилиндры тормозные пневматические
15.	Компрессоры
16.	Узлы и детали рулевого управления транспортных средств: рулевые колеса, рулевые механизмы, рулевые усилители, гидронасосы, распределители и силовые цилиндры рулевых усилителей, колонки рулевого управления, угловые редукторы, рулевые валы, рулевые тяги, промежуточные опоры рулевого привода и рычаги, шкворни поворотных цапф
17.	Рули мотоциклетного типа
18.	Шарниры шаровые подвески и рулевого управления
19.	Колеса транспортных средств
20.	Шины пневматические для легковых автомобилей и их прицепов
21.	Шины пневматические для легких грузовых и грузовых автомобилей и их прицепов, автобусов и троллейбусов

№ п/п	Объекты технического регулирования
22.	Шины пневматические для мотоциклов, мотороллеров, квадрициклов и мопедов
23.	Шины пневматические запасных колес для временного использования
24.	Восстановленные пневматические шины для автомобилей и их прицепов
25.	Сцепные устройства (тягово-сцепные, седельно-сцепные и буксирные)
26.	Гидравлические опрокидывающие механизмы автосамосвалов: - гидроцилиндры телескопические одностороннего действия; - гидрораспределитель с ручным и дистанционным управлением
27.	Гидравлические механизмы опрокидывания кабин транспортных средств: - гидроцилиндры гидравлического механизма опрокидывания кабин; - насосы гидравлического механизма опрокидывания кабин
28.	Рукава гидроусилителя рулевого управления и опрокидывателя платформы автосамосвала
29.	Бамперы
30.	Задние и боковые защитные устройства грузовых автомобилей и прицепов
31.	Сиденья автомобилей
32.	Подголовники сидений
33.	Ремни безопасности
34.	Подушки безопасности
35.	Удерживающие устройства и системы для детей
36.	Стекла безопасные
37.	Устройства непрямого обзора
38.	Стеклоочистители и запасные части к ним (моторедукторы, щетки)
39.	Фароочистители и запасные части к ним (электродвигатели, моторедукторы)
40.	Фары автомобильные ближнего и дальнего света
41.	Лампы накаливания для фар и фонарей
42.	Светоотражающие приспособления (светоотражатели)

№ п/п	Объекты технического регулирования
43.	Фонари освещения заднего регистрационного знака
44.	Указатели поворота
45.	Габаритные и контурные огни, сигналы торможения
46.	Противотуманные фары
47.	Устройства освещения и световой сигнализации мотоциклов и квадрициклов
48.	Фонари заднего хода транспортных средств
49.	Галогенные лампы-фары HSB
50.	Задние противотуманные огни
51.	Фары для мопедов
52.	Фары для мотоциклов
53.	Специальные предупреждающие огни
54.	Фары для мотоциклов с галогенными лампами HS
55.	Фары ближнего и дальнего света для мопедов
56.	Стояночные огни
57.	Фары для мопедов с галогенными лампами HS2
58.	Дневные ходовые огни
59.	Боковые габаритные огни
60.	Фары с газоразрядными источниками света
61.	Газоразрядные источники света
61а.	Пускорегулирующие устройства для газоразрядных источников света
62.	Звуковые сигнальные приборы
63.	Спидометры, их датчики и комбинации приборов, включающие спидометры
64.	Устройства ограничения скорости
65.	Исключен
66.	Системы тревожной сигнализации, противоугонные и охранные устройства

№ п/п	Объекты технического регулирования
	для транспортных средств
67.	Задние опознавательные знаки тихоходных транспортных средств
68.	Задние опознавательные знаки транспортных средств большой длины и грузоподъемности
69.	Светоотражающая маркировка для транспортных средств большой длины и грузоподъемности
70.	Предупреждающие треугольники (знаки аварийной остановки)
71.	Аккумуляторные стартерные батареи
72.	Электрическая проводка, жгуты проводов
73.	Электрические провода высоковольтные армированные и жгуты высоковольтных проводов системы зажигания
74.	Указатели и датчики аварийных состояний
75.	Турбокомпрессоры
76.	Детали цилиндрико-поршневой группы (гильзы цилиндров, поршни, поршневые кольца и пальцы), газораспределительного механизма (распределительный вал, толкатели и пружины клапанов, клапаны), коленчатые валы, вкладыши подшипников, шатуны, болты шатунные
77.	Системы впрыска топлива двигателей с принудительным зажиганием и их сменные элементы
78.	Воздухоочистители для двигателей внутреннего сгорания и их фильтрующие элементы
79.	Фильтры очистки масла для двигателей внутреннего сгорания и их фильтрующие элементы
80.	Фильтры очистки топлива дизелей и их фильтрующие элементы
81.	Фильтры тонкой очистки топлива двигателей с принудительным зажиганием и их фильтрующие элементы
82.	Топливные насосы высокого давления, топливоподкачивающие насосы, плунжерные пары, форсунки и распылители форсунок для дизелей
83.	Теплообменники и термостаты
84.	Насосы жидкостных систем охлаждения

№ п/п	Объекты технического регулирования
85.	Сцепления и их части (диски ведомые с накладками в сборе; диски нажимные с кожухами в сборе; муфты выключения сцеплений с подшипниками в сборе)
86.	Карданные передачи; карданные валы, в том числе с шарнирами неравных и равных угловых скоростей; приводные валы, в том числе с шарнирами равных угловых скоростей; шарниры неравных и равных угловых скоростей; крестовины карданные, в том числе с подшипниками в сборе; промежуточные опоры, в том числе с подшипниками и кронштейнами в сборе
87.	Мосты ведущие с дифференциалом в сборе, полуоси
88.	Упругие элементы подвески (рессоры листовые, листы рессор, пружины, торсионы подвески, стабилизаторы поперечной устойчивости, стойки стабилизаторов, пневматические упругие элементы)
89.	Демпфирующие элементы подвески (амортизаторы, амортизаторные стойки и патроны амортизаторных стоек) и рулевого привода
90.	Детали направляющего аппарата подвески (рычаги, реактивные штанги, их пальцы и втулки, резинометаллические шарниры, подшипники и втулки опор, ограничители хода подвески, стремянки, втулки и пальцы установки рессор)
91.	Колпаки ступиц и декоративные колпаки колес. Элементы крепления колес. Грузы балансировочные колес.
92.	Изделия системы зажигания для двигателей с принудительным зажиганием (распределители, датчики - распределители, катушки зажигания, модули зажигания, электронные коммутаторы, контроллеры, датчики, прерыватели)
93.	Свечи зажигания искровые, свечи накаливания
94.	Генераторы электрические, выпрямительные блоки, электродвигатели (приводов вентиляторов, бензонасосов, стеклоомывателей, стеклоподъемников, отопителей, управления зеркалами, блокировки дверей)
95.	Стартеры, приводы и реле стартеров
96.	Коммутационная, защитная и установочная аппаратура цепей электроснабжения пуска, зажигания, внешних световых и звуковых приборов, стеклоочистителей, систем топливоподачи, соединения разъемные

№ п/п	Объекты технического регулирования
97.	Декоративные детали кузова и бампера, решетки радиатора, козырьки и ободки фар
98.	Ручки (наружные и внутренние) и дверные петли на боковых поверхностях кузова, наружные кнопки боковые открывания дверей и багажников
99.	Замки дверей
100.	Детали защитные резиновые и резинометаллические (колпачки, чехлы, кольца уплотнительные, манжеты для гидропривода тормозов и сцепления, чехлы шарниров рулевых управлений, подвески, карданных валов, шарниров равных угловых скоростей)
101.	Уплотнители головок блока цилиндров, коллекторов, газобаллонной аппаратуры, манжеты резиновые, армированные для валов, кольца резиновые уплотнительные круглого сечения, в том числе для двигателей внутреннего сгорания
102.	Муфты выключения сцеплений, в том числе, с подшипниками в сборе, ступицы колес, в том числе, с подшипниками в сборе, подшипники муфт выключения сцеплений и ступиц колес, натяжные и направляющие ролики привода ремней двигателей
103.	Воздушно-жидкостные отопители, интегральные охладители, отопители-охладители систем обеспечения микроклимата
104.	Независимые воздушные и жидкостные подогреватели-отопители автоматического действия, работающие от бортовой сети транспортных средств на жидком и газообразном топливе, а также от электрической энергии, в том числе подогреватели предпусковые
105.	Домкраты гидравлические, механические
106.	Цепи, натяжные устройства цепей для двигателей внутреннего сгорания
107.	Ремни вентиляторные клиновые и синхронизирующие поликлиновые для двигателей транспортных средств, ремни зубчатые газораспределительного механизма двигателей автомобилей
108.	Диафрагмы и мембраны резинотканевые тарельчатые для транспортных средств
109.	Шлемы защитные для водителей и пассажиров мотоциклов и мопедов
110.	Багажники автомобильные
111.	Системы перегородок для защиты пассажиров при смещении багажа

№ п/п	Объекты технического регулирования
112.	Материалы для отделки салона и сидений, материалы, для установки в моторном отделении и любом отдельном отопительном отсеке транспортных средств категории М ₃ классов II и III
113.	Антенны наружные радио, телевизионные, систем спутниковой навигации
114.	Адаптивные системы переднего освещения
115.	Устройства для уменьшения разбрызгивания из-под колес
116.	Шипы противоскольжения
117.	Аппаратура спутниковой навигации
118.	Устройство вызова экстренных оперативных служб
119.	Источники света на светоизлучающих диодах
120.	Модифицированные устройства ограничения выбросов
121.	Компоненты систем хранения сжатого водорода для транспортных средств, работающих на водороде: резервуар, предохранительное устройство для сброса давления, запорный клапан, контрольный клапан
122.	Модифицированные топливные системы для двигателей большегрузных транспортных средств»

7) Сноску «*» после таблицы 4 исключить.

72. Приложение № 2 к техническому регламенту изложить в следующей редакции:

«Приложение № 2

Перечень требований, предъявляемых при проведении оценки соответствия
в форме одобрения типа

1. Перечень требований, установленных в отношении типов транспортных средств (шасси), приводится в таблице.

2. Требования применяются в соответствии с областью применения и с учетом переходных положений, установленных в Правилах ООН.

3. Требования вводятся с 1 января года, указанного в таблице. Если срок введения в действие не указан, то требования являются действующими. Если Правилами ООН (Глобальными техническими правилами ООН) предусмотрены более поздние сроки введения требований, чем сроки, установленные в таблице, то применяются сроки введения требований, установленные Правилами ООН (Глобальными техническими правилами ООН).

4. Сроком окончания действия требований (если он установлен) является 31 декабря года, указанного в таблице.

5. Разрешается альтернативное применение требований более высокого уровня, чем установленные в перечне требований.

После вступления в силу новой серии поправок к Правилам ООН транспортные средства и компоненты, соответствующие техническим предписаниям этой новой серии поправок, считаются соответствующими требованиям настоящего технического регламента при условии, что область применения этой новой серии поправок распространяется на транспортные средства или компоненты, в отношении которых проводится оценка соответствия, и было подтверждено соответствие этих транспортных средств или компонентов всем обязательным требованиям, содержащимся в этой серии поправок к Правилам ООН.

6. При проведении оценки соответствия транспортных средств (шасси), относящихся к типу, ранее не проходившему оценку соответствия настоящему техническому регламенту или в соответствии с национальными процедурами государств-членов Евразийского экономического союза, а также при продлении ранее оформленных одобрений типа транспортного средства (шасси) с учетом абзаца 5 пункта 65 настоящего регламента или их распространении с учетом абзаца 2 пункта 60 настоящего регламента, применяются Правила ООН с указанным в таблице уровнем поправок в редакции, действующей на момент регистрации одобрения типа транспортного средства (шасси) в реестре, с учетом их переходных положений.

При распространении ранее оформленных одобрений типа транспортного средства (шасси) с учетом абзаца 1 пункта 60 настоящего регламента уровень

требований определяется на момент оформления первоначальных документов, за исключением требований к выбросам.

7. Если в качестве доказательственного материала по требованиям приложения № 2 представлено сообщение об официальном утверждении типа транспортного средства по Правилам ООН, то представление копий сообщений об официальном утверждении в отношении отдельных типов компонентов, подпадающих под действие этих Правил ООН и указанных в сообщении об официальном утверждении типа транспортного средства, не обязательно.

8. Если в настоящем приложении не оговорено иное, то оценка соответствия транспортных средств (шасси) в отношении требований, перечисленных в настоящем приложении (с учетом области их применения), проводится в форме официального утверждения типа, в соответствии с процедурой, предусмотренной Правилами ООН, с оформлением сообщений об официальном утверждении типа по Правилам ООН в соответствии с положениями Соглашения 1958 года или в соответствии с порядком, установленным в приложении № 23 к настоящему техническому регламенту с оформлением сообщений об официальном утверждении типа транспортного средства (шасси) в отношении региональных требований.

В случаях, когда Правилами ООН предусматривается оценка соответствия отдельных компонентов и оценка соответствия их установки на транспортное средство, при одобрении типа транспортного средства (шасси) проводятся обе оценки соответствия в форме официального утверждения типа, предусмотренной Правилами ООН, с выдачей сообщения об официальном утверждении типа.

В одобрение типа транспортного средства (одобрение типа шасси) вносятся регистрационные номера сообщений об официальном утверждении типа и/или деклараций о соответствии.

9. Имеющиеся на транспортном средстве компоненты (системы), требование к обязательной установке которых отсутствует в настоящем техническом регламенте, но в отношении которых настоящим техническим регламентом установлены технические предписания, вступившие в силу, подлежат оценке соответствия этим техническим предписаниям.

10. Сообщения об официальном утверждении типа по Правилам ООН № 0 в отношении международного официального утверждения типа комплектного транспортного средства признаются для целей оценки соответствия элементов и свойств объектов технического регулирования без предоставления отдельных сообщений об официальном утверждении типа на основании Правил ООН, перечисленных в разделе I части А приложения 4 к Правилам ООН № 0, соответствие которым удостоверяют сообщения об официальном утверждении по Правилам ООН № 0.

11. Подразделение шин на классы C1, C2 и C3 в соответствии с Правилами ООН № 117-02.

Таблица

№ п/п	Элементы и свойства объектов технического регулирования, в отношении которых устанавливаются требования	Применяемость по категориям транспортных средств	Документы, соответствие которым обеспечивает выполнение требования (период их применения)	Примечание
1.	Фары ближнего и дальнего света	M, N, L	Правила ООН № 1-02	20), 36)
2.	Светоотражатели	M, N, O, L	Правила ООН № 3-02 или Правила ООН № 150-00	
3.	Устройства для освещения заднего регистрационного знака	M, N, O	Правила ООН № 4-00 или Правила ООН № 148-00	
4.	Указатели поворота	M, N, O, L	Правила ООН № 6-01 или Правила ООН № 148-00	
5.	Габаритные огни, сигналы торможения	M, N, O, L	Правила ООН № 7-02 или Правила ООН № 148-00	4)
6.	Фары ближнего и дальнего света	M, N, L	Правила ООН № 8-05	20), 36)
7.	Внешний шум	L ₂ , L ₄ , L ₅ , L ₆ , L ₇	Правила ООН № 9-06 (до 2027 г.) Правила ООН № 9-08 (с 2028 г.)	

№ п/п	Элементы и свойства объектов технического регулирования, в отношении которых устанавливаются требования	Применяемость по категориям транспортных средств	Документы, соответствие которым обеспечивает выполнение требования (период их применения)	Примечание
8.	Устойчивость к воздействию внешних источников электромагнитного излучения и электромагнитная совместимость	M, N, O, L	Правила ООН № 10-03 (до 2027 г.) Правила ООН № 10-04 (с 2028 г.) Правила ООН № 10-06 (с 2028 г.)	2), 54)
9.	Замки и петли дверей	M ₁ , N ₁ , L ₆ , L ₇	Правила ООН № 11-02 Правила ООН № 11-03 (до 2027 г.) Правила ООН № 11-04 (с 2028 г.)	4), 16) 2), 4), 16), 23) 2), 4), 16), 23)
10.	Травмобезопасность рулевого управления	M ₁ , N ₁	Правила ООН № 12-03 (до 2027 г.) Правила ООН № 12-04 (с 2028 г.)	16), 22) 16), 22)
11.	Эффективность тормозных систем	M ₁ , N ₁ ,	Правила ООН № 13Н-00 (до 2027 г.) Правила ООН № 13Н-01 (с 2028 г.)	16), 33), 37) 16)
		M ₂ , M ₃ , N, O	Правила ООН № 13-11	16), 35)
12.	Места крепления ремней безопасности	M, N, L ₆ , L ₇	Правила ООН № 14-07 (до 2028 г.) Правила ООН № 14-09 (с 2029 г.)	4), 16), 18), 23), 53) 4), 16), 18), 23), 53)
13.	Оснащение транспортных средств удерживающими системами	M, N, L ₆ , L ₇	Правила ООН № 16-06 Правила ООН № 16-08 (с 2028 г.)	4), 16), 18), 23) 2), 4), 16), 18), 23)
14.	Прочность сидений и их креплений	M, N	Правила ООН № 17-08 Правила ООН № 17-09 (с 2028 г.)	16), 19), 23) 2), 16), 19), 23)

№ п/п	Элементы и свойства объектов технического регулирования, в отношении которых устанавливаются требования	Применяемость по категориям транспортных средств	Документы, соответствие которым обеспечивает выполнение требования (период их применения)	Примечание
15.	Защита транспортного средства от несанкционированного использования	M, N, L ₆ , L ₇ M ₂ , M ₃ , N ₂ , N ₃ , L ₆ , L ₇	Правила ООН № 18-02 Правила ООН № 18-03	4), 13), 23) 2), 4), 13), 23), 50)
16.	Передние противотуманные фары	M, N, L ₃ , L ₄ , L ₅ , L ₇	Правила ООН № 19-03 или Правила ООН № 149-00 Правила ООН № 19-04 или Правила ООН № 149-00 (с 2028 г.)	4), 20) 2), 4), 20)
17.	Фары ближнего и дальнего света	M, N, L	Правила ООН № 20-03	20), 36)
18.	Травмобезопасность внутреннего оборудования	M ₁	Правила ООН № 21-01	16), 23)
19.	Фонари заднего хода	M, N, O	Правила ООН № 23-00 или Правила ООН № 148-00	
20.	Выбросы	L ₆ , L ₇ , M, N (с дизелями, кроме транспортных средств, соответствующим требованиям Правил ООН № 83 с поправками серии 06 или выше или Правил ООН № 49 с поправками серии 06 или выше)	Правила ООН № 24-03	
21.	Подголовники сидений	M, N	Правила ООН № 25-04	11), 23)
22.	Травмобезопасность наружных выступов	M ₁ , L ₆ , L ₇	Правила ООН № 26-03	4), 16), 23)
23.	Оснащение звуковыми сигнальными приборами	M, N, L ₃ , L ₄ , L ₅ , L ₆ , L ₇	Правила ООН № 28-00	23)

№ п/п	Элементы и свойства объектов технического регулирования, в отношении которых устанавливаются требования	Применяемость по категориям транспортных средств	Документы, соответствие которым обеспечивает выполнение требования (период их применения)	Примечание
24.	Защитные свойства кабин	N	Правила ООН № 29-02	23), 29), 40), 43), 46), 53)
			Правила ООН № 29-03 (с 2028 г.)	2), 23), 40), 43), 46), 53)
25.	Оснащение шинами	M, N, O, L ₆ , L ₇	Правила ООН № 30-02	20)
26.	Фары ближнего и дальнего света	M, N	Правила ООН № 31-02	20), 36)
27.	Пожарная безопасность	M, N, O	Правила ООН № 34-02	16), 23)
			Правила ООН № 34-03 (с 2028 г.)	2), 16), 23)
28.	Расположение педалей управления	M ₁	Правила ООН № 35-00	16), 23)
29.	Общие требования безопасности к транспортным средствам вместимостью более 22 пассажиров	M ₂ , M ₃	Правила ООН № 36-03 (до 2027 г.)	8), 27), 23), 38)
30.	Задние противотуманные огни	M, N, O, L ₃ , L ₄ , L ₅ , L ₇	Правила ООН № 38-00 или Правила ООН № 148-00	4)
31.	Спидометры и одометры	L, M, N	Правила ООН № 39-00	
			Правила ООН № 39-01 (с 2028 г.)	2)
32.	Выбросы	L ₃ , L ₄ , L ₅ , L ₆ , L ₇	Правила ООН № 40-01	
33.	Внешний шум	L ₃	Правила ООН № 41-03	
			Правила ООН № 41-04 (с 2028г.)	2)
34.	Оснащение безопасными стеклами	M, N, O, L ₆ , L ₇	Правила ООН № 43-00	3), 4), 22)
			Правила ООН № 43-01 (с 2028 г.)	2), 3), 4), 22)
35.	Устройства фарочистки	M, N	Правила ООН № 45-01	20), 26)
36.	Оснащение устройствами непрямого обзора	M, N, L ₆ , L ₇	Правила ООН № 46-02	16), 43), 44), 53)

№ п/п	Элементы и свойства объектов технического регулирования, в отношении которых устанавливаются требования	Применяемость по категориям транспортных средств	Документы, соответствие которым обеспечивает выполнение требования (период их применения)	Примечание
			Правила ООН № 46-04 (с 2028 г.)	2), 16), 43), 44), 53)
37.	Выбросы	L ₁ , L ₂	Правила ООН № 47-00	
38.	Оснащение устройствами освещения и световой сигнализации	M, N, O	Правила ООН № 48-03 (до 2027 г.)	17), 31), 45), 53)
			Правила ООН № 48-04 (до 2027 г.)	2), 17), 31), 42), 45), 53)
			Правила ООН № 48-04 (с 2028 г.)	17), 31), 42), 45), 53)
			Правила ООН № 48-06 (с 2028 г.)	2), 17), 31), 42), 45), 53)
39.	Выбросы	M, N (в соответствии с областью применения Правил ООН № 49)	Правила ООН № 49-05 (уровень выбросов В2, С, уровень требований в отношении бортовой диагностики, долговечности, эксплуатационной пригодности, контроля NO _x – «G» или «K» – дизели, «F», или «G», или «J», или «K» – газовые двигатели) (экологический класс 5)	16), 46), 48)
40.	Передние и задние габаритные огни, сигналы торможения, указатели поворота, устройства для освещения заднего регистрационного знака	L	Правила ООН № 50-00 или Правила ООН № 148-00	
41.	Внешний шум	M, N	Правила ООН № 51-02	6), 14), 16), 23)
			Правила ООН № 51-03 (с 2028 г. – стадия 1) (с 2030 г. – стадия 2) (с 2034 г. – стадия 3)	2), 16), 23)
42.	Общие требования безопасности к транспортным средствам вместимостью не более 22 пассажиров	M ₂ , M ₃	Правила ООН № 52-01 (до 2027 г.)	9), 27), 23), 38)

№ п/п	Элементы и свойства объектов технического регулирования, в отношении которых устанавливаются требования	Применяемость по категориям транспортных средств	Документы, соответствие которым обеспечивает выполнение требования (период их применения)	Примечание
43.	Оснащение устройствами освещения и световой сигнализации	L ₃	Правила ООН № 53-01 Правила ООН № 53-02 (с 2028 г.)	2)
44.	Оснащение шинами	M, N, O	Правила ООН № 54-00	20)
45.	Оснащение сцепными устройствами	M, N, O	Правила ООН № 55-01	20)
46.	Фары ближнего и дальнего света	L ₁ , L ₂ , L ₆	Правила ООН № 56-01	20), 36)
47.	Фары ближнего и дальнего света	L ₃ , L ₄ , L ₅ , L ₇	Правила ООН № 57-02	20), 36)
48.	Оснащение задними противоподкатными защитными устройствами транспортных средств для перевозки грузов	N ₂ , N ₃ , O ₃ , O ₄	Правила ООН № 58-02 (до 2027 г.) Правила ООН № 58-03 (с 2028 г.)	31), 46), 53) 31), 41), 46), 53)
49.	Органы управления мопедов и двухколесных мотоциклов	L ₁ , L ₃ , L ₆ , L ₇	Правила ООН № 60-00	39)
50.	Травмобезопасность наружных выступов	N	Правила ООН № 61-00	23), 31)
51.	Защита транспортного средства от несанкционированного использования	L	Правила ООН № 62-00	39)
52.	Внешний шум	L ₁	Правила ООН № 63-01 (до 2027 г.) Правила ООН № 63-02 (с 2028 г.)	
53.	Оснащение запасными колесами временного использования	M ₁ , N ₁	Правила ООН № 64-02 Правила ООН № 64-03	16), 20) 2), 16), 20)
54.	Системы мониторинга давления воздуха в шинах	M ₁ , N ₁	Правила ООН № 64-02 или Правила ООН № 141-00	2), 16), 20), 25)
55.	Специальные предупреждающие	M, N, L	Правила ООН № 65-00	20)

№ п/п	Элементы и свойства объектов технического регулирования, в отношении которых устанавливаются требования	Применяемость по категориям транспортных средств	Документы, соответствие которым обеспечивает выполнение требования (период их применения)	Примечание
	огни			
56.	Прочность верхней части конструкции кузова	M ₂ , M ₃ (классы В, II и III)	Правила ООН № 66-02	
57.	Транспортные средства и системы питания на сжиженном нефтяном газе (СНГ)	M, N	Правила ООН № 67-01 (до 2027 г.) Правила ООН № 67-02 (с 2028 г.)	
58.	Фары ближнего и дальнего света	L ₃ , L ₄ , L ₅ , L ₇	Правила ООН № 72-01	20), 36)
59.	Оснащение боковыми защитными устройствами транспортных средств для перевозки грузов	N ₂ , N ₃ , O ₃ , O ₄	Правила ООН № 73-00 Правила ООН № 73-01 (с 2028 г.)	31), 46) 2), 31), 46)
60.	Оснащение устройствами освещения и световой сигнализации	L ₁	Правила ООН № 74-01	
61.	Оснащение шинами	L	Правила ООН № 75-00	20)
62.	Фары ближнего и дальнего света	L ₁ , L ₂ , L ₆	Правила ООН № 76-01	20), 36)
63.	Стойночные огни	M, N	Правила ООН № 77-00 или Правила ООН № 148-00	20)
64.	Эффективность тормозных систем	L	Правила ООН № 78-03 (до 2027 г.) Правила ООН № 78-04 (с 2028 г.)	
65.	Рулевое управление	M, N, O	Правила ООН № 79-01 (до 2027 г.) Правила ООН № 79-03 (с 2028 г.)	
66.	Прочность сидений и их креплений	M ₂ , M ₃	Правила ООН № 80-01 (до 2027 г.) Правила ООН № 80-03	5), 19) 5), 19)

№ п/п	Элементы и свойства объектов технического регулирования, в отношении которых устанавливаются требования	Применяемость по категориям транспортных средств	Документы, соответствие которым обеспечивает выполнение требования (период их применения)	Примечание
			(с 2028 г.)	
67.	Оснащение устройствами непрямого обзора	L	Правила ООН № 81-00	39)
68.	Фары ближнего и дальнего света	L ₁ , L ₂ , L ₆	Правила ООН № 82-01	20), 36)
69.	Выбросы	M, N (в соответствии с областью применения Правил ООН № 83)	Правила ООН № 83-06 (экологический класс 5)	16), 49)
69а.	Измерение полезной мощности двигателей внутреннего сгорания и максимальной 30-минутной мощности систем электропривода	M, N	Правила ООН № 85-00	24)
70.	Дневные ходовые огни	L, M, N	Правила ООН № 87-00 или Правила ООН № 148-00	20)
71.	Оснащение шинами	L ₁	Правила ООН № 88-00	
72.	Оснащение устройствами или функцией ограничения максимальной скорости	M, N	Правила ООН № 89-00	20)
73.	Боковые габаритные фонари	M, N, O	Правила ООН № 91-00 или Правила ООН № 148-00	
74.	Оснащение передними противоподкатными защитными устройствами транспортных средств для перевозки грузов	N ₂ , N ₃	Правила ООН № 93-00	46), 53)
75.	Защита водителя и пассажиров при фронтальном столкновении	M ₁	Правила ООН № 94-01	1), 16), 22)
			Правила ООН № 94-03 (с 2028 г.)	2), 16), 22)
76.	Защита водителя и пассажиров при боковом столкновении	M ₁	Правила ООН № 95-02	1), 16), 22)
		M ₁ , N ₁	Правила ООН № 95-03	2), 16), 22)

№ п/п	Элементы и свойства объектов технического регулирования, в отношении которых устанавливаются требования	Применяемость по категориям транспортных средств	Документы, соответствие которым обеспечивает выполнение требования (период их применения)	Примечание
			(с 2028 г.)	
77.	Исключен			
78.	Фары ближнего и дальнего света	M, N, L ₃ , L ₆ , L ₇	Правила ООН № 98-00 или Правила ООН № 149-00	20)
			Правила ООН № 98-01 или Правила ООН № 149-00 (с 2028 г.)	2), 20)
79.	Безопасность транспортных средств с электрическим приводом	M, N	Правила ООН № 100-01	
			Правила ООН № 100-02 (с 2028 г.)	2)
80.	Расход топлива и выбросы углекислого газа. Расход электроэнергии и запас хода транспортных средств с электроприводом	M ₁ , N ₁	Правила ООН № 101-01	16), 22), 24)
81.	Оснащение укороченными сцепными устройствами	N ₂ , N ₃ , O ₃ , O ₄	Правила ООН № 102-00	20)
82.	Светоотражающая маркировка	N ₂ , N ₃ , O ₃ , O ₄	Правила ООН № 104-00 или Правила ООН № 150-00	
83.	Общие требования безопасности к пассажирским транспортным средствам	M ₂ , M ₃	Правила ООН № 107-03 (до 2027 г.)	10), 15), 23)
			Правила ООН № 107-08 (с 2028 г.)	2), 10), 23), 55)
84.	Транспортные средства и системы питания на сжиженном природном газе (СПГ) или сжиженном природном газе (СПГ)	M, N	Правила ООН № 110-00 (до 2027 г.)	
			Правила ООН № 110-04 (с 2028 г.)	

№ п/п	Элементы и свойства объектов технического регулирования, в отношении которых устанавливаются требования	Применяемость по категориям транспортных средств	Документы, соответствие которым обеспечивает выполнение требования (период их применения)	Примечание
85.	Фары ближнего и дальнего света	L, M, N	Правила ООН № 112-00 или Правила ООН № 149-00 (до 2027 г.)	20)
			Правила ООН № 112-01 или Правила ООН № 149-00 (с 2028 г.)	20)
86.	Фары ближнего и дальнего света	L	Правила ООН № 113-00 или Правила ООН № 149-00 (до 2027 г.)	20)
			Правила ООН № 113-02 или Правила ООН № 149-00 (с 2028 г.)	20)
87.	Защита транспортного средства от несанкционированного использования	M ₁ , N ₁	Правила ООН № 116-00	2), 13), 16), 21), 23)
88.	Уровень шума от качения шин	M, N, O	Правила ООН № 117-02, стадия 2	
89.	Сцепление шин на мокром покрытии	M, N, O	Правила ООН № 117-02 (шины классов C1 и C2) (шины класса C3) (с 2028 г.)	
90.	Соппротивление качению шин	M, N, O	Правила ООН № 117-02, стадия 1 (до 2027 г.) Правила ООН № 117-02, стадия 2 (с 2028 г.)	
91.	Противопожарные свойства интерьера	M ₃ (классы II и III)	Правила ООН № 118-00 (до 2027 г.) Правила ООН № 118-03 (с 2028 г.)	
92.	Угловые фонари	M ₁	Правила ООН № 119-00 или Правила ООН № 149-00	20)

№ п/п	Элементы и свойства объектов технического регулирования, в отношении которых устанавливаются требования	Применяемость по категориям транспортных средств	Документы, соответствие которым обеспечивает выполнение требования (период их применения)	Примечание
			(до 2027 г.)	
			Правила ООН № 119-01 или Правила ООН № 149-00 (с 2028 г.)	20)
93.	Органы управления транспортных средств - идентификация	M, N, L ₆ , L ₇	Правила ООН № 121-00 (до 2027 г.)	4), 16)
			Правила ООН № 121-01 (с 2028 г.)	4), 16)
94.	Системы отопления	M, N, O	Правила ООН № 122-00	
95.	Адаптивные системы переднего освещения	M, N	Правила ООН № 123-00 или Правила ООН № 149-00 (до 2027 г.)	20)
			Правила ООН № 123-01 или Правила ООН № 149-00 (с 2028 г.)	20)
96.	Передняя обзорность	M ₁	Правила ООН № 125-00	7), 16), 22), 23)
			Правила ООН № 125-01 (с 2028 г.)	2), 7), 16), 22), 23)
97.	Замки и петли дверей	N ₂ , N ₃	Глобальные технические правила ООН № 1 (до 2027 г.)	2), 23)
			Глобальные технические правила ООН № 1, включая поправку 1 (с 2028 г.)	2), 23)
98.	Обеспечение защиты пешеходов	M ₁ , N ₁	Глобальные технические правила ООН № 9 или Правила ООН № 127-00 (до 2027 г.)	2), 16), 22)
			Правила ООН № 127-02 (с 2028 г.)	2), 16), 22)
99.	Оснащение устройствами	L ₂ , L ₄ , L ₅ , L ₆ , L ₇	Пункт 1 приложения № 3	17)

№ п/п	Элементы и свойства объектов технического регулирования, в отношении которых устанавливаются требования	Применяемость по категориям транспортных средств	Документы, соответствие которым обеспечивает выполнение требования (период их применения)	Примечание
	освещения и световой сигнализации		к настоящему техническому регламенту	
100.	Внутренний шум	M, N, L ₆ , L ₇	Пункт 2 приложения № 3 к настоящему техническому регламенту	16), 23)
101.	Содержание вредных (загрязняющих) веществ в воздухе обитаемого помещения транспортного средства	M, N	Пункт 3 приложения № 3 к настоящему техническому регламенту	
102.	Устойчивость	M, N, O	Пункт 4 приложения № 3 к настоящему техническому регламенту	12), 16), 23)
103.	Передняя обзорность	M ₂ , M ₃ , N	Пункт 5 приложения № 3 к настоящему техническому регламенту	7), 16), 22), 23), 53)
104.	Вентиляция, отопление и кондиционирование	M, N	Пункт 6 приложения № 3 к настоящему техническому регламенту	23), 34)
105.	Системы очистки ветрового стекла от обледенения и запотевания	M ₁	Пункт 7 приложения № 3 к настоящему техническому регламенту	16), 23)
106.	Системы очистки и омывания ветрового стекла	M ₁	Пункт 8 приложения № 3 к настоящему техническому регламенту	16), 23)
107.	Защита от разбрызгивания из-под колес	N, O	Пункт 9 приложения № 3 к настоящему техническому регламенту	2), 23), 32), 53)
		M ₁	Пункт 10 приложения № 3 к настоящему техническому регламенту	2), 16), 23)
108.	Радиопомехи промышленные от троллейбусов	M ₃ (троллейбусы)	Пункт 11 приложения № 3 к настоящему техническому регламенту	
109.	Выбросы	M ₁ максимальной массой свыше 3500 кг, M ₂ , M ₃ , N ₂ , N ₃ с	Пункт 12 приложения № 3 к настоящему техническому регламенту (экологический класс 4)	
			(до 2027 г.)	2)

№ п/п	Элементы и свойства объектов технического регулирования, в отношении которых устанавливаются требования	Применяемость по категориям транспортных средств	Документы, соответствие которым обеспечивает выполнение требования (период их применения)	Примечание
		бензиновыми	(до 2028 г.)	29)
		двигателями и битопливными	(до 2029 г.)	28)
		двигателями (в режиме работы на бензине)	Пункт 12 приложения № 3 к настоящему техническому регламенту (экологический класс 5)	
			(с 2028 г.)	2)
			(с 2029 г.)	29)
			(с 2030 г.)	28)
110.	Выбросы	М, N с комбинированными энергоустановками (в соответствии с областью применения Правил ООН № 49)	Пункт 13 приложения № 3 к настоящему техническому регламенту (экологический класс 5)	
111.	Весовые ограничения, действующие в отношении транспортных средств	М ₂ , М ₃ , N ₂ , N ₃ , O	Пункт 14 приложения № 3 к настоящему техническому регламенту	52)
112.	Дополнительные требования к транспортным средствам, предназначенным для лиц с ограниченными физическими возможностями	М ₁ , N ₁	Пункт 15 приложения № 3 к настоящему техническому регламенту	
113.	Оснащение устройством вызова экстренных оперативных служб	М ₁ , не входящие в область применения Правил ООН № 94 и 95; N ₁ , не входящие в область применения Правил ООН № 95, М ₂ , М ₃ , N ₂ , N ₃	Пункт 16 приложения № 3 к настоящему техническому регламенту (до 2027 г.)	

№ п/п	Элементы и свойства объектов технического регулирования, в отношении которых устанавливаются требования	Применяемость по категориям транспортных средств	Документы, соответствие которым обеспечивает выполнение требования (период их применения)	Примечание
114.	Система вызова экстренных оперативных служб	M ₁ , входящие в область применения Правил ООН № 94 и 95; N ₁ , входящие в область применения Правил ООН № 95	Пункт 17 приложения № 3 к настоящему техническому регламенту (до 2027 г.)	
		M ₁ и N ₁ , входящие в область применения Правил ООН № 144	Пункт ООН № 144-01 (часть II или III), пункт 19.1 приложения № 3 к настоящему техническому регламенту (с 2028 г.)	57)
		M и N, не входящие в область применения Правил ООН № 144	Пункт 19.2 приложения № 3 к настоящему техническому регламенту (с 2028 г.)	56)
115.	Дополнительные требования к транспортным средствам, предназначенным для эксплуатации в условиях холодного климата	M, N	Пункт 18 приложения № 3 к настоящему техническому регламенту	30)
116.	Источники света на светоизлучающих диодах	L, M, N, O	Правила ООН № 128-00	20)
117.	Системы предупреждения о выходе из полосы движения	M ₂ , M ₃ , N ₂ , N ₃	Правила ООН № 130-00 (с 2028 г.)	41), 47)
118.	Системы автоматического экстренного торможения	M ₂ , M ₃ , N ₂ , N ₃	Правила ООН № 131-01 (с 2028 г.)	41), 47)
		M ₁ , N ₁	Правила ООН № 152-00 (с 2030 г.)	41)
119.	Возможность повторного использования, утилизации и восстановления транспортных средств	M ₁ , N ₁	Правила ООН № 133-00 (с 2028 г.)	2)

№ п/п	Элементы и свойства объектов технического регулирования, в отношении которых устанавливаются требования	Применяемость по категориям транспортных средств	Документы, соответствие которым обеспечивает выполнение требования (период их применения)	Примечание
120.	Транспортные средства с топливными элементами или использующие водород в качестве топлива	M, N	Правила ООН № 134-00	2)
121.	Требования в отношении бокового удара о столб	M ₁ , N ₁	Правила ООН № 135-01 (с 2030 г.)	2)
122.	Транспортные средства с электрическим приводом	L	Правила ООН № 136-00 (с 2028 г.)	
123.	Защита водителя и пассажиров при фронтальном столкновении с полным перекрытием	M ₁	Правила ООН № 137-01 (с 2030 г.)	2)
124.	Малозумные транспортные средства	M, N	Правила ООН № 138-01 (с 2028 г.)	
125.	Системы помощи при экстренном торможении	M ₁ , N ₁	Правила ООН № 139-00	16), 33)
126.	Электронные системы контроля устойчивости	M ₁ , N ₁	Правила ООН № 140-00	16), 37)
127.	Установка шин	M ₁	Правила ООН № 142-00 (с 2028 г.)	
128.	Места крепления ISOFIX	M, N, L ₆ , L ₇	Правила ООН № 145-00 (с 2028 г.)	4), 16), 18), 23)
129.	Транспортные средства с топливными элементами или использующие водород в качестве топлива	L ₁ – L ₅	Правила ООН № 146-00 (с 2028 г.)	2)
130.	Системы информирования о присутствии велосипедистов в мертвой зоне	M ₂ , M ₃ , N ₂ , N ₃	Правила ООН № 151-00 (с 2028 г.)	41)

Примечания:

1) Требования применяются к типам транспортных средств, заявка на проведение оценки соответствия которых впервые подавалась после 4 января 2008 г.

2) Требования применяются в отношении типов транспортных средств (шасси), не проходивших оценку соответствия настоящему техническому регламенту или на национальном уровне в государствах-членах Евразийского экономического союза до введения требований. Если требования были применены на основании настоящего примечания, то в дальнейшем они применяются к данному типу транспортного средства (шасси).

3) Требования к квадрициклам применяются в случае наличия стекол.

4) Требования не применяются в отношении квадрициклов с мотоциклетной посадкой.

5) В качестве альтернативы для транспортных средств категории М₂ разрешается применять Правила ООН № 17-08.

6) Правила ООН № 51-02 применяются в редакции без учета дополнения 5.

7) Требования не распространяются на транспортные средства с кузовами, производство которых было начато до 1 января 1977 г.

8) Допускается неприменение требований пунктов 5.1, 5.3, 5.6.1.1, 5.6.1.3, 5.6.2.2, 5.7.5-5.7.8, 5.10 Правил ООН № 36-03 в отношении транспортных средств категорий М₂ и М₃ (кроме транспортных средств, предназначенных для перевозки детей), которые, вследствие этого, не могут быть использованы для маршрутной перевозки пассажиров, о чем в одобрении типа транспортного средства делается соответствующая запись.

9) Допускается неприменение требований пунктов 5.1, 5.3, 5.6.1.1, 5.6.3.1, 5.7.1.1-5.7.1.7, 5.7.5-5.7.8, 5.9, 5.10 Правил ООН № 52-01 в отношении транспортных средств категорий М₂ и М₃ (кроме транспортных средств, предназначенных для перевозки детей), которые, вследствие этого, не могут быть использованы для маршрутной перевозки пассажиров, о чем в одобрении типа транспортного средства делается соответствующая запись.

10) Допускается неприменение требований пунктов 7.2, 7.6.1.1, 7.6.3.1, 7.7.1.1-7.7.1.7, 7.7.5-7.7.8, 7.11, 7.12 Приложения 3 к Правилам ООН № 107 в отношении транспортных средств категорий М₂ и М₃ (кроме транспортных средств, предназначенных для перевозки детей), которые, вследствие этого, не могут быть

использованы для маршрутной перевозки пассажиров, о чем в одобрении типа транспортного средства делается соответствующая запись.

11) В качестве доказательственных материалов принимаются таковые в отношении сидений, если последние испытывались вместе с подголовниками.

12) При оценке соответствия признаются сообщения об официальном утверждении типа транспортного средства, предусмотренные Правилами ООН № 111.

13) Допускается альтернативное применение Правил ООН № 116 Правилам ООН № 18.

14) Для полноприводных транспортных средств категорий M₂G, M₃G, N₂G и N₃G при проведении измерений при движении в соответствии с Правилами ООН № 51-02 допускается превышение предельных значений уровня звука на 3 дБ (А).

15) За исключением типов транспортных средств, соответствие которых ранее было подтверждено по Правилам ООН № 36 или № 52.

16) Для автомобилей-домов, автомобилей скорой медицинской помощи и автомобилей-катафалков категории M₁, M₂, M₃ объем предъявляемых требований должен соответствовать объему требований, предъявляемых к базовому транспортному средству.

17) Факультативные устройства освещения и световой сигнализации при наличии на транспортном средстве должны соответствовать установленным предписаниям Правил ООН.

18) Транспортные средства категорий M₁, N, а также M₂ и M₃ классов В и III оборудуются ремнями безопасности. Остальные транспортные средства категорий M₂, M₃ оборудуются ремнями безопасности для пассажиров, если они используются для перевозки пассажиров в междугородном сообщении.

19) Требования применяются в зависимости от типа сидений.

20) Применяется в случае установки на транспортном средстве.

21) При оценке соответствия признаются сообщения об официальном утверждении типа транспортного средства, предусмотренные Правилами ООН № 97.

22) Требования не применяются к транспортным средствам, оборудованным броневой защитой, бронестойкость которой подтверждена в установленном порядке.

23) Для транспортных средств, оснащенных броневой защитой, бронестойкость которой подтверждена в установленном порядке, допускается отступление от установленных требований в случае, если особенности конструкции такого транспортного средства не позволяют выполнить эти требования полностью.

24) Допускается подтверждение соответствия в форме декларирования соответствия по схеме Зд. Описание схем декларирования соответствия приведено в приложении № 19 к настоящему техническому регламенту.

25) Обязательно оснащение системами мониторинга давления воздуха в шинах типов транспортных средств, не прошедших оценку соответствия настоящему техническому регламенту, а также на национальном уровне в государствах-членах Евразийского экономического союза до введения требований.

26) Обязательность применения регламентируется Правилами ООН № 48.

27) Допускается альтернативное применение Правил ООН № 107-03 Правилам ООН № 36-03 и 52-01.

28) Требования применяются в отношении транспортных средств, изготавливаемых с использованием выпущенных в обращение базовых транспортных средств или шасси, производимых другими изготовителями.

29) Требования применяются в отношении всех транспортных средств, кроме транспортных средств, на которые распространяются примечания 2) и 28).

30) Требования применяются к транспортным средствам, предназначенным для эксплуатации в условиях холодного климата, если об этом заявлено их изготовителем.

В обоснованных случаях для указанных транспортных средств допускается отступление от требований Правил ООН № 43 и № 61, и пункта 5 приложения № 3 к настоящему техническому регламенту, если особенности конструкции и (или) специальное целевое назначение транспортных средств не позволяют выполнить эти требования в полном объеме. При этом заявитель предоставляет органу по

сертификации достаточные доказательства того, что эти требования не являются актуальными или не могут быть выполнены в полном объеме.

31) Исключения допускаются для специальных транспортных средств, если их специальное целевое назначение препятствует выполнению требования в полном объеме. При этом заявитель предоставляет органу по сертификации достаточные доказательства в отношении того, что ввиду специального целевого назначения требования не могут быть выполнены в полном объеме.

32) В отношении транспортных средств категорий N_1 , N_2 с технически допустимой максимальной массой не более 7500 кг, O_1 и O_2 альтернативно могут применяться требования пункта 10 приложения № 3 к настоящему техническому регламенту.

33) Оснащение системами помощи при экстренном торможении является обязательным в отношении типов транспортных средств (шасси), не прошедших оценку соответствия настоящему техническому регламенту или на национальном уровне в государствах-членах Евразийского экономического союза до введения требования. В отношении остальных типов транспортных средств (шасси) оснащение системами помощи при экстренном торможении является обязательным с 2030 г.

Требования абзаца первого настоящего пункта не применяется в отношении транспортных средств категории N_1 , эффективность тормозных систем которых оценивалась по Правилам ООН № 13-11, транспортных средств категории N_1G и транспортных средств, оснащенных броневой защитой, бронестойкость которой подтверждена в установленном порядке.

34) В обоснованных случаях допускается отступление от требований пункта 6 приложения № 3 к настоящему техническому регламенту в отношении отсеков для задержанных и камер для спецконтингента транспортных средств органов охраны правопорядка и исполнения наказаний. При этом заявитель предоставляет органу по сертификации достаточные доказательства в отношении того, что ввиду особенности конструкции и (или) специального целевого назначения данного типа

транспортных средств отдельные требования пункта 6 приложения № 3 к настоящему техническому регламенту не могут быть выполнены в полном объеме.

35) Оснащение электронными системами контроля устойчивости является обязательным для типов транспортных средств (шасси) категории N_1 , не проходивших оценку соответствия настоящему техническому регламенту или на национальном уровне в государствах-членах Евразийского экономического союза до введения требования. В отношении остальных типов транспортных средств (шасси) категории N_1 оснащение электронными системами контроля устойчивости является обязательным с 2028 г. Допускается оценка соответствия транспортных средств (шасси) категории N_1 по Правилам ООН № 13Н-01 и № 140-00.

Оснащение транспортных средств антиблокировочными тормозными системами является обязательным.

Требование абзацев первого и второго настоящего пункта не применяется в отношении транспортных средств категории N_1G и транспортных средств, оснащенных броневой защитой, бронестойкость которой подтверждена в установленном порядке.

36) Требования не применяются в отношении типов транспортных средств (шасси), которые до этого не проходили оценку соответствия настоящему техническому регламенту.

37) Оснащение электронными системами контроля устойчивости является обязательным в отношении типов транспортных средств (шасси), не проходивших оценку соответствия настоящему техническому регламенту или на национальном уровне в государствах-членах Евразийского экономического союза до введения требования. В отношении остальных типов транспортных средств (шасси) оснащение электронными системами контроля устойчивости является обязательным с 2030 г. Допускается оценка соответствия транспортных средств категории N_1 по Правилам ООН № 13-11.

Оснащение транспортных средств антиблокировочными тормозными системами является обязательным.

Требование абзацев первого и второго настоящего пункта не применяется в отношении транспортных средств категории N₁G и транспортных средств, оснащенных броневой защитой, соответствие которой требованиям законодательства государства-члена Евразийского экономического союза подтверждено в установленном порядке.

38) В отношении транспортных средств, предназначенных для перевозки лиц с ограниченными физическими возможностями, дополнительно применяются требования Приложения 8 к Правилам ООН № 107-03.

39) Требования применяются в отношении квадрициклов с мотоциклетной посадкой.

40) По усмотрению заявителя допускается подтверждение соответствия Правилам ООН № 29-03, за исключением транспортных средств, которые не входят в область применения Правил ООН № 29-03.

41) Установка обязательна для типов транспортных средств (шасси), не проходивших оценку соответствия настоящему техническому регламенту до введения требований.

42) В отношении специальных бронированных транспортных средств, используемых в правоохранительной деятельности, применяются Правила ООН № 48-03.

43) Требования не распространяются на самоходные крановые установки, у которых стрела и тросы, фиксирующие крюк, конструкционно защищают кабину.

44) В отношении специальных бронированных транспортных средств, используемых в правоохранительной деятельности, наличие только основных зеркал класса II является обязательным, при этом не применяется требование об обеспечении возможности регулировки положения внешнего зеркала, находящегося со стороны водителя, изнутри транспортного средства при закрытой двери.

45) В отношении транспортного средства, оснащенного броневой защитой, бронестойкость которой подтверждена в установленном порядке, должна быть обеспечена установка всех обязательных световых приборов и должны быть соблюдены требования к углам их видимости.

46) Требования не распространяются на специальные бронированные транспортные средства, используемые в правоохранительной деятельности.

47) Требования не применяются к транспортным средствам с максимальной конструктивной скоростью не более 60 км/ч (в том числе ограниченной посредством применения соответствующих технических или программных средств), транспортным средствам категорий М2 и М3 классов I, II и А, транспортным средствам категории G, специальным и специализированным транспортным средствам.

48) По выбору изготовителя транспортных средств категории М₁ и М₂ с искровыми двигателями, с контрольной массой, определенной в соответствии с Правилами ООН № 83, более 2610 кг, являющихся модификацией транспортного средства категории М₁ или М₂, подпадающего под требования Правил ООН № 83, может быть подтверждено соответствие требованиям Правил ООН № 83, установленным для действующего или более высокого экологического класса.

49) По выбору изготовителя транспортных средств, предназначенных для удовлетворения особых социальных потребностей, могут применяться требования соответствующего экологического класса, установленные в Правилах ООН № 83-06 для транспортных средств категории N₁ класса III.

К транспортным средствам, предназначенным для удовлетворения особых социальных потребностей, относятся транспортные средства категорий М₁ или М₂, которые представляют собой:

а) транспортные средства специального назначения с контрольной массой, превышающей 2 000 кг;

б) транспортные средства с контрольной массой, превышающей 2 000 кг, и предназначенные для перевозки семи или более пассажиров, включая водителя;

в) транспортные средства с контрольной массой, превышающей 1 760 кг, которые конструктивно предназначены для перевозки лиц с ограниченными возможностями и допускают въезд инвалидных колясок внутрь транспортного средства.

50) Оснащение транспортных средств механическими противоугонными устройствами является обязательным.

51) Оценка соответствия транспортных средств, оснащенных броневой защитой, не проводится, если была проведена оценка соответствия базового транспортного средства.

52) Подтверждение соответствия проводится в форме декларирования соответствия по схеме 1д. Описание схем декларирования приведено в приложении № 19 к настоящему техническому регламенту.

53) Для транспортных средств для перевозки грузов категорий N₂ и N₃, изготовленных на базе транспортных средств категории M₃, объем предъявляемых требований должен соответствовать объему требований, предъявляемых к базовому транспортному средству.

54) Требования к транспортным средствам с устройствами связи для зарядки перезаряжаемой энергоаккумулирующей системой, которая обеспечивает подачу электроэнергии для создания электрической тяги с целью приведения в движения транспортного средства применяются с 2028 г.;

55) Оснащение системой пожаротушения моторного отсека является обязательным.

56) До 2027 г. допускается альтернативное применение при оценке соответствия требованиям пункта 16 приложения № 3 к настоящему техническому регламенту.

57) До 2027 г. допускается альтернативное применение при оценке соответствия требованиям пункта 17 приложения № 3 к настоящему техническому регламенту.».

73. В приложении № 3 к техническому регламенту:

1) название приложения № 3 изложить в следующей редакции: «Технические требования в отношении отдельных элементов и свойств объектов технического регулирования при проведении оценки соответствия в форме одобрения типа»;

2) в пункте 1:

а) пункт 1.6 изложить в следующей редакции:

«1.6. При отсутствии особых указаний разные по назначению огни могут быть независимыми или сгруппированными, комбинированными или совмещенными в

одном и том же устройстве при условии, что каждый из огней отвечает применяемым к нему требованиям. Совмещение сигналов торможения и указателей поворота не допускается.»;

б) пункт 1.11 изложить в следующей редакции:

«1.11. В случае установки дневного ходового огня он должен включаться автоматически при включении двигателя.»;

в) пункты 1.11.1 и 1.11.2 исключить;

г) пункт 1.12 изложить в следующей редакции:

«1.12. Световой контрольный сигнал должен быть хорошо виден водителю, находящемуся в положении для управления транспортным средством.»;

д) пункт 1.13 изложить в следующей редакции:

«1.13. Требования к установке и цвету устройств освещения и световой сигнализации приведены в таблице 1.1. Установка любых других устройств освещения и световой сигнализации, кроме указанных в таблице 1.1, запрещена.»;

е) Таблицу 1.1 изложить в следующей редакции:

«Таблица 1.1.

Наименование устройства	Цвет огня	Категория транспортного средства		
		L ₂ , L ₆	L ₄	L ₅ , L ₇
Фара дальнего света	Белый	x*	x	x
Фара ближнего света	Белый	x	x	x
Указатель поворота (с закрытым кузовом)	Автожелтый	x	x	x
Указатель поворота (с открытым кузовом)	Автожелтый	x*	x	x
Аварийный сигнал	Автожелтый	x*	x	x
Сигнал торможения	Красный	x	x	x
Передний габаритный фонарь	Белый	x*	x	x
Задний габаритный фонарь	Красный	x	x	x
Заднее светоотражающее устройство не треугольной формы	Красный	x	x	x

Наименование устройства	Цвет огня	Категория транспортного средства		
		L ₂ , L ₆	L ₄	L ₅ , L ₇
Педальные светоотражающие устройства (при наличии педалей)	Автожелтый	x	-	-
Боковое светоотражающие устройство	Автожелтый или красный сзади	x	x	x
Фонарь освещения государственного регистрационного знака	Белый	x	x	x
Передняя противотуманная фара	Белый или селективный желтый	x*	x*	x*
Задняя противотуманная фара	Красный	x*	x*	x*
Фонарь заднего хода	Белый	x*	x*	x
Дневной ходовой огонь	Белый	x*	x*	x*

x – установка обязательна
x* – установка факультативна

Примечание: Определения цвета огней должны соответствовать разделу 2 Правил ООН № 48»;

ж) пункт 1.14 изложить в следующей редакции:

«1.14. Размещение устройств освещения и световой сигнализации должно обеспечивать их необходимую видимость.»;

и) пункты 1.15-1.24 исключить;

з) в пункте 2, в таблице 2.1 позиции 10 и 11 изложить в следующей редакции:

- | | |
|--|----|
| 10. Транспортные средства категорий N ₂ и N ₃ :
без спального места в кабине
при наличии в кабине спального места (полноприводные седельные тягачи, бортовые автомобили, самосвалы, специальные транспортные средства) | 81 |
| 11. Транспортные средства категорий N ₂ и N ₃ , при наличии в кабине спального места, за исключением указанных в пункте 10 | 78 |

4) в пункте 3, в примечании позицию 3 изложить в следующей редакции:

«3 - двигатели с принудительным зажиганием, работающие на компримированном природном газе (КПГ) или сжиженном природном газе (СПГ);»;

5) в пункте 4 в примечании перечисление третье изложить в следующей редакции:

«- на транспортные средства, оборудованные электронной системой контроля устойчивости и имеющие официальное утверждение типа по Правилам ООН № 13 (включая приложение 21), или № 13Н (включая приложение 9), или № 140.»;

б) в пункте 5:

а) в таблице 5.1 для транспортных средств категории М₃ полукапотной компоновки установить значения нормативных углов вниз: для зоны А – 4°, для зоны Б – 8°;

б) примечания к таблице 5.1 дополнить абзацами в следующей редакции:

«Капотную компоновку имеют транспортные средства, в передней части которых имеется ярко выраженный отсек для двигателя или багажный отсек, у которых точка R, указывающая на местонахождение водителя, расположена в продольном направлении позади поперечной центральной линии передней оси на расстоянии более 1 100 мм. Порядок определения точки R описан в приложении 1 к Сводной резолюции о конструкции транспортных средств (R.E.3).

Полукапотную компоновку имеют транспортные средства, у которых над передней частью отсека для двигателя расположен капот, а над задней частью этого отсека располагается кабина, у которых точка R, указывающая на местонахождение водителя, расположена в продольном направлении позади поперечной центральной линии передней оси на расстоянии не более 1 100 мм. Порядок определения точки R описан в приложении 1 к Сводной резолюции о конструкции транспортных средств (R.E.3).

Вагонную компоновку имеют транспортные средства с однообъемным кузовом, передняя и задняя стороны которого расположены в плоскостях, близких к вертикальным.»;

в) в пункте 5.6.1 последний абзац изложить в следующей редакции:

«- проволочными нагревательными элементами для размораживания и сушки переднего окна, если их максимальная ширина не превышает 0,03 мм, а максимальная плотность проводов, проходящих вертикально, - 8 штук на 1 см², проходящих горизонтально - 5 штук на 1 см² и боковых окон (форточек), если их максимальная ширина не превышает: 0,5 мм - для залитых в стекло проводников и 1 мм - для проводников, нанесенных на стекло методом трафаретной печати;»;

г) пункт 5.6.1 дополнить новым абзацем в следующей редакции:

«- элементами систем контроля условий движения и дорожной обстановки.»;

7) в пункте 6:

а) после заголовка ввести примечание в следующей редакции:

«Примечание: Требования пункта 6 не распространяются на транспортные средства категорий M₁ и N₁, оборудованные системой климат-контроля.»;

б) ввести новый пункт 6.1 в следующей редакции:

«6.1. Общие положения»;

в) пункт 6.1 (в прежней нумерации) считать пунктом 6.1.1.

г) ввести новый пункт 6.1.2 в следующей редакции:

«6.1.2. Считается, что транспортные средства категорий M₁ и N₁, оборудованы системой климат-контроля, если она удовлетворяет следующим условиям:

- температура в обитаемом помещении (или в его отдельных зонах) транспортного средства задается численным(и) значением(ями);

- в установившемся режиме работы системы климат-контроля заданная температура поддерживается в автоматическом режиме в пределах диапазона колебаний температур, не превышающего 3 °С;

- перемещение органа управления, задающего температуру в обитаемом помещении, в смежные положения (если они дискретные), не вызывает изменения температуры в обитаемом помещении (или в его отдельных зонах) более чем на 3 °С;

- отсутствуют топливные обогревательные приборы воздушного типа.»;

д) примечание в конце пункта 6 (после пункта 6.4.4) исключить.

8) В пункте 8 заголовок изложить в следующей редакции: «Требования к транспортным средствам категории М₁ в отношении систем очистки и омывания ветрового стекла»;

9) В пункте 9:

а) в первом примечании после заголовка пункта 9 в конце фразы добавить текст: «и прицепы (полуприцепы) к таким транспортным средствам.»;

б) во втором примечании после заголовка пункта 9 исключить текст: «, относящиеся к устройствам для уменьшения разбрызгивания.»;

в) пункт 9.2.6 изложить в следующей редакции:

«9.2.6. Ширина части брызговика, находящейся внутри грязезащитного кожуха, должна быть не менее ширины протектора шины. В случае сдвоенных колёс должна быть учтена общая ширина протектора шин обоих колёс.»;

г) пункт 9.4.5 изложить в следующей редакции:

«9.4.5. Брызговик должен соответствовать, по меньшей мере, требованиям пунктов 9.2.6, 9.2.7, 9.2.10 и 9.2.13.»;

10) В пункте 10 пункт 10.2.1.1 изложить в следующей редакции:

«10.2.1.1. В зоне, образованной радиальными плоскостями, расположенными под углом 30° в направлении движения передним ходом и 50° - в направлении движения задним ходом относительно центра вращения колес, габаритная ширина устройств защиты должна быть, по крайней мере, достаточной, чтобы закрыть габаритную ширину колеса с шиной с учетом пределов комбинации шина/колесо, влияющей на такую ширину (вылет колеса, ширина профиля шины), установленной изготовителем. В случае сдвоенных колес должна быть учтена общая ширина обоих колес с шинами.

Допускается распространение результатов испытания, с учетом полученных при измерении запасов, на иные установленные изготовителем возможные вылеты колес и ширины профилей шин.

Допускается распространение результатов испытания на иные системы защиты, отличающиеся компонентами другой формы и/или размеров, но имеющие идентичные места крепления к неизменному основному компоненту устройства

защиты. Сравнение геометрических характеристик таких компонентов производится на основании чертежей или схем, предоставленных изготовителем.»;

11) В пункте 11:

а) после заголовка пункта 11 ввести примечание в следующей редакции:

«Примечание: Требования пункта 11 применяются в дополнение к требованиям Правил ООН № 10.»;

б) таблицу 11.1 изложить в следующей редакции:

Режимы работы	Полоса частот, f, МГц	Напряженность, дБ
Установившиеся	0,15 - 30	$E = 50 - 10,4 \lg (f / 0,15) *$
Переходные	0,15 - 30	$E = 60 - 11,3 \lg (f / 0,15)$
Установившиеся и переходные	30 - 300	34

12) Заголовок пункта 12 дополнить текстом в следующей редакции: «и битопливными двигателями (в режиме работы на бензине)»;

13) В таблице 12.1 исправить заголовок второго столбца и дополнить таблицу новой строкой в следующей редакции:

Экологический класс	Предельные уровни выбросов
5	СО – 4,0 г/(кВт·ч), НС – 0,55 г/(кВт·ч), NO _x – 2,0 г/(кВт·ч) при испытаниях по Правилам ООН № 49-05 (испытательный цикл ЕТС) и требования, предусмотренные приложением 9А Правил ООН № 49-05

14) примечание 2 к таблице 13.1 исключить; примечание 3 к указанной таблице считать примечанием 2;

15) в пункте 14 в пункте 14.5 слова «не менее» заменить словами «не более» (по тексту 2 раза);

16) дополнить пунктом 18 в следующей редакции:

«18. Дополнительные требования к транспортным средствам, предназначенным для эксплуатации в условиях холодного климата

18.1. Транспортные средства, предназначенные для эксплуатации в условиях очень холодного климатического района и холодного климатического района, должны сохранять общую работоспособность и обеспечивать эксплуатационную безопасность до минимальной рабочей температуры внешней среды минус 60 °С и минус 50 °С соответственно.

Для транспортных средств, эксплуатация которых связана с особой ответственностью и требованиями высокой вероятности безотказной работы (транспортные средства скорой медицинской помощи, аварийно-восстановительные, пожарные), минимальная рабочая температура внешней среды соответственно минус 70 °С и минус 60 °С.

18.2. Транспортные средства, в зависимости от их категорий и климатических районов должны соответствовать техническим требованиям, приведенным в таблице 18.1.

Таблица 18.1

№ пп	Категория транспортного средства	Технические требования	Климатический район	
			Очень холодный	Холодный
1.	M, N	Наличие информации в руководстве по эксплуатации (в дополнении к руководству по эксплуатации) об особенностях эксплуатации транспортного средства в зимний период.	+	+
2.	M, N	Оснащение транспортного средства медицинской аптечкой со средствами от обморожения кожного покрова.	+	+
3.	M ₂ , M ₃ , N ₂ , N ₃	Окраска транспортного средства в цвета, контрастные к белому.	+	p
4.	M, N	Оснащение транспортного средства устройствами, предотвращающими попадание в пневматическую тормозную систему (пневматическую часть пневмогидравлической тормозной системы) влаги и масла из компрессора и замерзание в ней конденсата (например, осушителем воздуха с подогревом зоны сбора конденсата и клапана его сброса).	+	+
5.	M, N	Оснащение транспортного средства средствами утепления и облегчения пуска; возможность	+	+

№ пп	Категория транспортного средства	Технические требования	Климатический район	
			Очень холодный	Холодный
		установки средств предпускового подогрева, обеспечивающего подготовку холодного двигателя к принятию нагрузки не более чем за 45 мин при нижних значениях рабочих температур внешней среды, установленных для соответствующего климатического района.		
6.	M ₂ , M ₃ , N ₂ , N ₃	Обеспечение возможности забора воздуха в двигатель из верхней зоны (не ниже уровня крыши кабины) — для транспортных средств с воздухозаборником сзади кабины, и транспортных средств с задним расположением двигателя.	+	p
7.	N ₃	Оснащение транспортного средства топливными баками повышенной емкости (запас не менее чем на 600 км по среднему эксплуатационному расходу).	+	p
8.	M, N (с дизелями)	Наличие средств, обеспечивающих работу двигателя при температуре топлива в топливном баке ниже температуры помутнения (утепление, подогрев компонентов топливной системы, подогрев топлива в баке, обратного слива топлива подогрева топлива в баке и т. п.).	+	+
9.	M ₃ , N ₃ (с дизелями)	Обеспечение работы двигателя без ограничения крутящего момента при температурах внешней среды ниже предела работоспособности системы снижения токсичности, установленного согласно руководству по эксплуатации.	+	+
10.	M ₃ , N ₂ , N ₃	Направление выпуска отработавших газов вправо или вверх для транспортных средств категории N ₃ ; не допускается выпуск отработавших газов на левую сторону для транспортных средств категорий N ₂ и M ₃ .	+	-
11.	M ₂ , M ₃ , N ₃	Повышенная теплоизоляция кабины / кузова (коэффициент теплопередачи не выше 2,5 Вт/(м ² ·°C).	+	+
	N ₂		p	p
12.	M, N	Обеспечение эффективности системы отопления в соответствии с пунктом 6.3 приложения № 3 к настоящему техническому регламенту.	+	+
13.	M, N	Обеспечение защиты остекления от обмерзания: - ветрового стекла — нормативной зоны Б и фронтального сектора нормативного поля обзора П — на 100 % площади; боковых окон — слева и справа от рабочего места водителя — не менее 80 % площади остекления. Если боковые окна в нормативном поле обзора П выполнены открывающимися (с опускающимися/откидывающимися / сдвижными / поворотными стеклами), то устройства, обеспечивающие защиту стекол таких окон от	+	+

№ пп	Категория транспортного средства	Технические требования	Климатический район	
			Очень холодный	Холодный
		обмерзания (например, фрагменты накладных стекол, дополнительные уплотнители и/или фиксаторы, пленка и т.п.) не должны препятствовать, по меньшей мере, их частичному открыванию. Очистка стекол бокового сектора нормативного поля обзора П на 100 % площади для неоткрывающихся окон, и на не менее, чем 80 % площади для открывающихся окон, является обязательной. Допускается применение устройств непрямого обзора. Расположение нормативной зоны Б переднего окна и нормативного поля обзора П приведено на рисунке 5.1 пункта 5 приложения № 3 к настоящему техническому регламенту.		
14.	M, N	Наличие салонного пылевого фильтра	+	+
15.		Оснащение устройством электрообогрева подушки сиденья (или устройством аналогичного действия):		
	M ₁	- сидений водителя, переднего правого пассажира и пассажиров второго ряда сидений — заднего правого и заднего левого	+	+
	M ₂ , M ₃	- сиденья водителя	+	+
	N	- сидений водителя и переднего правого пассажира	+	+
16.	M ₂ , M ₃ , N ₂ , N ₃	Наличие резервной (аварийной) системы отопления.	+	+
17.	M ₂ , M ₃ , N ₂ , N ₃	Наличие места (полок, отделений) для утепленной верхней одежды и обуви водителя (экипажа) и предметов первой необходимости (медицинская аптечка, термос, емкость для воды, фонарь, средство для ремонта шин, в том числе бескамерных, набор часто используемых инструментов, запас масла для двигателя и т.п.)	+	p
18.	M ₂ (класс А) M ₃ (классы I и II)	Ограждение рабочего места водителя (кабина закрытого типа). Для транспортных средств категории M ₃ класса II допускается кабина полузакрытого типа.	+	+
19.	M, N	Обеспечение подзарядки аккумуляторной батареи в режиме движения «зима-ночь-шоссе-туман».	+	+
20.	M ₂ , M ₃ , N ₂ , N ₃	Наличие дополнительных средств для обеспечения теплового режима аккумуляторной батареи в соответствии с руководством по эксплуатации на нее (утепление, подогрев аккумуляторного отсека, применение аккумуляторных батарей специальных типов, сохраняющих работоспособность при низких температурах, аккумуляторная батарея с электроподогревом и т.п.).	+	+
21.	M ₁	Наличие фары-искателя, управляемой из кабины.	+	p

№ пп	Категория транспортного средства	Технические требования	Климатический район	
			Очень холодный	Холодный
	(специальные), N ₁ (специальные), N ₂ (специальные), N ₃ , M ₂ G, M ₃ G			
22.	M ₂ , M ₃ (классы В, II и III)	Оснащение двумя дополнительными фарами дальнего света, передними противотуманными фарами, двумя дополнительными задними указателями поворота, одним сигналом торможения (категории S3 или S4), двумя дополнительными сигналами торможения (категории S1 или S2), двумя дополнительными задними габаритными огнями — в соответствии с Правилами ООН № 48-04.	+	р
23.	N ₃	Оснащение двумя дополнительными фарами дальнего света, передними противотуманными фарами, двумя дополнительными задними указателями поворота, двумя дополнительными задними габаритными огнями — в соответствии с Правилами ООН № 48-04. Обязательная установка задних опознавательных знаков в соответствии с Правилами ООН № 70-00.	+	р
24.	O ₄	Оснащение двумя дополнительными задними габаритными огнями в соответствии с Правилами ООН № 48-04. Обязательная установка задних опознавательных знаков в соответствии с Правилами ООН № 70-00.	+	р
25.	M ₁ , N ₁ , N ₂	Оснащение двумя дополнительными фарами дальнего света в соответствии с Правилами ООН № 48-04.	р	р
26.	M ₁ , N ₁ , N ₂	Оснащение передними противотуманными фарами в соответствии с Правилами ООН № 48-04.	+	+
27.	M ₃ (класс III), N ₃	Установка дополнительного пневматического или электропневматического сигнального устройства с уровнем звукового давления от 112 до 120 дБ.	+	р
28.	M ₂ , M ₃	Оснащение механизмами принудительной блокировки (или устройствами аналогичного действия) дифференциалов главных передач ведущих неуправляемых мостов. Конструкция механизмов блокировки и их приводов должна исключать возможность непреднамеренной полной блокировки дифференциала (например, при неисправности систем пневмо- или электроборудования, питающих или управляющих цепей и т. п.).	р	р
	M ₂ , M ₃		+	+

№ пп	Категория транспортного средства	Технические требования	Климатический район	
			Очень холодный	Холодный
29.	M ₂ , M ₃ , N ₂ , N ₃	Оснащение передним сцепным устройством или обеспечение возможности его установки без дополнительных подготовительных операций (например, без демонтажа переднего бампера) для буксировки (эвакуации) транспортного средства без водителя на жесткой сцепке.	+	р
30.	M ₂ , M ₃ , N ₂ , N ₃	Обеспечение возможности проверки или дозаправки уровня масла и охлаждающей жидкости в двигателе без подъема кабины (для транспортных средств с кабиной над двигателем). Обеспечение безопасного доступа к подкапотному пространству (наличие опор для ног (ступенек), площадки перед капотом (как пример — широкий бампер) (для транспортных средств с капотной компоновкой).	+	+
31.	M ₂ , M ₃ , N ₂ , N ₃	Наличие мест для размещения шанцевого инструмента, противооткатных упоров, цепей противоскольжения, троса, емкостей для резервного запаса технических жидкостей и т.п.	+	р

Примечание:

«+» - требование обязательное;

«р» - требование рекомендуемое.

18.3. Компоненты, применяемые в конструкции транспортного средства для обеспечения соответствия требованиям таблицы 18.1 (стекла, утеплители, дополнительные отопители, обогреватели топлива и аккумуляторной батареи и др.), могут быть выполнены съемными и предназначаться для сезонного оборудования транспортного средства. В этом случае взаимная конструкция данных компонентов, соответствующих мест их установки на транспортном средстве и/или их креплений должна исключить возможность неправильной установки компонента или установки компонента в непредназначенное для него место.

18.4. Информирование потребителей о выполнении требований пункта 18 приложения № 3 к ТР ТС 018/2011

18.4.1. На основании доказательственных материалов, подтверждающих выполнений требований пункта 18 приложения № 3 к ТР ТС 018/2011, в одобрении типа транспортного средства делается запись о соответствии типа транспортного средства или отдельных модификаций типа транспортного средства

дополнительным требованиям настоящего технического регламента для условий очень холодного климатического района или холодного климатического района.».

17) дополнить пунктом 19 в следующей редакции:

«19. Требования к транспортным средствам категорий М и N
в отношении их систем вызова экстренных оперативных служб

19.1. Транспортные средства категорий M_1 и N_1 , входящие в область применения Правил ООН № 144 должны:

19.1.1. Быть официально утвержденными на основании части 2 или 3 Правил ООН № 144-01;

Примечания: 1. Включая подтверждение соответствия требованиям Правил ООН № 144-01 в отношении функции определения местоположения, обеспечиваемой приемником глобальных навигационных спутниковых систем в соответствии с пунктом 19.1.4.6.

2. При подтверждении соответствия требованиям Правил ООН № 144-01, испытаниям в соответствии с приложением 9 Правил ООН № 144-01 должны быть подвергнуты, в том числе, следующие компоненты устройства вызова экстренных оперативных служб, установленного на транспортном средстве:

- а) генератор предупреждающих сигналов;
- б) гарнитура (микрофоны и громкоговорители) системы голосовой беспроводной связи;
- в) генератор информационных сигналов;
- г) источник питания;
- д) антенна глобальной навигационной спутниковой системы;
- е) приемник глобальной навигационной спутниковой системы;
- ж) управляющий модуль;
- и) коммуникационный модуль, за исключением микрофонов и громкоговорителей;
- к) резервный источник питания (при наличии);
- м) антенны для сети мобильной связи;
- л) соединители (относящиеся к компонентам, перечисленным в настоящем пункте.

3. В случае, если устройство вызова экстренных оперативных служб, установленное на транспортное средство, оснащено

резервным источником питания, при подтверждении соответствия требованиям Правил ООН № 144-01 должна быть выполнена проверка на предмет способности устройства вызова экстренных оперативных служб работать автономно.

4. В случае, если при оценке соответствия транспортных средств требованиям Правил ООН № 144-01 не была проведена оценка качества громкой беспроводной связи с экстренными оперативными службами, то соответствующие испытания дополнительно должны быть проведены в соответствии со стандартами, включенными в Перечень стандартов, содержащих правила и методы исследований (испытаний) и измерений, в том числе и правила отбора образцов, необходимые для применения и исполнения требований настоящего технического регламента и осуществления оценки (подтверждения) соответствия продукции.

19.1.2. Обеспечивать двухстороннюю громкую голосовую связь и передачу сообщения о транспортном средстве, его текущем местоположении и направлении движения в автоматическом режиме при опрокидывании транспортного средства.

19.1.3. При осуществлении экстренного вызова обеспечивать отключение мультимедийных средств воспроизведения звука на транспортном средстве на период голосового соединения (за исключением средств специальной связи).

19.1.4. Устройство вызова экстренных оперативных служб, установленное на транспортном средстве, дополнительно должно:

19.1.4.1. Обеспечивать передачу сообщения о транспортном средстве с использованием тонального модема, работающего в сетях подвижной радиотелефонной связи. При невозможности передачи информации с использованием тонального модема, работающего в сетях подвижной радиотелефонной связи, в течение 20 с после начала передачи информации - обеспечивать прекращение использования тонального модема и осуществление повторной передачи информации посредством использование коротких текстовых сообщений (СМС);

19.1.4.2. После завершения экстренного вызова обеспечивать прием команды на осуществление повторного экстренного вызова, поступающей в виде СМС, и осуществление повторного экстренного вызова в течение настраиваемого промежутка времени;

По окончании экстренного вызова оставаться зарегистрированным в сети оператора связи и обеспечивать автоматический прием входящих телефонных вызовов в течение не менее 20 мин после завершения экстренного вызова;

19.1.4.3. Обеспечивать обязательные признаки приоритетности экстренного вызова в сетях подвижной радиотелефонной связи;

19.1.4.4. Обеспечивать возможность применения режима информационной поддержки навигационных определений через сеть связи оператора национальной системы экстренного реагирования для определения координат местоположения транспортного средства;

19.1.4.5. Персональная универсальная идентификационная карта абонента, предназначенная для работы в сетях подвижной радиотелефонной связи, должна быть неснимаемой и содержать профиль сети подвижной радиотелефонной связи, обеспечивающей функционирование национальной системы экстренного реагирования при авариях;

19.1.4.6. В целях повышения послеаварийной безопасности после совершения дорожно-транспортного происшествия, обеспечивать возможности определения, регистрации и передачи информации об обстоятельствах дорожно-транспортного происшествия (профиль ускорения и скорость движения с привязкой ко времени);

19.1.4.7. Обеспечивать возможность приема оповещений экстренных служб от национальных систем экстренного реагирования при включенном зажигании транспортного средства или активации главного выключателя управления транспортным средством (в зависимости от того, что применимо) и оповещения о поступившей информации (визуально или акустически) водителя и пассажиров транспортного средства.

Примечание: В случае, если какие-либо требования, указанные в пункте 19.1.4, были подтверждены ранее, то повторные испытания не проводятся, а в протоколе испытаний указывается информация о доказательственных материалах, предоставленных изготовителем транспортного средства (действующих протоколах испытаний, проведенных аккредитованной испытательной лабораторией в соответствии с положениями стандартов, включенных в Перечень стандартов, в результате применения которых на добровольной основе

обеспечивается соблюдение требований настоящего технического регламента и в Перечень стандартов, содержащих правила и методы исследований (испытаний) и измерений, в том числе и правила отбора образцов, необходимые для применения и исполнения требований настоящего технического регламента и осуществления оценки (подтверждения) соответствия продукции).

19.2. Транспортные средства категорий М и N, не входящие в область применения Правил ООН № 144-01

19.2.1. Устройство вызова экстренных оперативных служб, установленное на транспортном средстве, должно:

19.2.1.1. Соответствовать требованиям, изложенным в части 1b Правил ООН № 144-01, или относится к типу, официально утвержденному на основании части 1b, Правил ООН № 144-01.

Примечания: 1. Включая подтверждение соответствия требованиям Правил ООН № 144-01 к проверке информационных и предупреждающих сигналов и требования по оценке соответствия функции определения местоположения, обеспечиваемой приемником глобальных навигационных спутниковых систем в соответствии с пунктом 19.2.1.7 ниже.

2. При подтверждении соответствия требованиям Правил ООН № 144-01, испытаниям в соответствии с приложением 9 Правил ООН № 144-01 должны быть подвергнуты, в том числе, следующие компоненты устройства вызова экстренных оперативных служб:

- а) генератор предупреждающих сигналов;
- б) гарнитура (микрофоны и громкоговорители) системы голосовой беспроводной связи;
- в) генератор информационных сигналов;
- г) источник питания;
- д) антенна глобальной навигационной спутниковой системы;
- е) приемник глобальной навигационной спутниковой системы;
- ж) управляющий модуль;
- и) коммуникационный модуль, за исключением микрофонов и громкоговорителей;
- к) резервный источник питания (при наличии);
- м) антенны для сети мобильной связи;

л) соединители (относящиеся к компонентам, перечисленным в настоящем пункте).

3. В случае если устройство вызова экстренных оперативных служб оснащено резервным источником питания, при подтверждении соответствия требованиям Правил ООН № 144-01 должна быть выполнена проверка на предмет способности устройства вызова экстренных оперативных служб работать автономно.

4. В случае если требования, указанные в пункте 19.2.1.1. (включая примечания 1-3 выше), были подтверждены ранее, то повторные испытания не проводятся, а в протоколе испытаний указывается информация о доказательственных материалах, предоставленных изготовителем транспортного средства (действующем сообщении об официальном утверждении типа по Правилам ООН № 144-00 или 144-01, или действующих протоколах испытаний, проведенных аккредитованной в установленном порядке испытательной лабораторией).

19.2.1.2. Обеспечивать передачу сообщения о транспортном средстве с использованием тонального модема, работающего в сетях подвижной радиотелефонной связи. При невозможности передачи информации с использованием тонального модема, работающего в сетях подвижной радиотелефонной связи, в течение 20 с после начала передачи информации - обеспечивать прекращение использования тонального модема и осуществление повторной передачи информации посредством использование коротких текстовых сообщений (СМС);

19.2.1.3. После завершения экстренного вызова обеспечивать прием команды на осуществление повторного экстренного вызова, поступающей в виде СМС, и осуществление повторного экстренного вызова в течение настраиваемого промежутка времени;

По окончании экстренного вызова оставаться зарегистрированным в сети оператора связи и обеспечивать автоматический прием входящих телефонных вызовов в течение не менее 20 мин после завершения экстренного вызова;

19.2.1.4. Обеспечивать обязательные признаки приоритетности экстренного вызова в сетях подвижной радиотелефонной связи;

19.2.1.5. Обеспечивать возможность применения режима информационной поддержки навигационных определений через сеть связи оператора национальной системы экстренного реагирования для определения координат местоположения транспортного средства;

19.2.1.6. Персональная универсальная идентификационная карта абонента, предназначенная для работы в сетях подвижной радиотелефонной связи, должна быть неснимаемой и содержать профиль сети подвижной радиотелефонной связи, обеспечивающей функционирование национальной системы экстренного реагирования при авариях;

19.2.1.7. В целях повышения послеаварийной безопасности после совершения дорожно-транспортного происшествия, обеспечивать возможности определения, регистрации и передачи информации об обстоятельствах дорожно-транспортного происшествия (профиль ускорения и скорость движения с привязкой ко времени);

19.2.1.8. Обеспечивать возможность приема оповещений экстренных служб от национальных систем экстренного реагирования при включенном зажигании транспортного средства или активации главного выключателя управления транспортным средством (в зависимости от того, что применимо) и оповещения о поступившей информации (визуально или акустически) водителя и пассажиров транспортного средства.

Примечание: В случае, если какие-либо требования, указанные в пунктах 19.2.1.2-19.2.1.10, были подтверждены ранее, то повторные испытания не проводятся, а в протоколе испытаний указывается информация о доказательственных материалах, предоставленных изготовителем транспортного средства (действующих протоколах испытаний, проведенных аккредитованной испытательной лабораторией в соответствии с положениями стандартов, включенных в Перечень стандартов, в результате применения которых на добровольной основе обеспечивается соблюдение требований настоящего технического регламента и в Перечень стандартов, содержащих правила и методы исследований (испытаний) и измерений, в том числе и правила отбора образцов, необходимые для применения и исполнения требований настоящего технического регламента и осуществления оценки (подтверждения) соответствия продукции).

19.2.2. Устройство вызова экстренных оперативных служб должно быть подключено к бортовой электрической сети транспортного средства, так чтобы обеспечивалась работа системы вызова экстренных оперативных служб во всех предусмотренных режимах, а также зарядка резервной батареи питания (при наличии).

19.2.3. Орган управления системой вызова экстренных оперативных служб устанавливается таким образом, чтобы обеспечивалось соблюдение требований Правил ООН № 121-01;

19.2.4. Если орган управления встроен в многозадачный дисплей, то должна обеспечиваться возможность приведения его в действие не более чем двумя преднамеренными манипуляциями;

19.2.5. Изготовитель должен предоставить аккредитованной испытательной лаборатории доказательственные материалы, подтверждающие исключение возможности деактивации системы вызова экстренных оперативных служб посредством манипуляций органами управления системой или подачи команд управления через человеко-машинный интерфейс.

Примечание: допускается функция временного отключения системы вызова экстренных оперативных служб для целей технического обслуживания или ремонта.

19.2.6. После включения органа управления системой вызова экстренных оперативных служб должен быть инициирован сеанс экстренного вызова, установлена двухсторонняя громкая голосовая связь с оператором экстренных оперативных служб и передан минимальный набор данных (МНД), включающей корректную информацию, как минимум о местоположении транспортного средства, временной отметке и идентификационном номере транспортного средства.

19.2.7. При осуществлении экстренного вызова должно быть обеспечено отключение иных мультимедийных средств воспроизведения звука на транспортном средстве на период голосового соединения (за исключением средств специальной связи).

19.2.8. Устройство представления информационных и/или предупреждающих сигналов системы вызова экстренных оперативных служб должно быть установлено

таким образом, чтобы обеспечивалось соблюдение требований Правил ООН № 121-01;

19.2.9. Информация о неисправности системы вызова экстренных оперативных служб отображается посредством оптического индикатора или соответствующей пиктограммы, либо текстового сообщения или их возможного сочетания согласно технической документации, представленной изготовителем.

Примечание: Заявитель должен предоставить в аккредитованную испытательную лабораторию разъяснения и техническую документацию, позволяющие получить общее представление о реализации функции сигнализации неисправностей системы вызова экстренных оперативных служб.

19.2.10. Качество голосовой беспроводной связи системы вызова экстренных оперативных служб должно обеспечивать достаточную разборчивость передаваемого водителем и пассажиром транспортного средства речевого сообщения при иницировании сеанса экстренного вызова. Соответствие данному требованию подтверждается путем проведения испытаний в соответствии со стандартами, включенными в Перечень стандартов, содержащих правила и методы исследований (испытаний) и измерений, в том числе и правила отбора образцов, необходимые для применения и исполнения требований настоящего технического регламента и осуществления оценки (подтверждения) соответствия продукции.

19.2.11. Система вызова экстренных оперативных служб должна обеспечивать двухстороннюю громкую голосовую связь и передачу сообщения о транспортном средстве, его текущем местоположении и направлении движения в автоматическом режиме при опрокидывании транспортного средства.».

74. В приложении № 4 к техническому регламенту:

1) Дополнить пунктом 1.1.10 в следующей редакции:

«1.1.10. С 1 января 2028 г. все транспортные средства категории M₁ и транспортные средства категории N₁ с максимальной технически допустимой массой не более 2000 кг, кроме транспортных средств, являющихся результатом индивидуального технического творчества, должны быть оборудованы электронной системой блокировки несанкционированного пуска двигателя (иммобилайзером).»;

2) пункт 1.3.7 изложить в следующей редакции (без изменения содержания примечания):

«1.3.7. Фары ближнего света и адаптивные системы переднего освещения, выполняющие функцию фар ближнего света, с источником света или модулем (модулями) СИД, создающим(и) основной луч ближнего света и имеющим(и) номинальный световой поток более 2 000 лм, устанавливаются только совместно с устройством (устройствами) для очистки фар, соответствующими Правилам ООН № 45.

Автоматическим корректирующим устройством угла наклона фар комплектуются адаптивные системы переднего освещения, выполняющие функцию фар ближнего света, независимо от используемого источника света, а также фары ближнего света и противотуманные класса F3 с источниками света любого класса или модулем (модулями) СИД, имеющими номинальный световой поток более 2000 лм.»;

3) Дополнить пунктом 1.4.15.3 в следующей редакции:

«1.4.15.3. Установка на местах штатных сидений устройств для размещения пассажиров в горизонтальном положении (лежачих мест) запрещается.»;

4) После пункта 2.1.1 ввести примечание в следующей редакции:

«Примечание: Транспортные средства категории O_1 допускается не оборудовать тормозной системой.».

5) Пункт 3.2 изложить в следующей редакции:

«Требования к удерживающим системам пассивной безопасности.».

6) Дополнить пунктом 3.2.18 в следующей редакции:

«3.2.18. С 1 января 2028 г. транспортные средства категории M_1 , кроме транспортных средств, являющихся результатом индивидуального технического творчества, должны оснащаться, по меньшей мере, фронтальной подушкой безопасности для водителя.»;

7) Дополнить пунктом 3.3.4 в следующей редакции:

«3.3.4. С 1 января 2028 г. в транспортных средствах категории M_1 , кроме транспортных средств, являющихся результатом индивидуального технического

творчества, как минимум, два пассажирских места должны быть оборудованы дополнительными системами крепления детских удерживающих устройств «ISOFIX». При однорядной планировке сидений одно пассажирское место должно быть оборудовано дополнительными системами крепления детских удерживающих устройств «ISOFIX».»;

8) Пункт 4.1 изложить в следующей редакции:

«4.1. Требования к выбросам транспортных средств категорий М и N

4.1.1. Требования к транспортным средствам, не являющимся результатом индивидуального технического творчества.

4.1.1.1. Транспортное средство, ранее эксплуатировавшееся в государствах, являющихся договаривающимися сторонами Женевского Соглашения 1958 г., за исключением транспортного средства, являющегося результатом индивидуального технического творчества, считается соответствующим требованиям настоящего технического регламента и экологическому классу 5 при выполнении, как минимум, следующих условий:

4.1.1.1.1. Год выпуска (модельный год) транспортного средства – не ранее 2013 г.;

Примечание: Транспортное средство более раннего года выпуска (модельного года), а также ранее не эксплуатировавшееся в государствах, являющихся договаривающимися сторонами Женевского Соглашения 1958 г., считается соответствующим требованиям настоящего технического регламента и экологическому классу 5 или более высокому экологическому классу 6 при наличии сообщения об официальном утверждении типа, или выданного в государстве – члене Евразийского экономического союза сертификата соответствия национальному техническому регламенту в отношении выбросов вредных (загрязняющих) веществ транспортными средствами на основании результатов испытаний по Правилам ООН, указанным для соответствующего экологического класса в данных технических регламентах.

4.1.1.1.2. Для транспортных средств категорий М₁ полной массой не более 3500 кг и N₁ – обязательное наличие системы бортовой диагностики (в отношении

экологических показателей) в работоспособном состоянии в соответствии с требованиями Правил ООН № 83.

4.1.1.1.3. Для транспортных средств категорий M_1 полной массой более 3500 кг, M_2 , M_3 , N_2 , N_3 с дизелями и газовыми двигателями – обязательное наличие системы бортовой диагностики в работоспособном состоянии в соответствии с требованиями Правил ООН № 49.

4.1.1.1.4. Оснащение устройствами и системами снижения токсичности в исправном состоянии, как минимум:

транспортных средств категорий M_1 полной массой до 3500 кг и N_1 с двигателями с принудительным зажиганием – каталитическим нейтрализатором;

транспортных средств категорий M_1 полной массой до 3500 кг и N_1 с дизелями – системой рециркуляции отработавших газов и (или) каталитическим нейтрализатором и (или) фильтром частиц;

транспортных средств категорий M_1 полной массой более 3500 кг, M_2 , M_3 , N_2 , N_3 с дизелями – системой рециркуляции отработавших газов и фильтром частиц (каталитическим нейтрализатором) или каталитическим нейтрализатором и фильтром частиц или селективным нейтрализатором оксидов азота (с использованием раствора мочевины);

транспортных средств всех категорий с бензиновыми двигателями – уловителем углеводородов из бензобака (адсорбер).

4.1.1.1.5. Система бортовой диагностики (при наличии) подтверждает комплектность и работоспособность систем, обеспечивающих уровень выбросов;

4.1.1.1.6. В конструкцию системы питания, системы выпуска и систем, обеспечивающих соответствующий уровень выбросов, не были внесены изменения по отношению к конструкции транспортного средства, выпущенного со сборочного производства.

4.1.1.2. Транспортное средство, ранее выпущенное в обращение на единой таможенной территории Евразийского экономического союза, проходившее оценку соответствия требованиям настоящего приложения вследствие замены рамы, или несущего кузова, должно соответствовать требованиям в отношении экологического

класса, действовавшим на момент выпуска в обращение транспортного средства или его двигателя, если он был выпущен в обращение позднее.

4.1.1.3. Модификация двигателя транспортного средства в процессе эксплуатации не влечет изменения экологического класса транспортного средства, установленного при его изготовлении, за исключением случая установки модифицированных устройств ограничения выбросов, соответствующих Правилам ООН № 132.

4.1.2. Требования к транспортным средствам, являющимся результатом индивидуального технического творчества.

4.1.2.1. Транспортное средство, являющееся результатом индивидуального технического творчества, считается соответствующим требованиям настоящего технического регламента и экологическому классу 5, если двигатель этого транспортного средства изготовлен в 2013 г. или позднее, а также выполняются требования пункта 4.1.1.1.4.».

9) пункт 5 изложить в следующей редакции:

«5. Требования к транспортным средствам категорий М и N в отношении их систем вызова экстренных оперативных служб»

Примечание: Требования не применяются к транспортным средствам, являющимся результатом индивидуального технического творчества.

5.1. Устройство вызова экстренных оперативных служб, предназначенное для установки на транспортное средство, должно иметь сертификат соответствия требованиям пункта 118 приложения № 10 к настоящему техническому регламенту.

5.2. Установка устройства вызова экстренных оперативных служб на транспортное средство должна проводиться авторизованными сервисным центром, в соответствии с технической документацией изготовителя устройства вызова экстренных служб.

После установки устройства вызова экстренных оперативных служб, система вызова экстренных оперативных служб транспортного средства должна быть работоспособна на всех предусмотренных режимах ее работы.

5.3. Требования к органу управления системой вызова экстренных оперативных служб:

5.3.1. Орган управления должен располагаться таким образом, чтобы обеспечивалось соблюдение требований Правил ООН № 121-01;

5.3.2. Орган управления должен быть размещен таким образом, чтобы было исключено срабатывание при случайном нажатии кнопки экстренного вызова;

5.3.3. Должна исключаться возможность деактивации системы вызова экстренных оперативных служб посредством манипуляций органами управления системой или подачи команд управления через человеко-машинный интерфейс.

Примечание: допускается функция временного отключения системы вызова экстренных оперативных служб для целей технического обслуживания или ремонта.

5.4. Должна обеспечиваться качественная двусторонняя громкая голосовая связь с экстренными оперативными службами через сети подвижной радиотелефонной связи после нажатия кнопки экстренного вызова.

5.5. Устройство представления информационных и (или) предупреждающих сигналов системы вызова экстренных оперативных служб устанавливаются таким образом, чтобы обеспечивалось соблюдение требований к установке, предусмотряемых Правилами ООН № 121-01.».

75. Приложение № 5 к техническому регламенту исключить.

76. В приложении № 6 к техническому регламенту:

1) Пункт 1.4.1 изложить в следующей редакции:

«1.4.1. Конструкция транспортных средств, оснащенных грузоподъемным оборудованием, должна соответствовать требованиям пунктов 2.2 и 3.1 настоящего приложения.»;

2) Дополнить пунктом 1.4.2. в следующей редакции:

«1.4.2 Допускается для транспортных средств, оснащенных грузоподъемным оборудованием, отступление от требований Правил ООН № 61, если особенности конструкции транспортного средства не позволяют выполнить эти требования в полном объеме.»;

3) пункт 1.5.4 изложить в следующей редакции:

«1.5.4 Лесовозные поезда, оборудованные манипуляторами для погрузки и выгрузки леса, должны иметь аутригеры и обеспечивать возможность подключения к аппаратуре спутниковой навигации датчиков включения/выключения указанных манипуляторов. Требование действует с 1 января 2028 г.»;

4) пункт 1.6 изложить в следующей редакции:

«1.6. Требования к автомобилям скорой медицинской помощи

1.6.1. Автомобили скорой медицинской помощи подразделяются на следующие классы:

- класс А: автомобиль, предназначенный для санитарной эвакуации пациентов без явных признаков угрозы жизни в сопровождении медицинских работников:

- класс А1 – для транспортировки одного пациента;

- класс А2 – для транспортировки одного или более пациентов на носилках или кресле (креслах);

- класс В: автомобиль, предназначенный для оказания скорой медицинской помощи вне медицинской организации силами выездной бригады скорой медицинской помощи и выполнения медицинской эвакуации;

- класс С (реанимобиль): автомобиль, предназначенный для оказания скорой, в том числе скорой специализированной, медицинской помощи вне медицинской организации силами специализированной выездной бригады скорой медицинской помощи анестезиологии-реанимации, в том числе педиатрической, или выездной экстренной консультативной бригады скорой медицинской помощи и выполнения медицинской эвакуации.

Требования к автомобилям скорой помощи устанавливаются в соответствии с их классом.

1.6.2. Требования Правил ООН № 36, 52, 107 к автомобилям скорой медицинской помощи не применяются, за исключением требований, установленных в пункте 1.6.7 настоящего приложения.

1.6.3. Автомобили скорой медицинской помощи должны удовлетворять требованиям пункта 2.4 настоящего приложения.

1.6.4. Габаритные размеры автомобилей скорой медицинской помощи не должны превышать следующих значений:

- длина – не регламентируется;
- высота – 4000 мм (без учета гибких антенн);
- ширина – 2200 мм (без учета наружных зеркал).

1.6.5. Технически допустимая максимальная масса автомобилей скорой медицинской помощи, осевые нагрузки, нагрузки на левый и правый борта не должны превышать значений, установленных изготовителем базового транспортного средства (шасси).

1.6.6. Время разгона автомобиля скорой медицинской помощи до 80 км/ч должно составлять не более 35 с.

Время разгона со скорости 40 до 80 км/ч автомобилей скорой медицинской помощи классов В и С, имеющих технически допустимую максимальную массу до 3500 кг, должно составлять не более 27 с.

1.6.7. Угол поперечной устойчивости автомобилей скорой медицинской помощи с технически допустимой максимальной массой должен быть не менее 28° при проверке в соответствии с Правилами ООН № 107-03.

1.6.8. Автомобили скорой медицинской помощи должны быть оборудованы противотуманными фарами.

1.6.9. Минимальное свободное пространство между колесами и колесными нишами автомобиля скорой медицинской помощи должно соответствовать значениям, установленным изготовителем базового транспортного средства (шасси).

1.6.10. Для облегчения пуска двигателя при отрицательных температурах воздуха автомобили скорой медицинской помощи должны быть оборудованы предпусковым подогревателем.

1.6.11. Оборудование для технического обслуживания автомобиля скорой медицинской помощи должно находиться вне медицинского салона.

1.6.12. Автомобили скорой медицинской помощи должны быть оборудованы порошковыми огнетушителями закачного типа, предназначенными для тушения

горящих твердых, жидких и газообразных веществ, а также электрооборудования, находящегося под напряжением:

- класса А – один огнетушитель с массой огнетушащего вещества не менее 1 кг в отделении водителя и один огнетушитель с массой огнетушащего вещества не менее 4 кг в медицинском салоне;

- класса В и С – два огнетушителя с массой огнетушащего вещества не менее 4 кг каждый.

Огнетушители должны соответствовать требованиям, установленным в государстве-члене Евразийского экономического союза.

1.6.13. В эксплуатационной документации на автомобили скорой медицинской помощи должны быть указаны места, предназначенные для крепления медицинского оборудования (закладные).

1.6.14. В эксплуатационной документации на автомобили скорой медицинской помощи конкретного назначения должны быть указаны возможные виды опасности и средства обеспечения безопасности при эксплуатации и техническом обслуживании медицинского салона.

1.6.15. Требования к кабине водителя автомобиля скорой медицинской помощи

1.6.15.1. Минимальное число мест для сидения в кабине водителя, помимо водителя – 1.

1.6.15.2. Пассажирское место в кабине водителя должно быть оборудовано поручнем, расположенным на панели приборов или над дверным проемом, или на передней стойке кабины, сечение которых должно быть не менее 15 мм и не более 25 мм, при длине не менее 120 мм, чтобы на нем могла поместиться кисть руки.

1.6.15.3. Кабина водителя должна быть оснащена:

- системой очистки ветрового стекла от обледенения и запотевания, работающей во время стоянки и движения автомобиля скорой медицинской помощи;

- двумя противосолнечными козырьками (не менее);

- системами отопления, вентиляции и кондиционирования воздуха;

- автомобильным видеореги­стратором.

1.6.15.4. Кабина водителя автомобилей скорой медицинской помощи классов В и С должна быть оснащена громкоговорящей системой внешней трансляции речи.

1.6.15.5. Кабина водителя должна быть оснащена фарой-искателем или переносным аккумуляторным фонарем.

1.6.15.6. Кабина водителя должна иметь подготовку под установку средств радиосвязи или мобильного абонентского комплекта автоматизированной навигационно-диспетчерской системы управления системы ГЛОНАСС/GPS.

1.6.16. Требования к медицинскому салону автомобиля скорой медицинской помощи:

1.6.16.1. Медицинский салон должен быть отделен от кабины водителя перегородкой.

Перегородка между медицинским салоном и кабиной водителя должна быть оборудована сдвижным окном или дверным проемом с дверью, имеющей сдвижную конструкцию и окно.

1.6.16.2. Перегородка должна иметь сплошную конструкцию. Она должна соответствовать требованиям Правил ООН № 29-02 (испытание С) и должна выдерживать усилие не менее 9 000 Н, прилагаемое в соответствии с Правилами ООН № 29-02. Прогиб перегородки под нагрузкой не должен превышать 300 мм или расстояния до сиденья водителя (что меньше).

1.6.16.3. Перегородка между медицинским салоном и кабиной водителя автомобилей скорой медицинской помощи должна быть оборудована сдвижным окном или дверным проемом, с дверью, имеющей сдвижную конструкцию с фиксацией двери в открытом и закрытом положениях. Размеры дверного проема в перегородке должны быть не менее: 450 мм - ширина; 1500 мм - высота. В случае дверного проема дверь должна быть оборудована окном.

1.6.16.4. Сдвижное окно в перегородке должно удовлетворять требованиям Правил ООН № 43-00. Площадь окна должна быть не менее 0,1 м². Окно должно обеспечивать визуальный контакт и возможность непосредственного общения с водителем. Конструкция окна должна исключать возможность его произвольного

открытия. Окна должны закрываться сдвижной шторой или аналогичным устройством, препятствующим прониканию света из медицинского салона.

1.6.16.5. Внутренние габаритные размеры медицинского салона в зависимости от класса автомобиля скорой медицинской помощи должны соответствовать таблице 1.6.1.

Таблица 1.6.1

В миллиметрах

Параметр	Значение параметра для автомобилей скорой медицинской помощи класса			
	A1	A2	B	C
	Не менее			
Длина (от задней части внутренней поверхности салона до перегородки на уровне носилок)	2000	2400	2500	3050
Ширина (на высоте (800 ± 1) мм от поверхности пола)	1400	1400	1600	1700
Высота (от поверхности пола до потолка в рабочих зонах)	1250	1250	1600	1760

1.6.16.6. Медицинский салон должен быть оборудован задней и боковой внешними дверями.

1.6.16.7. Проемы дверей должны иметь минимальные размеры согласно таблице 1.6.2.

Таблица 1.6.2

В миллиметрах

Тип проема	Размер для автомобиля класса		
	A	B	C
Боковой:			
- высота	800	1200	1400
- ширина	600	660	660
Задний:			
- высота	750	1200	1700
- ширина	900	1050	1050
Примечание – разрешается уменьшение высоты дверных проемов не более чем на 100 мм.			

1.6.16.8. Внешние двери медицинского салона должны быть снабжены предохранительными устройствами, соответствующими требованиям:

- открываться и закрываться без ключа изнутри и снаружи;
- открываться изнутри без ключа, если двери закрыты ключом снаружи;
- отпираться и запираться ключом снаружи;
- открываться снаружи с помощью ключа, если двери заперты изнутри.

Ключ может быть механическим или немеханическим при наличии центрального замка.

1.6.16.9. Боковая дверь салона может быть распашной или сдвижной и должна иметь стопорное устройство, фиксирующее ее в открытом и закрытом положениях. В конструкции двери должно быть предусмотрено окно. Замки и петли двери должны соответствовать уровню требований Правил ООН № 11, предъявляемому к базовому транспортному средству.

1.6.16.10. Задняя распашная дверь должна состоять из двух створок, открывающихся на угол не менее 150° , с надежной фиксацией при раскрытии на 90° и в положении максимального раскрытия. Замки и петли дверей должны соответствовать уровню требований Правил ООН № 11, предъявляемому к базовому транспортному средству.

1.6.16.11. Задняя поднимающаяся дверь должна открываться вверх до уровня не ниже верхнего края проема двери с надежной фиксацией на высоте. Минимальная высота задней двери в открытом положении (рисунок 1.6.1) – 1800 мм. (H_2 – расстояние от уровня дороги до самой низкой точки полностью поднятой задней двери автомобиля с технически допустимой максимальной массой. Высота погрузки носилок измеряется в снаряженном состоянии).



Рисунок 1.6.1 - Высота задней двери в открытом положении

1.6.16.12. Максимальное усилие открывания (закрывания) дверей должно быть не более 120 Н.

1.6.16.13. Максимальная высота пола медицинского салона, если на него устанавливаются носилки, или платформы для носилок над уровнем дороги при нагрузке автомобиля, соответствующей снаряженному состоянию, включая незакрепленное оборудование – не более 750 мм.

1.6.16.14. При погрузочной высоте салона более 400 мм обязательна подножка проема задней двери. Подножки должны иметь противоскользящую поверхность и выдерживать нагрузку не менее 2000 Н.

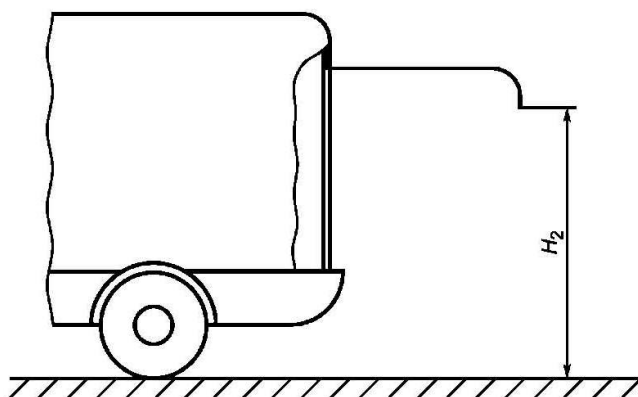
1.6.16.15. Угол наклона носилок при погрузке должен быть минимально возможным. В случае превышения величины указанного угла 16° должны применяться дополнительные подъемные приспособления для погрузки-выгрузки тележки-каталки.

1.6.16.16. Должны применяться дополнительные подъемные приспособления для погрузки-выгрузки тележки-каталки в случае, если расстояние между серединой ручек носилок и уровнем дороги при погрузке или выгрузке лежащего на носилках пациента превышает 825 мм (расстояние от уровня дороги до самой низкой точки открытой задней двери автомобиля при нагрузке до технически допустимой максимальной массы. Высота погрузки носилок измеряется в снаряженном состоянии).

1.6.16.17. Водитель должен получать предупредительный акустический и/или оптический сигнал о не полностью закрытых дверях.

1.6.16.18. Медицинский салон должен иметь не менее двух окон: по обеим сторонам или с одной стороны и сзади. Двери медицинского салона должны иметь окна. Окна могут быть установлены на боковых панелях медицинского салона. Окна во внешних дверях салона и на боковых панелях должны быть матированы в нижней части на $2/3$ высоты. Хотя бы одно окно, расположенное на боковой панели или в боковой двери, должно быть раздвижным.

1.6.16.19. Конструкция уплотнений дверей, окон, люка должна быть обеспечивать защиту медицинского салона автомобилей скорой медицинской помощи от проникания пыли и влаги.

1.6.16.20. Потолок медицинского салона автомобилей скорой медицинской помощи классов В и С должен быть оснащен люком, обеспечивающим естественную освещенность и вентиляцию салона. Остекление люка должно соответствовать Правилам ООН № 43-00.

1.6.16.21. Конструкция потолочного люка должна обеспечивать возможность аварийного выхода из салона; в его размеры должен вписываться прямоугольник 500x700 мм, а площадь проема должна быть не менее 0,4 м². Запорные и фиксирующие устройства люка должны обеспечивать открывание крышки с наклоном вперед, назад, полное открывание снаружи крышки люка в аварийных ситуациях и фиксацию ее в промежуточных положениях.

1.6.16.22. Усилие открывания (закрывания) крышки люка должно быть не более 120 Н.

1.6.16.23. Боковые стены, потолок и двери автомобилей скорой помощи изнутри должны быть закрыты обивкой. Внутренняя обивка полностью оборудованного медицинского салона должна выполняться так, чтобы риск травматизма был минимальным.

1.6.16.24. Поверхность стен над плоскостью носилок (включая шкафы и ящики) за исключением окна (окон) должна иметь энергопоглощающую обивку. Энергопоглощающая способность обивки должна соответствовать Правилам ООН № 21-01. Края открытых поверхностей полок должны быть закруглены, каркасы крыши, боковых стен, дверей, перегородки должны быть травмобезопасными, чтобы риск получения травм при контакте с ними в случае ДТП был минимальным, и отвечать требованиям Правил ООН № 21-01.

1.6.16.25. Края панелей обивки должны быть обработаны и/или уплотнены таким образом, чтобы под них не попадала вода. Напольное покрытие изготавливают из противоскользящих антистатических материалов с герметизацией мест стыков, допускающей мойку открытой струей воды. Если пол имеет форму,

препятствующую стеканию воды, то должно быть предусмотрено, по крайней мере, отверстие для ее слива (закрывающееся).

1.6.16.26. Отслоение и провисание потолочных и боковых панелей от основания не допускается. Допускается выступание элементов крепления и специальных накладок, предназначенных для крепления потолочных и боковых панелей, не более 5 мм в соответствии с Правилами ООН № 21-01.

1.6.16.27. Рекомендованное минимальное число мест в медицинском салоне автомобиля для сидения пациентов и их сопровождающих должно соответствовать таблице 1.6.3.

Таблица 1.6.3

Параметр	Параметр для автомобилей скорой медицинской помощи класса		
	А	В	С
Минимальное число мест для сидения	2	2	3
Число мест, расположенных:			
- сбоку от носилок;	1	–	1
- сбоку от носилок в передней части на 2/3 длины носилок	1	1	1
Число мест, расположенных у изголовья носилок	–	1	1

1.6.16.28. Ширина сидений должна быть не менее 450 мм; глубина – не менее 400 мм для кресел, 330 мм – для прочих сидений, высота над уровнем пола – не менее 420 мм. Высота спинки с подголовником – не менее 750 мм. Толщина подушек – не менее 50 мм.

1.6.16.29. В автомобилях скорой медицинской помощи типа А для установки носилок или медицинской тележки и одного сидения конструкция салона должна обеспечивать проход по всей длине носилок (медицинской тележки), хотя бы, с одной стороны, с шириной рабочей зоны не менее 240 мм.

1.6.16.30. В автомобилях скорой медицинской помощи классов В и С должна быть обеспечена возможность работы персонала со стороны головного конца носилок (медицинской тележки) с рабочей зоной не менее 700 мм с учетом открытого дверного проема в перегородке между медицинским салоном и кабиной водителя, а также возможность доступа к пациенту для медицинских манипуляций

слева и справа по всей длине носилок с шириной рабочей зоны не менее 240 мм.

1.6.16.31. В автомобиле скорой медицинской помощи класса С рабочее кресло в головном конце носилок (медицинской тележки) должно иметь возможность вращения с фиксацией его при движении автомобиля в положениях по направлению движения и против движения. Для автомобиля скорой медицинской помощи класса В требование к возможности вращения рабочего кресла и его фиксации - факультативное. Указанное рабочее кресло должно иметь откидывающиеся подлокотники и диагонально - поясные ремни безопасности.

При наличии перегородки с дверным проемом конструкция кресла должна обеспечивать возможность прохода в кабину водителя.

Рабочее сиденье по левому борту (при наличии) должно быть оборудовано диагонально – поясным ремнем безопасности.

Рабочее сиденье по правому борту (при наличии) должно иметь диагонально – поясной ремень безопасности и складную конструкцию, обеспечивающую возможность установки и фиксации дополнительных носилок.

1.6.16.32. Ремни безопасности и места их крепления должны соответствовать требованиям Правил ООН № 16-06 и № 14-07.

1.6.16.33. В автомобиле скорой медицинской помощи модульной конструкции с кузовом – фургоном между кабиной и медицинским салоном должно быть предусмотрено сдвижное окно или:

- для автомобилей класса А – аудио связь;
- для автомобилей классов В и С – аудио или видео связь.

1.6.16.34. Медицинский салон должен быть оснащен встроенным оборудованием, которое включает: носилки с приемным устройством, рабочие сиденья, мебель, инфузионную систему, умывальник, системы отопления, вентиляции и кондиционирования, освещения салона, пульт управления и контроля регулируемых параметров.

1.6.16.35. Встроенная мебель салона (шкафы, полки, антресоли, стеллажи) должна быть надежно прикреплена к силовым элементам кузова. Она должна обеспечивать размещение комплекта медицинского оборудования и оснащения в

соответствии с классом автомобиля скорой медицинской помощи. Она должна иметь элементы крепления для переносных изделий, обеспечивающие легкость и удобство фиксации и расфиксации размещенных изделий за время не более 15 с.

1.6.16.36. В автомобиле скорой медицинской помощи должна быть система кронштейнов, предназначенная для закрепления на максимально возможной высоте над приемной платформой носилок двух инфузионных систем для внутривенного вливания жидкостей. Инфузионные системы должны быть расположены таким образом, чтобы их можно было присоединять с обоих концов платформы. Кронштейны должны выдерживать усилие не менее 50 Н и фиксировать две инфузионные системы независимо друг от друга.

В автомобилях скорой медицинской помощи классов В и С должна быть система кронштейнов, обеспечивающая подвеску дополнительной инфузионной системы для второго пациента (при его наличии).

1.6.16.37. Крепежные устройства должны удерживать оборудование и носилки с пациентом при ускорении или замедлении не менее $10g$ (g – ускорение свободного падения, принимается равным $9,8 \text{ м/с}^2$), действующем в течение не менее 30 мс, в продольном, поперечном и вертикальном направлениях относительно автомобиля.

1.6.16.38. Автомобиль скорой медицинской помощи должен быть оснащен специальным оборудованием для сбора и хранения медицинских отходов в соответствии с действующими санитарно-эпидемиологическими требованиями к обращению с медицинскими отходами.

1.6.17. Требования к приемному устройству и носилкам

1.6.17.1. Медицинские салоны автомобилей скорой медицинской помощи классов В и С должны быть оборудованы тележкой-каталкой для размещения основных носилок на приемном устройстве.

Конструкция приемного устройства должна обеспечивать безопасное вкатывание/выкатывание, легкость и надежность фиксации и отсоединения носилок (тележки-каталки с носилками). Крепежные элементы носилок должны исключать возникновение дополнительных шумов при движении автомобилей скорой медицинской помощи.

1.6.17.2. Приемное устройство должно обеспечивать возможность смещения носилок в продольном и поперечном направлениях с обеспечением надежной фиксации положений.

Приемное устройство должно иметь ограничитель выкатывания тележки-каталки, позволяющий контролировать фиксацию опор в рабочем положении.

1.6.17.3. Носилки и кресла-носилки должны быть оборудованы приспособлениями для их фиксации в автомобиле скорой медицинской помощи.

1.6.17.4. Пациент должен быть закреплен с помощью приспособлений, расположенных на носилках (креслах-носилках) или на автомобиле скорой медицинской помощи в креслах в медицинском салоне. Перемещение пациента, носилок или других закрепленных на приемной платформе предметов не должно быть более 150 мм.

1.6.17.5. Основные носилки на приемном устройстве должны иметь жесткое ложе для обеспечения реанимационных мероприятий. Требования к носилкам санитарным устанавливаются нормативными правовыми актами государства-члена Евразийского экономического союза.

1.6.17.6. Конструкция основных носилок должна обеспечивать размещение пациента в положении сидя и полусидя.

1.6.17.7. Для автомобилей скорой медицинской помощи класса С высота основных носилок в крайнем нижнем положении над уровнем опорной поверхности приемного устройства должна регулироваться от 400 до 650 мм.

1.6.18. Требования к конструкции и материалам медицинского салона

1.6.18.1. Все предметы внутри салона не должны иметь острых граней и угрожать безопасности людей, находящихся в салоне.

1.6.18.2. Складки и морщины в обтяжках на наружных поверхностях не допускаются.

1.6.18.3. Материалы, используемые для отделки панелей салона, должны быть светлых тонов. Торцы панелей мебели должны иметь контрастную окраску.

1.6.18.4. Все материалы и покрытия, применяемые в медицинском салоне, должны быть устойчивыми к моюще-дезинфицирующим средствам,

рекомендованным для дезинфекционной обработки поверхностей.

1.6.18.5. Встроенная мебель салона, обтяжка рабочих кресел, сидений, матраца для больного должны быть изготовлены из материалов, соответствие которых установленным требованиям подтверждено гигиеническим заключением.

1.6.18.6. Дверцы шкафов, полок должны закрываться плавно, без заеданий. Самопроизвольное их открывание при движении автомобиля скорой медицинской помощи не допускается. Открытые полки должны иметь бортики высотой не менее 30 мм. Выдвижные ящики должны фиксироваться в открытом и закрытом положениях.

1.6.18.7. Металлические детали в салоне должны быть изготовлены из коррозионностойких материалов или защищены от коррозии защитно-декоративными покрытиями.

1.6.19. Требования к электрооборудованию

1.6.19.1. Минимальные требования к аккумуляторным батареям и генератору приведены в таблице 1.6.4.

1.6.19.2. Генератор должен обеспечивать постоянную электрическую мощность не менее 40 %, приведенной в таблице 1.6.4, при работе двигателя в режиме холостого хода.

Таблица 1.6.4

Параметр	Значение для автомобиля класса			
	A1	A2	B	C
Емкость стартерной аккумуляторной батареи, А·ч, не менее	54	54 (до 4 мест в медицинском салоне) и 80 (более 4 мест в медицинском салоне)	80	80
Емкость дополнительной аккумуляторной батареи, А·ч, не менее	—	—	80	80
Номинальная мощность генератора, Вт	700	700	1200	1500

1.6.19.3. Запрещается установка в медицинском салоне автомобилей скорой медицинской помощи аккумуляторных батарей, не имеющих системы отвода паров

и не изолированных от основного помещения.

1.6.19.4. Автомобили скорой медицинской помощи должны быть оборудованы системой ввода электропитания от внешней сети номинальным напряжением 220 В с номинальной частотой 50 Гц с внешним защищенным разъемом, обеспечивающей питание медицинского и специального оборудования переменным током номинальным напряжением 220 В с номинальной частотой 50 Гц и постоянным номинальным напряжением 12 В, а также подзарядку аккумуляторных батарей на стоянке.

1.6.19.5. В автомобилях скорой медицинской помощи классов В и С с наружной стороны должна быть установлена электрическая розетка на номинальное напряжение постоянного тока 12 В (24 В) или бортовой ввод на номинальное напряжение переменного тока 220 В (240 В) с преобразователем на номинальное напряжение на 12 В (24 В) для обеспечения возможности зарядки аккумулятора (аккумуляторов) и электропитания других устройств.

1.6.19.6. Внешний защищенный разъем системы ввода электропитания от внешней сети номинальным напряжением 220 В с номинальной частотой 50 Гц должен находиться в передней части автомобиля со стороны водителя. Во время подключения внешнего питающего кабеля должна быть предусмотрена блокировка запуска двигателя автомобиля.

1.6.19.7. Электрическая цепь номинальным напряжением 220/240 В должна быть защищена автоматическим выключателем на номинальный ток утечки не более 30 мА или разделительным трансформатором. Если цепь защищена только одним предохранительным выключателем, то вблизи от штепсельного соединения необходимо поместить маркировку со следующей надписью: «ОСТОРОЖНО! ПРИМЕНЯТЬ ТОЛЬКО СПЕЦИАЛЬНУЮ РОЗЕТКУ». Надпись выполняется на русском языке и может дублироваться на государственном языке государства-члена Евразийского экономического союза.

1.6.19.8. Все электрические цепи в медицинском салоне автомобилей должны иметь легкодоступные собственные предохранители или выключатели. Предохранители или выключатели должны иметь четкую маркировку для определения функции каждой электрической цепи. Должно быть не менее двух

электрических цепей, чтобы при повреждении одной из них не отключалось полностью освещение или медицинское оборудование. Электрические кабели должны быть рассчитаны так, чтобы допустимый проходящий через них рабочий ток превышал допустимый ток предохранителей или выключателей.

1.6.19.9. Электропроводка должна быть проложена так, чтобы исключалась возможность разрушения ее от механических колебаний. Она не должна располагаться в коробах, предусмотренных для прокладки газопроводов, или пересекать их.

1.6.19.10. Электрический монтаж должен соответствовать принципиальной электрической схеме и требованиям нормативных документов, действующих на территории государств-членов Евразийского экономического союза.

1.6.19.11. Для электрических систем с различным напряжением должны быть предусмотрены соответствующие их напряжениям разъемы, которые невозможно перепутать.

1.6.19.12. Электрооборудование автомобиля скорой медицинской помощи должно состоять не менее чем из четырех отдельных составляющих:

- основной системы для базового автомобиля;
- электроснабжения специального медицинского стационарного оборудования;
- электроснабжения медицинского салона;
- электроснабжения средств связи.

За исключением основной системы каждая часть электрооборудования должна быть замкнута на себе (не иметь «массы» в виде кузова автомобиля).

В случае выхода из строя двигателя автомобиля должно быть обеспечено электропитание освещения, автономного обогрева салона автомобиля, медицинской аппаратуры, систем связи и позиционирования в течение не менее 60 мин.

1.6.19.13. Необходимо иметь, по крайней мере, две электрические цепи освещения и подключения медицинского оборудования медицинского салона автомобиля, чтобы выход из строя одной из них не отражался на функционировании другой.

1.6.19.14. Электрические кабели, разъемы, розетки и защитные устройства должны обеспечивать максимально допустимый ток исходя из мощности, применяемых медицинских электрических изделий и специального оборудования.

1.6.19.15. Автомобили скорой медицинской помощи классов В и С могут быть оборудованы преобразователем постоянного тока номинальным напряжением 12 В в переменный ток номинальным напряжением 220 В с номинальной частотой 50 Гц для питания медицинского оборудования при движении.

Система электроснабжения медицинского салона при наличии преобразователя напряжения 12 / 220 В должна обеспечивать при движении автомобилей скорой медицинской помощи мощность для питания медицинского оборудования номинальным напряжением 220 В с номинальной частотой 50 Гц, не менее:

- 250 Вт - для автомобиля скорой медицинской помощи класса В;
- 500 Вт - для автомобиля скорой медицинской помощи класса С.

Минимальное число электрических розеток в медицинском салоне автомобилей скорой медицинской помощи классов В и С:

постоянное напряжение 12 В - не менее двух электрических розеток;

переменное напряжение 220 В с частотой 50 Гц - не менее двух электрических розеток.

1.6.20. Требования к системе отопления, вентиляции и кондиционирования воздуха медицинского салона

1.6.20.1. Медицинский салон автомобилей скорой медицинской помощи классов В и С должен быть оборудован автономной системой отопления, соответствующей Правилам ООН № 122-00, и функционирующей независимо от работы двигателя и системы отопления базового автомобиля, а также системой отопления, использующей тепло работающего двигателя (в том числе при его работе совместно с предпусковым подогревателем и/или подогревателем-отопителем).

1.6.20.2. Температура воздуха в медицинском салоне должна соответствовать приведенной в таблице 1.6.5. Время достижения указанных в таблице 1.6.5 температур в медицинском салоне не должно быть более 30 мин при начальной

температуре минус 25 °С и 60 мин – при начальной температуре минус 40 °С.

Таблица 1.6.5

В градусах Цельсия

Контрольная точка	Значение параметра для автомобилей скорой медицинской помощи класса		
	A	B	C
	Не менее		
На высоте (0,10 ± 0,01) м над поверхностью основных носилок, установленных в крайнем нижнем положении, в центре носилок	20	20	20
На высоте (0,10 ± 0,01) м над поверхностью сидений кресел	20	20	20
На высоте (0,05 ± 0,01) м от поверхности пола в центре медицинского салона	15	15	15

1.6.20.3. Теплоизоляция пола, потолка, боковых панелей, дверей медицинского салона автомобиля скорой медицинской помощи должна обеспечивать при всех закрытых дверях и окнах, при отсутствии ветра, выключенной системе отопления, кондиционирования и вентиляции снижение температуры в контрольных точках в течение 30 мин согласно таблице 1.6.6 при начальной температуре в контрольных точках плюс (20 ± 2) °С (допускается не менее плюс 15 °С в точке на высоте (0,05 ± 0,01) м от поверхности пола в центре медицинского салона) и температуре наружного воздуха не выше минус 25 °С.

Таблица 1.6.6

В градусах Цельсия

Контрольная точка	Снижение температуры для автомобилей скорой медицинской помощи класса		
	A	B	C
	Не более чем на		
На высоте (0,10 ± 0,01) м над поверхностью основных носилок, установленных в крайнем нижнем положении, в центре носилок	10	5	5
На высоте (0,10 ± 0,01) м над поверхностью подушки кресел	10	5	5
На высоте (0,05 ± 0,01) м от поверхности пола в центре медицинского	10	5	5

салона			
--------	--	--	--

1.6.20.4. В медицинском салоне при стоянке автомобиля скорой медицинской помощи в режиме притока свежего (наружного) воздуха должен быть обеспечен не менее чем двадцатикратный обмен воздуха в течение 1 ч, при этом скорость движения воздуха должна быть не более 0,25 м/с в зимнее время и не более 0,5 м/с в летнее время на высоте $(0,10 \pm 0,01)$ м в головной части над поверхностью носилок и на высоте $(0,70 \pm 0,01)$ м над поверхностями сидений кресел.

1.6.20.5. Медицинские салоны автомобилей скорой медицинской помощи должны быть оборудованы системой кондиционирования, обеспечивающей снижение температуры воздуха в центре салона на расстоянии $(1,00 \pm 0,01)$ м от пола от 8 до 10 °С по отношению к температуре окружающей среды. Время достижения заданного снижения температуры при начальной температуре плюс 40 °С и суммарной интенсивности солнечной радиации не менее 1000 Вт/м² – не более 15 мин.

1.6.20.6. Система кондиционирования не должна понижать относительную влажность воздуха в медицинском помещении ниже 40 %.

1.6.20.7. Температура любой части системы кондиционирования, с которой могут соприкоснуться человек (персонал, пациент) в нормальных условиях движения должна быть не ниже 15 °С.

1.6.20.8. Системы отопления и кондиционирования должны обеспечивать соответствие требованиям пунктов 1.6.20.2 – 1.6.20.7 в режиме притока свежего (наружного) воздуха и в режиме рециркуляции воздуха в медицинском салоне.

1.6.20.9. Медицинский салон должен быть оснащен устройством для выбора (задания) требуемых температур в салоне и поддержания их на заданном уровне в автоматическом режиме (системой климат-контроля) с колебаниями относительно заданного значения не более ± 5 °С.

1.6.20.10. Если в автомобиле скорой медицинской помощи используют анестезирующие газы и пары, например N₂O, энтонокс, то должна быть предусмотрена вытяжка.

1.6.20.11. Должны выполняться требования пункта 3 приложения № 3 к настоящему техническому регламенту в отношении содержания вредных (загрязняющих) веществ в воздухе обитаемого помещения.

1.6.21. Требования в отношении уровня внутреннего шума и вибрации в медицинском салоне

1.6.21.1. Уровень внутреннего шума должен соответствовать требованиям пункта 2 приложения № 3 к настоящему техническому регламенту.

1.6.21.2. Уровни локальной и общей вибраций должны соответствовать требованиям нормативных документов, действующих на территории государств-членов Евразийского экономического союза.

1.6.22. Требования к осветительному оборудованию медицинского салона

1.6.22.1. Освещенность рабочих мест медицинского салона автомобиля скорой медицинской помощи должна соответствовать таблице 1.6.7.

Таблица 1.6.7

Контрольная точка	Освещенность для класса автомобиля скорой медицинской помощи, лк, не менее			Источник света
	А	В	С	
Общая освещенность	50	100	100	Лампы накаливания Люминесцентные лампы, светодиодные лампы
	100	200	200	
Манипуляционные поля	100	150	150	Лампы накаливания Люминесцентные лампы, светодиодные лампы
	200	300	300	
Поверхность носилок	100	150	150	Лампы накаливания Люминесцентные лампы, светодиодные лампы
	200	300	300	

1.6.22.2. В медицинских салонах автомобилей скорой медицинской помощи классов В и С должен быть дополнительный светильник, обеспечивающий освещенность не менее 1000 лк, диаметр светового пятна на поверхности носилок не менее 200 мм.

1.6.22.3. Дополнительное наружное освещение автомобилей скорой медицинской помощи должно включать в себя светильники над дверями медицинского салона для освещения прилегающей территории, обеспечивающие освещенность на поверхности земли не менее 30 лк в радиусе не менее 2 м от вертикальной оси дверного проема.

1.6.22.4. Подножки боковых дверей автомобилей скорой медицинской помощи должны иметь местное освещение, обеспечивающее освещенность поверхности подножки не менее 30 лк.

1.6.23. Требования к пульта управления и контроля параметров отопления, вентиляции освещения салона

Пульт управления и контроля параметров отопления, вентиляции, освещения салона должен быть расположен в удобном (досягаемом) месте для медицинского персонала. Кнопки, выключатели, световые индикаторы должны быть доступными и видимыми для управления режимами и контроля установленных параметров.

1.6.24. Требования к медицинскому оборудованию

1.6.24.1. Оснащение медицинскими изделиями салонов по классам автомобилей скорой медицинской помощи должно соответствовать нормативным требованиям, устанавливаемым Министерством здравоохранения или иными компетентными органами государств-членов Евразийского экономического союза.

1.6.24.2. Полнота комплектации автомобилей медицинским оборудованием и соответствие оборудования установленным медицинским требованиям, должны быть подтверждены заключением, выдаваемым соответствующими компетентными органами государств-членов Евразийского экономического союза.

1.6.24.3. Применяемое вне автомобиля оборудование должно быть легкодоступным через двери. Оборудование размещают и закрепляют таким образом, чтобы во время движения оно не повредилось и не смогло травмировать людей.

1.6.24.4. Оборудование, необходимое для процедур, размещается на предназначенном для него месте. Аппараты для освобождения дыхательных путей и искусственного дыхания должны располагаться в автомобилях скорой медицинской помощи классов В и С в поле досягаемости сидящего сопровождающего.

Комплекс дыхательной и наркозной аппаратуры должен размещаться по левому борту – в пределах досягаемости для сидящего в центральном кресле медицинского работника и в максимальной близости от головы пациента.

Аппараты для мониторинга могут размещаться над комплексом дыхательных и наркозных аппаратов или рядом с этим комплексом в пределах, обеспечивающих подсоединение датчиков к пациенту.

1.6.24.5. Медицинское оборудование должно иметь возможность использования в стационарном состоянии и при движении автомобиля скорой медицинской помощи.

1.6.24.6. Переносное медицинское оборудование должно:

- обеспечивать возможность переноски одним человеком;
- при необходимости иметь собственный встроенный источник энергии;
- быть приспособленным для использования вне автомобиля скорой медицинской помощи.

Максимальная масса переносного оборудования не должна превышать 25 кг, при этом масса, приходящаяся на одну руку, не должна быть более 12,5 кг. Переносные медицинские изделия при массе более 5 кг должны иметь наплечный ремень. Средства измерения медицинского назначения должны поверяться в соответствии со сроками, установленными предприятием - изготовителем, для изделия каждого вида в установленном порядке.

1.6.24.7. Температурный режим

1.6.24.7.1. Если к оборудованию не предъявляются иные требования, то после хранения при температуре от минус 30 °С до плюс 70 °С оно должно быть в рабочем состоянии при температуре 20 °С.

1.6.24.7.2. Если к оборудованию не предъявляются иные требования, то оно должно быть в рабочем состоянии при температуре от 0 °С до 40 °С.

1.6.24.7.3. Если к оборудованию не предъявляются иные требования, то после хранения при температуре 20 °С оно должно быть в рабочем состоянии не менее 20 мин при температуре минус 5 °С.

1.6.24.8. Должна быть обеспечена механическая прочность медицинского оборудования.

1.6.24.9. Крепежные устройства для оборудования

Терминальные устройства и электрические разъемы не должны использоваться как крепежные устройства или части крепежных устройств.

Для крепления медицинского оборудования могут использоваться системы леев (шин). Они могут состоять из опор, шин, скоб, оборудования с цокольными кольцами, оборудования с держателями, оборудования со штифтами.

1.6.24.10. Электробезопасность

1.6.24.10.1. Все медицинское оборудование должно быть подобрано и установлено таким образом, чтобы оно не оказывало отрицательного влияния на электроснабжение.

1.6.24.10.2. По типу защиты от поражения электрическим током салон автомобилей скорой медицинской помощи должен соответствовать требованиям МЭК 60601-1:2005 по электробезопасности для изделий класса I без рабочей части для цепей, находящихся под напряжением 220 В сети переменного тока, и изделий с внутренним источником питания для цепей, находящихся под напряжением 12 В внутреннего источника питания постоянного тока.

1.6.24.11. Приборы, аппараты и укладки, используемые в оснащении автомобилей скорой медицинской помощи, должны быть разрешены к применению в подвижных средствах и иметь сертификаты соответствия медицинских изделий. Укладки должны иметь маркировку назначения.

Все переносные медицинские изделия должны быть размещены в салоне и зафиксированы в соответствующих местах установки.

1.6.24.12. Электромагнитная совместимость

Используемые в автомобиле скорой медицинской помощи приемопередающие устройства, медицинское оборудование должны соответствовать требованиям Правил ООН № 10-03.

1.6.24.13. Органы управления

Исполнительные органы, выключатели, индикаторы и контрольные приборы должны быть легкодоступны. Следует применять единицы Международной системы единиц (кроме измерения кровяного давления и давления в системе

искусственного дыхания) и, если таковые имеются, стандартные графические символы.

1.6.24.14. Система снабжения газами

1.6.24.14.1. Источник снабжения газами должен состоять из одной или нескольких следующих составных частей:

- газ в баллонах (например, кислород, воздух);
- жидкость в баллонах некриогенная (например, N₂O, CO₂);
- жидкость в баллонах криогенная (например, кислород);
- жидкость криогенная в стационарных цистернах (например, кислород);
- жидкость некриогенная в стационарных цистернах (например, N₂O, CO₂);
- система воздушных компрессоров;
- системы смесеобразования, например для кислорода и азота;
- вакуумная система.

Источник снабжения газами должен иметь возможность применения системы адсорбционного концентрирования кислородно-воздушной смеси (концентратора кислородно-воздушной смеси с содержанием кислорода от 90 % до 93 %).

Конструкция источников снабжения газами должна соответствовать требованиям, установленным нормативными правовыми актами государств-членов Евразийского экономического союза.

1.6.24.14.2. Место для газовой установки или газопроводов должно быть обеспечено вентиляцией.

1.6.24.14.3. Соответствие газовых баллонов требованиям безопасности должно быть подтверждено документом, выдаваемым компетентными органами государств-членов Евразийского экономического союза.

1.6.24.14.4. Медицинский салон должен быть оснащен:

- одним баллоном кислорода номинальной вместимостью 10 л, рабочим давлением газа не менее 15 000 кПа (150 бар) - для автомобилей скорой медицинской помощи класса В;

- двумя баллонами кислорода номинальной вместимостью 10 л, рабочим давлением газа не менее 15 000 кПа (150 бар) - для автомобилей скорой медицинской помощи класса С.

1.6.24.14.5. Баллоны с кислородом должны быть размещены в вертикальном положении в задней части салона в шкафу с надежной их фиксацией к несущим элементам кузова на расстоянии не менее 0,5 м от отопительных систем, к ним должен быть обеспечен удобный доступ для их замены, управления и контроля.

1.6.24.14.6. Медицинские салоны автомобилей скорой медицинской помощи классов В и С должны быть оборудованы системой подачи медицинских газов с индикацией значения высокого давления в баллонах и сигнализацией критических значений давления в системе. Пневморазъемы системы подачи медицинских газов должны обеспечивать соединение с газодыхательной аппаратурой.

1.6.24.14.7. Медицинский салон автомобилей скорой медицинской помощи класса С может быть оснащен баллоном с закисью азота номинальной вместимостью 10 л с рабочим давлением газа не менее 6 000 кПа (60 бар).

1.6.24.14.8. У автомобилей скорой медицинской помощи классов В и С к местам стандартного размещения наркозно-дыхательной аппаратуры должны быть проложены газовые трубопроводы от газовых баллонов. Пневморазъемы для подключения наркозно-дыхательной аппаратуры не должны требовать специального инструмента для их подключения и отключения.

1.6.24.14.9. Регуляторы давления и регуляторы давления с расходомером должны соответствовать установленным требованиям. Регуляторы давления должны быть подключены непосредственно к источникам газа.

Расходомеры, предназначенные для соединения с терминальными устройствами, должны соответствовать требованиям, установленным нормативными документами государств-членов Евразийского экономического союза.

1.6.24.14.10. Терминальные устройства должны соответствовать требованиям, установленным нормативными документами государств-членов Евразийского экономического союза.

1.6.24.14.11. Если автомобиль скорой медицинской помощи оборудован терминальными устройствами, то рабочее давление в системе снабжения газами должно составлять:

- 400 кПа (4 бар) – для сжатых медицинских газов;
- не более 40 кПа (0,4 бар) (абсолютное значение) – для вакуума.

Максимально допустимое изменение давления между источником снабжения газами и терминальным устройством должно составлять:

- 10 % – при расходе 40 л/мин для сжатых газов;
- 20 % – при расходе 40 л/мин для вакуума.

1.6.24.14.12. Если автомобиль скорой медицинской помощи оборудован терминальными устройствами, то, помимо соединительных клапанов, необходимых для регулярно используемого оборудования, он должен быть оборудован еще одним соединительным клапаном (терминальным устройством или специальным (для определенного газа) соединительным элементом) в соответствии с установленными требованиями.

1.6.24.14.13. Система газопроводов должна выдерживать давление 1 000 кПа (10 бар), в два раза превышающее максимальное рабочее давление (пункт 1.6.24.14.11) и соответствующее максимальному давлению, которое создается регуляторами давления в случае отдельных неисправностей.

1.6.24.14.14. Выпускные патрубки баллонов должны соответствовать требованиям, установленным нормативными документами государств-членов Евразийского экономического союза.

1.6.24.14.15. Гибкие шланги для подсоединения медицинского оборудования к соединительным клапанам (к терминальным устройствам или специальным (для определенного газа) соединительным элементам) должны соответствовать требованиям, установленным нормативными документами государств-членов Евразийского экономического союза. Если гибкие шланги используют между регуляторами давления и терминальными устройствами, то должны быть выполнены специальные требования, установленные нормативными документами государств-членов Евразийского экономического союза.

1.6.24.14.16. Сигнальные устройства, входящие в комплект газовой установки, должны соответствовать требованиям, установленным нормативными документами государств-членов Евразийского экономического союза.

1.6.24.14.17. Инфузионная система должна выдерживать массу не менее 3 кг для установки не менее двух независимых контейнеров (флаконов) с растворами. Конструкция инфузионной системы и ее крепление в потолке салона должны обеспечивать возможность проведения вливаний в головном и ножном концах носилок и визуальный контроль с трех сторон. Допускается совмещение инфузионной системы с леером и поворотным дополнительным светильником.

1.6.24.14.18. Маркировка и инструкции по применению медицинского оборудования должны соответствовать требованиям, установленным нормативными документами государств-членов Евразийского экономического союза. К оборудованию должны прилагаться инструкции по эксплуатации, профилактическому уходу, обслуживанию и ремонту, а также талоны технического обслуживания с нормативными пиктограммами или данными на русском языке, которые могут дублироваться на государственном языке государств – членов Евразийского экономического союза.

1.6.25. Требования к оснащению медицинского салона

1.6.25.1. Автомобили скорой медицинской помощи классов В и С должны иметь во встроенной мебели ящик, закрывающийся на ключ, вместимостью не менее 5 л.

1.6.25.2. Умывальник должен иметь систему подачи воды, работающую от встроенной сети автомобиля, и емкости для чистой воды вместимостью не менее 5 л и сбора отработанной воды вместимостью не менее 7 л.

Умывальник может иметь закрывающуюся крышку, обеспечивающую возможность его использования в качестве рабочего столика и педальное управление пуском воды.

1.6.26. Требования к эксплуатационной документации

1.6.26.1. Комплект эксплуатационной документации на автомобиль скорой медицинской помощи должен содержать эксплуатационную документацию на

применяемые медицинские изделия, специальное и дополнительное оборудование, входящие в его состав.

1.6.26.2. Комплект эксплуатационной документации на автомобиль скорой медицинской помощи должен быть выполнен на русском языке, который может дублироваться на государственном языке государств-членов Евразийского экономического союза.

1.6.26.3. В эксплуатационной документации на автомобиль скорой медицинской помощи конкретного исполнения должны быть указаны возможные виды опасности и средства обеспечения безопасности при эксплуатации и техническом обслуживании медицинских изделий, специального и дополнительного оборудования.

1.6.26.4. В эксплуатационной документации на автомобиль скорой медицинской помощи должны быть указаны места, предназначенные для крепления аппаратуры и описан процесс ее фиксации/расфиксации.»;

5) Дополнить пунктами 1.7.2 и 1.7.3 в следующей редакции:

«1.7.2. Должна быть обеспечена возможность установки и подключения к аппаратуре спутниковой навигации (места для установки, крепление, энергопитание) датчиков включения/выключения исполнительных механизмов (опрокидывания/опускания кузова). Требование действует с 1 января 2028 г.

1.7.3. Должно быть предусмотрено ограничение до 10 км/ч скорости движения автосамосвалов с кузовом, не находящимся в транспортном положении. Требование действует с 1 января 2028 г.»;

6) Дополнить пунктом 1.9.3 в следующей редакции:

«1.9.3. Должна быть обеспечена возможность установки и подключения к аппаратуре спутниковой навигации (места для установки, крепление, энергопитание) датчиков включения/выключения исполнительных механизмов. Требование действует с 1 января 2028 г.»;

7) Дополнить пунктом 1.10.3 в следующей редакции:

«1.10.3. Требования Правил ООН №№ 52 и 107 к медицинским комплексам не применяются.».

8) дополнить пунктами 1.13.20 и 1.13.21 в следующей редакции:

«1.13.20. Для транспортных средств для коммунального хозяйства и содержания дорог допускается отступление от требований Правил ООН № 61, если особенности конструкции транспортного средства не позволяют выполнить эти требования полностью.

1.13.21. Должна быть обеспечена возможность установки и подключения к аппаратуре спутниковой навигации (места для установки, крепление, энергопитание) датчиков включения/выключения коробки отбора мощности и/или исполнительных механизмов. Требование действует с 1 января 2028 г.»;

9) Дополнить пунктом 1.15.20 в следующей редакции:

«1.15.20. Должна быть обеспечена возможность установки и подключения к аппаратуре спутниковой навигации (места для установки, крепление, энергопитание) датчиков открытия/закрытия дверей и аварийных люков.»;

10) пункт 1.16 изложить в следующей редакции:

«1.16. Требования к транспортным средствам (автобусам)
для перевозки детей в возрасте от 1,5 до 16 лет

1.16.1. Автобусы должны соответствовать требованиям Правил ООН № 36, или № 52, или № 107, в зависимости от требований, предъявляемых к базовому транспортному средству, с учетом уровня требований, установленного в приложении № 2 к настоящему техническому регламенту, действующего на момент оформления одобрения типа транспортного средства, с учетом требований настоящего пункта.

1.16.2. При определении массы автобуса следует принимать следующие ограничения по массе:

- ребенка – 40 кг;
- взрослого пассажира – 75 кг;
- ручной клади – 5 кг на одного пассажира;
- перевозимого багажа – 5 кг на одного ребенка и 10 кг – на одного пассажира;
- кресла-коляски – 20 кг.

1.16.3. Автобус, максимальная конструктивная скорость которого превышает 60 км/ч, должен быть оборудован устройством или функцией ограничения скорости, с установленным ограничением 60 км/ч. Автобус, оборудованный устройством или функцией ограничения скорости, должен отвечать требованиям Правил ООН № 89.

1.16.4. Спереди и сзади автобуса должны быть установлены опознавательные знаки «Перевозка детей» в соответствии с действующими в государствах-членах Евразийского экономического союза Правилами дорожного движения.

1.16.5. На наружных боковых сторонах кузова автобуса, а также спереди и сзади по оси симметрии автобуса должны быть нанесены контрастные надписи «ДЕТИ» прямыми прописными буквами высотой не менее 250 мм и толщиной не менее 1/10 их высоты. Надписи выполняются на русском языке и могут быть дублированы на государственном языке государства-члена Евразийского экономического союза.

В непосредственной близости от указанных надписей (на расстоянии не менее 1/2 их высоты) не должны наноситься какие-либо обозначения или надписи.

1.16.6. Кузов автобуса должен иметь окраску желтого цвета. Рекомендуемый оттенок желтого цвета – RAL1023 по каталогу цветов RAL Classic.

1.16.7. Автобус должен быть оснащен устройством, обеспечивающим автоматическую подачу звукового сигнала при движении задним ходом.

1.16.8. В целях привлечения внимания участников дорожного движения к остановке автобуса для перевозки детей в верхней части передней и задней панелей кузова автобуса, рядом с габаритными огнями или как можно ближе к внешнему краю, должны быть установлены дополнительные сигнальные устройства автожелтого цвета, соответствующие требованиям Правил ООН № 6-01 и работающие совместно со штатной аварийной сигнализацией. Данные устройства должны включаться автоматически при открытии служебных дверей и продолжать работать до полного их закрытия.

1.16.9. Элементы всех наружных устройств непрямого обзора, установленных на автобусе, должны иметь электрообогрев.

1.16.10. Изготовителем автобуса должна быть предусмотрена периодичность осмотра, регулировок и технического обслуживания механизмов, узлов и деталей, определяющих безопасность эксплуатации автобуса (рулевое управление, тормозная система, шины, огнетушители, механизмы управления аварийными выходами и др.), уменьшенная вдвое по сравнению с автобусом, на базе которого изготовлен автобус, или не более 10000 км для автобусов, изготовленных на оригинальной базе. Соответствующее указание должно быть сделано в эксплуатационной документации на автобус.

1.16.11. Требования к планировке

1.16.11.1. В автобусе должны быть предусмотрены только места для сидения.

1.16.11.2. Сиденья, предназначенные для детей, должны быть обращены вперед по ходу автобуса.

1.16.11.3. В каждом поперечном ряду сидений, предназначенных для детей, должна быть предусмотрена сигнальная кнопка «Просьба об остановке».

Сигнальные кнопки должны быть установлены на внутренней боковине автобуса под нижней кромкой окна.

1.16.11.4. Рабочее место водителя не должно иметь глухих перегородок, отделяющих его от пассажирского помещения.

1.16.11.5. Рабочее место водителя должно быть оборудовано:

- звуковым и световым сигналами о необходимости остановки, включаемыми сигнальными кнопками с мест размещения детей;

- внутренней и наружной автомобильными громкоговорящими установками.

1.16.11.6. Водитель, находящийся на своем сиденье, должен иметь возможность контролировать процесс входа детей в автобус и выхода из него в зоне от уровня дороги до поверхности пола автобуса. Если непосредственная обзорность является недостаточной, то должны быть установлены устройства непрямого обзора (система «видеокамера-монитор», система зеркал, другие оптические устройства), позволяющие осуществлять такой контроль.

1.16.11.7. При наличии форточек боковых окон пассажирского помещения их высота по отношению к общей высоте окна не должна превышать 25 %. Форточки должны располагаться в верхней части окна.

1.16.11.8. В автобусе должен быть предусмотрен отсек в задней части и/или другие места для размещения ручной клади и/или багажа, рассчитанные по норме не менее 0,1 м² и не менее 20 дм³ на каждое место пассажира.

1.16.11.9. Для варианта конструкции автобуса, предназначенного в том числе для перевозки детей, имеющих нарушения опорно-двигательных функций, должно быть предусмотрено специальное место для размещения не менее двух кресел-колясок в сложенном состоянии. Это место может быть совмещено с отсеком для размещения багажа.

1.16.11.10. Багажный отсек должен быть оборудован устройствами, препятствующими смещению багажа и кресел-колясок в сложенном состоянии при движении автобуса.

1.16.11.11. Перегородка багажного отсека должна выдерживать статическую нагрузку не менее 200 Н на 100 кг массы багажа и/или кресел-колясок. Конструкция багажного отсека должна исключать выпадение школьных ранцев и кресел-колясок при фронтальном столкновении и опрокидывании автобуса.

1.16.11.12. В пассажирском помещении автобусов при наличии полок для ручной клади над окнами ширина полок должна быть не менее 300 мм, а высота свободного пространства над ними – не менее 200 мм. Полки должны иметь наклон в направлении стенок автобусов, к которым они прилегают. Наклон, измеренный от горизонтальной поверхности, должен быть не менее 10°.

Конструкция полок должна исключать падение с них ручной клади при движении автобуса.

1.16.11.13. В автобусах должны быть предусмотрены места размещения не менее чем для двух медицинских аптечек первой помощи (автомобильных). Размер мест для аптечек – в соответствии с Правилами ООН № 36, или № 52, или № 107.

1.16.11.14. В автобусах должны быть предусмотрены места для установки не менее двух огнетушителей класса ОП-8(з)-А, В, С, Е, при этом один из

огнетушителей с массой огнетушащего вещества не менее 8 кг должен находиться вблизи сиденья водителя, второй огнетушитель с массой огнетушащего вещества не менее 8 кг – в салоне автобуса.

1.16.12. Требования к сиденьям

1.16.12.1. Автобусы, по усмотрению изготовителя, можно комплектовать сиденьями для детей и/или сиденьями, предназначенными для размещения детских удерживающих устройств, которые могут быть оборудованы системой крепления детских удерживающих устройств ISOFIX. Размеры и расположение сидений показаны на рисунке 1.16.1.

1.16.12.2. Для сидений, расположенных в одном направлении, расстояние между передней поверхностью спинки сиденья и задней поверхностью спинки расположенного впереди сиденья, измеренное по горизонтали в интервале от горизонтальной плоскости, касательной к поверхности подушки сиденья, до горизонтальной плоскости, расположенной на высоте 550 мм над участком пола для ног сидящего ребенка Н, должно быть не менее 600 мм.

Для варианта конструкции автобуса, укомплектованного сиденьями, предназначенными для размещения детских удерживающих устройств, которые могут быть оборудованы системой крепления детских удерживающих устройств ISOFIX, расстояние между передней поверхностью спинки сиденья и задней поверхностью спинки расположенного впереди сиденья Н, должно быть не менее 750 мм.

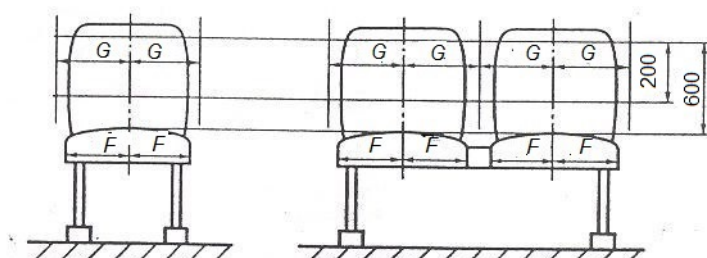



Рисунок 1.16.1 - Размеры и расположение сидений

1.16.12.3. Ширина подушки одноместного сиденья $2F$ должна быть не менее 320 мм.

Для варианта конструкции автобуса, укомплектованного сидениями, предназначенными для размещения детских удерживающих устройств, которые могут быть оборудованы системой крепления детских удерживающих устройств ISOFIX, ширина подушки одноместного сиденья $2F$ должна быть не менее 450 мм, а высота спинки сиденья – не менее 750 мм, измеренной от несжатой подушки сиденья.

1.16.12.4. Ширина свободного пространства G одноместного сиденья, измеренная в каждую сторону от средней вертикальной плоскости места для сидения по горизонтали вдоль спинки сиденья на высоте от 200 до 600 мм над несжатой подушкой сиденья, должна быть не менее 170 мм.

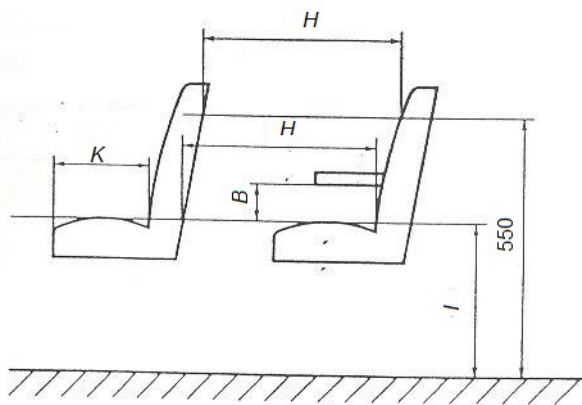
Для варианта конструкции автобуса, укомплектованного сидениями, предназначенными для размещения детских удерживающих устройств, которые могут быть оборудованы системой крепления детских удерживающих устройств ISOFIX, ширина свободного пространства G должна быть не менее 250 мм.

1.16.12.5. Ширина подушки двух- и многоместных нераздельных сидений должна быть определена с учетом размеров F и G , указанных в пунктах 1.16.12.3 и 1.16.12.4.

1.16.12.6. Глубина подушки сиденья K должна быть не менее 350 мм.

Для варианта конструкции автобуса, укомплектованного сидениями, предназначенными для размещения детских удерживающих устройств, которые могут быть оборудованы системой крепления детских удерживающих устройств ISOFIX, глубина подушки сиденья К должна быть не менее 400 мм.

1.16.12.7. Высота подушки сиденья в несжатом состоянии относительно уровня пола I, на котором расположены ноги сидящего ребенка, должна быть такой, чтобы высота горизонтальной плоскости, касательной к поверхности подушки сиденья, над этим участком составляла от 350 до 400 мм.

Для варианта конструкции автобуса, укомплектованного сидениями, предназначенными для размещения детских удерживающих устройств, которые могут быть оборудованы системой крепления детских удерживающих устройств ISOFIX, высота подушки сиденья в несжатом состоянии относительно уровня пола I, должна составлять от 400 до 450 мм.

1.16.12.8. Сиденье, обращенное к перегородке, должно иметь свободное пространство перед ним в соответствии с требованиями Правил ООН № 36, или № 52, или № 107, в зависимости от требований, предъявляемых к базовому транспортному средству, а перегородка должна соответствовать требованиям травмобезопасности, изложенным в Правилах ООН № 21-01.

1.16.12.9. Край сиденья, который обращен к проходу, должен иметь подлокотник или поручень. Высота расположения подлокотника или поручня от подушки сиденья В должна составлять (180 ± 20) мм.

1.16.12.10. В автобусах с сиденьями для перевозки детей от 1,5 года должно быть не менее двух сидений для взрослых пассажиров, сопровождающих детей. При отсутствии сидений для перевозки таких детей в автобусах должно быть не менее одного сиденья для взрослых пассажиров, сопровождающих детей.

Указанные сиденья должны отвечать требованиям Правил ООН № 36, или № 52, или № 107, в зависимости от требований, предъявляемых к базовому транспортному средству.

Расположение сидений должно позволять взрослым пассажирам осуществлять визуальный контроль за поведением детей во время движения автобуса.

1.16.12.11. Сиденья для детей в отношении их прочностных свойств должны быть испытаны по методике, приведенной в Правилах ООН № 80-03, при испытательной нагрузке:

- не менее 1180 Н, приложенной к спинке сиденья на высоте 0,75 м над базовой поверхностью. Смещение центральной точки приложения нагрузки должно составлять не менее 100 мм и не более 400 мм;

- не менее 3140 Н, приложенной к спинке сиденья на высоте 0,45 м над базовой поверхностью. Смещение центральной точки приложения нагрузки должно составлять не менее 50 мм.

Для варианта конструкции автобуса, укомплектованного сиденьями, предназначенными для размещения детских удерживающих устройств, которые могут быть оборудованы системой крепления детских удерживающих устройств ISOFIX, сиденья должны соответствовать требованиям, изложенным в Правилах ООН № 80-03. В качестве альтернативы для транспортных средств категории M₂ разрешается применять Правила ООН № 17-08.

1.16.12.12. Сиденья для детей оборудуют удерживающими системами. Эти системы включают в себя ремни безопасности типа Ar4m в соответствии с Правилами ООН № 16-06, с регулировкой верхней точки крепления ремня по высоте или без такой регулировки, когда верхняя точка крепления ремня находится в положении, соответствующем расположению на сиденье взрослого пассажира. Максимальная высота регулировки верхней точки крепления ремня по вертикали от точки R сиденья не менее 520 мм (в случае многоместного нераздельного сиденья допускается не менее 400 мм); минимальная высота – не более 280 мм. Сиденья без такой регулировки оборудуются местами крепления детских удерживающих систем ISOFIX, и на них могут устанавливаться детские удерживающие системы, отвечающие требованиям Правил ООН № 44-04 или № 129-00. Порядок определения точки R описан в приложении 1 к Сводной резолюции о конструкции транспортных средств (R.E.3).

1.16.12.13. Конструкция автобуса, укомплектованного сиденьями, предназначенными для размещения детских удерживающих устройств, которые

могут быть оборудованы системой крепления детских удерживающих устройств ISOFIX, должна соответствовать следующим требованиям:

1.16.12.13.1. Сиденья должны быть оборудованы системой крепления детских удерживающих устройств ISOFIX с возможностью установки детских удерживающих устройств I весовой группы (дети массой от 9 до 18 кг). Подразделение детских удерживающих устройств на весовые группы в соответствии с Правилами ООН № 44-04.

Детей массой от 15 кг и более, находящихся на сидениях в детских удерживающих устройствах, можно фиксировать диагонально-поясным ремнем типа Ar4m для взрослого пассажира в соответствии с Правилами ООН № 16-06;

1.16.12.13.2. Система крепления ISOFIX универсальной категории, размещенная на сиденье, должна выдерживать нагрузки $(8,00 \pm 0,25)$ кН, предписываемые Правилами ООН № 14-07 (пункт 6.6.4);

1.16.12.13.3. Крепления сиденья автобуса, предназначенного для установки детских удерживающих устройств, должно выдерживать нагрузку, равную двадцатикратной собственной массе сиденья с одновременно действующей нагрузкой $(8,00 \pm 0,25)$ кН. Это усилие прилагается к центру масс сиденья под углом $10^\circ \pm 5^\circ$ в горизонтальной плоскости в направлении вперед по отношению к сиденью.

Если крепление верхнего страховочного троса встроено в сиденье автобуса, то данное испытание следует проводить вместе с лямкой верхнего страховочного троса.

1.16.13. Требования к обеспечению входа и выхода

1.16.13.1. Автобусы с общим числом пассажиров (включая сопровождающих) не более 22 человек, должны иметь одну служебную дверь, а автобусы с общим числом пассажиров (включая сопровождающих) свыше 22 человек должны иметь не менее двух служебных дверей, предназначенных для входа и выхода. Аварийные выходы и их количество должно соответствовать требованиям Правил ООН № 36, или № 52, или № 107, в зависимости от требований, предъявляемых к базовому транспортному средству.

1.16.13.2. Служебную дверь (или одну из служебных дверей) следует располагать в непосредственной близости от рабочего места водителя. Допускается отсутствие доступа водителя к служебной двери при сохранении визуального контроля водителя за входом и выходом пассажиров.

1.16.13.3. Автобусы должны быть оборудованы устройством, препятствующим началу движения при открытых или неполностью закрытых служебных дверях.

1.16.13.4. Автобусы должны быть оборудованы освещением проемов служебных дверей, позволяющим водителю видеть вход и выход детей в (из) автобус(а) в любое время суток.

1.16.13.5. Для служебной двери, предназначенной для входа и выхода детей:

- высота первой ступеньки от уровня дороги должна быть не более 250 мм. Для обеспечения указанной высоты в случае необходимости должна быть установлена убирающаяся ступенька (подножка), отвечающая требованиям Правил ООН № 36, или № 52, или № 107, в зависимости от требований, предъявляемых к базовому транспортному средству, либо применена система опускания и/или наклона пола;

- высота последующих ступенек должна быть не более 200 мм;

- глубина ступенек должна быть не менее 200 мм.

1.16.13.6. Поручни или ручки в проходах служебных дверей, предназначенных для выхода детей, должны соответствовать следующим требованиям:

- проходы должны быть оснащены поручнями или ручками с обеих сторон;

- поручни или ручки должны быть расположены таким образом, чтобы обеспечивать ребенку возможность держаться за них, стоя на дороге у служебной двери или на любой ступеньке.

- высота расположения поручней или ручек должна составлять от 600 до 1100 мм от поверхности дороги или от поверхности каждой ступеньки;

- глубина расположения (по горизонтали) поручней или ручек для ребенка, стоящего на дороге, по отношению к внешнему краю первой ступеньки, не должна превышать 300 мм;

- глубина расположения (по горизонтали) поручней или ручек для ребенка, стоящего на какой-либо ступеньке, не должна превышать 300 мм по отношению к внутреннему краю этой же ступеньки.

1.16.13.7. В случае регулярных перевозок детей с нарушениями опорно-двигательных функций и передвигающихся в креслах-колясках, в боковой или задней части автобуса должна быть предусмотрена дверь, имеющая размер проема не менее 1500 мм по высоте и 900 мм по ширине, используемая для доступа в автобус детей в креслах-колясках.

1.16.13.8. Устройства, обеспечивающие доступ (пандусы, подъемники) в автобус и безопасность перевозки детей с нарушениями опорно-двигательных функций, передвигающихся в креслах-колясках, должны отвечать требованиям Правил ООН № 107-03 (приложение 8).

1.16.14. Прочность верхней части автобусов должна соответствовать требованиям Правил ООН № 66-02. Доказательственным материалом могут являться результаты испытаний базового транспортного средства. При этом, не допускается оценку прочности силовой конструкции кузова проводить методами математического моделирования.

Служебные, запасные двери и аварийные выходы автобусов при испытаниях на прочность должны сохранять работоспособность при действии нагрузки и после ее снятия.»;

11) в пункте 1.18:

а) заголовок изложить в следующей редакции:

«1.18. Требования к транспортным средствам - цистернам для перевозки легковоспламеняющихся жидкостей*»

с введением сноски в следующей редакции:

«* Опасные грузы класса 3 в соответствии с Соглашением о международной дорожной перевозке опасных грузов (ДОПОГ) заключенному в Женеве 30 сентября 1957 г.».

б) в пункте 1.18.4.2 абзац второй исключить.

в) пункт 1.18.5 изложить в следующей редакции:

«1.18.5. Автоцистерна, прицеп (полуприцеп) – цистерна должны быть оборудованы огнетушителями в соответствии с требованиями пункта 8.1.4 Приложения В к Соглашению о международной дорожной перевозке опасных грузов (ДОПОГ), заключенному в Женеве 30 сентября 1957 г.».

г) пункт 1.18.7 изложить в следующей редакции:

«1.18.7. На автоцистерне, прицепе (полуприцепе) - цистерне должны быть предусмотрены места для размещения знаков «Опасный груз» - табличек оранжевого цвета согласно главе 5.3 приложения А к Соглашению о международной дорожной перевозке опасных грузов (ДОПОГ), заключенному в Женеве 30 сентября 1957 г., знака "Ограничение скорости", знака аварийной остановки и предметов снаряжения для общей и индивидуальной защиты в соответствии с разделом 8.1.5 приложения В к указанному соглашению.»;

д) пункт 1.18.9 изложить в следующей редакции:

«1.18.9. Автоцистерна должна быть оборудована предупреждающими огнями (проблесковыми маячками) желтого или оранжевого цвета. Количество и расположение проблесковых маячков должно обеспечивать их видимость со стороны передней части транспортного средства на угол 180° в горизонтальной плоскости, проходящей через центр источника излучения света.»;

е) пункт 1.18.11 изложить в следующей редакции:

«1.18.11. Электрооборудование, устанавливаемое в отсеке технологического оборудования и органы управления этим оборудованием, должны соответствовать требованиям раздела 9.7.8 приложения В к Соглашению о международной дорожной перевозке опасных грузов (ДОПОГ), заключенному в Женеве 30 сентября 1957 г.»;

12) пункт 1.19.10 исключить;

13) пункт 1.19.13 изложить в следующей редакции:

«1.19.13. В подтверждение свойств, указанных в пунктах 1.19.11., 1.19.12. изготовитель транспортного средства или лицо, уполномоченное изготовителем

транспортного средства, принимает декларацию о соответствии по схеме 7д, удостоверяющую, что выпускаемые изотермические транспортные средства соответствуют испытанному образцу, и регистрирует ее в порядке, установленном Евразийской экономической комиссией. Зарегистрированную декларацию о соответствии заявитель предоставляет в уполномоченный орган государственного управления государства-члена Евразийского экономического союза или назначенную им компетентную организацию для оформления сообщения об официальном утверждении типа транспортного средства (шасси) в отношении региональных требований пункта 1.19 приложения № 6 к настоящему техническому регламенту. Сведения о декларации о соответствии указывают в графе «Дополнительная информация» сообщения об официальном утверждении типа транспортного средства (шасси)».

14) в пункте 1.20.2 после слова «вентили» вставить в скобках слово «(краны)»;

15) пункт 1.20.10.3 исключить;

16) пункт 1.20.13 изложить в следующей редакции:

«1.20.13. В целях предупреждения нагрева газа в автоцистернах выше расчетной температуры под действием солнечной радиации наружная поверхность сосуда должна окрашиваться эмалью светло-серого цвета.».

17) пункт 1.21 изложить в следующей редакции:

«1.21. Требования к транспортным средствам органов охраны правопорядка и исполнения наказаний, предназначенным для перевозки задержанных и осужденных лиц.

1.21.1. Транспортные средства органов охраны правопорядка и исполнения наказаний, предназначенные для перевозки задержанных и осужденных лиц, подразделяются на следующие классы:

- класс А: транспортное средство, предназначенное для доставки в органы охраны правопорядка лиц, задержанных по подозрению в совершении преступления или совершивших административные правонарушения (задержанных в административном порядке); перевозки задержанных лиц в суды для рассмотрения материалов об административных правонарушениях; перевозки лиц, подвергнутых

административному аресту, а так же иностранных граждан и лиц без гражданства, подлежащих административному выдворению за пределы государств – членов Евразийского экономического союза (далее – задержанные);

- класс В: транспортное средство, предназначенное для перевозки лиц, подозреваемых и обвиняемых в совершении преступлений, и осужденных (далее – спецконтингент).

1.21.2. Транспортные средства класса А должны иметь рабочий салон для размещения сотрудников (военнослужащих) органов охраны правопорядка и отсек для задержанных, расположенный в задней части транспортного средства.

1.21.3. Транспортные средства класса В должны иметь помещение для размещения сотрудников (военнослужащих) (далее – помещение конвоя) и камеры для спецконтингента. Каждая камера для спецконтингента должна иметь отдельный вход из помещения конвоя.

1.21.4. Ширина дверных проёмов отсеков задержанных и камер для спецконтингента должна быть не менее 510 мм (в транспортных средствах класса В при общем количестве посадочных мест в помещении конвоя и камерах не более 7 человек – не менее 500 мм). Требование применяется с 1 января 2028 г. в отношении типов транспортных средств (шасси), не проходивших оценку соответствия настоящему техническому регламенту или на национальном уровне в государствах - членах Евразийского экономического союза.

1.21.5. Требования Правил ООН №№ 14, 16 к отсеку для задержанных и камерам для спецконтингента не применяются. Требования Правил ООН №№ 36, 52 и 107 к транспортным средствам органов охраны правопорядка и исполнения наказаний, предназначенным для перевозки задержанных и осужденных лиц, не применяются.

1.21.6. Отсек для задержанных в транспортных средствах класса А должен иметь дверь в задней части транспортного средства и может иметь дверь в перегородке между отсеком для задержанных и рабочим салоном (далее – передняя перегородка). При отсутствии двери в передней перегородке в ней должен быть предусмотрен запасной выход через аварийный люк, который может быть совмещён

с окном для наблюдения за задержанными. При количестве посадочных мест в отсеке для задержанных более 8, из него должен быть предусмотрен запасной выход через аварийный люк в крыше.

1.21.6.1. Проем люков должен быть не менее 470 x 500 мм.

1.21.6.2. Дверь отсека для задержанных в задней части транспортного средства должна открываться наружу и только снаружи, дверь и аварийный люк в передней перегородке – в сторону рабочего салона и только со стороны рабочего салона.

1.21.6.3. Аварийный люк в крыше должен выдерживать, с сохранением работоспособности, статическое усилие, направленное вертикально вверх, не менее 5000 Н в течение 5 мин.

1.21.6.4. Аварийный люк в крыше должен открываться только снаружи.

1.21.6.5. При открывании аварийный люк в крыше должен откидываться наружу на петлях.

1.21.6.6. Должно быть предусмотрено пломбирование аварийного люка в крыше с наружной стороны транспортного средства.

1.21.6.7. На аварийном люке в передней перегородке (или рядом с ним) со стороны рабочего салона и на наружной поверхности аварийного люка в крыше (или рядом с ним) должны быть нанесены символы и надписи, поясняющие порядок их открывания.

1.21.6.8. Открывание люков должно осуществляться без применения инструмента.

1.21.7. В транспортных средствах класса А может быть оборудован отсек для размещения служебной собаки.

1.21.7.1. Внутренние размеры отсека, не менее: длина – 900 мм, ширина – 600 мм, высота – 650 мм. Допускается уменьшение ширины отсека до 500 мм, при этом его площадь должна составлять не менее 0,54 м². Если для размещения собаки используется клетка в виде пластикового переносного контейнера, допускаются её внутренние размеры, не менее: длина – 770 мм, ширина – 500 мм, высота – 630 мм. Размеры измеряются по продольной, поперечной и вертикальной осям отсека (клетки).

1.21.7.2. Отсек для собаки должен быть оборудован системой вентиляции или кондиционирования, соответствующей следующим требованиям:

- обеспечивать не менее чем 30-кратный воздухообмен в час;
- подвижность воздуха в центре отсека должна быть в пределах от 0,5 до 1,5 м/с, при работе системы кондиционирования (воздухоохлаждения) – не более 0,5 м/с;
- прочие требования к системам вентиляции, кондиционирования и отопления (при наличии) отсека для собаки – в соответствии с пунктом 6 приложения № 3 к настоящему техническому регламенту.

1.21.7.3. Параметры внутреннего шума в отсеке для собаки должны соответствовать требованиям пункта 2 приложения № 3 к настоящему техническому регламенту

1.21.7.4. Параметры содержания вредных (загрязняющих) веществ в воздухе отсека для собаки должны соответствовать требованиям пункта 3 приложения № 3 к настоящему техническому регламенту.

1.21.8. Помещение конвоя и камеры для спецконтингента транспортных средств класса В должны иметь запасные выходы через аварийно-вентиляционный люк в помещении конвоя и аварийные люки в камерах с количеством посадочных мест 6 и более.

1.21.8.1. Проем люков должен быть не менее 470 x 500 мм.

1.21.8.2. Аварийный люк должен быть расположен на расстоянии не более 500 мм от двери камеры.

1.21.8.3. Аварийно-вентиляционный люк должен открываться изнутри и снаружи.

1.21.8.4. На наружной и внутренней поверхностях аварийно-вентиляционного люка и на наружной поверхности аварийного люка (или рядом с ними) должны быть нанесены символы и надписи, поясняющие порядок их открывания.

1.21.8.5. Открывание люков должно осуществляться без применения инструмента.

1.21.8.6. Должны выполняться требования пунктов 1.21.6.3 – 1.21.6.6.

1.21.9. Выхлопная труба системы выпуска отработавших газов транспортных средств категорий М₂ и М₃ на базе транспортных средств категории N или шасси должна быть выведена назад за обрез кузова на расстояние от 40 до 50 мм или к обрезу того борта, на котором отсутствует входная дверь помещения конвоя, рабочего салона, отсека для задержанных.

1.21.10. Выхлопные трубы независимых отопителей, установленных на передней стенке кузова, в помещении конвоя, рабочем салоне, камерах для спецконтингента, отсеке для задержанных должны быть выведены под основание кузова (под днище транспортного средства) в соответствии с пунктом 1.21.9.

1.21.11. Специальная комплектация транспортных средств регламентируется нормативными документами органов государственного управления государств – членов Евразийского экономического союза.»;

18) пункт 1.23.7 изложить в следующей редакции:

«1.23.7. В подтверждение изотермических свойств, указанных в пунктах 1.23.5., 1.23.6. изготовитель транспортного средства или лицо, уполномоченное изготовителем транспортного средства, принимает декларацию о соответствии по схеме 7д, удостоверяющую, что выпускаемые изотермические транспортные средства соответствуют испытанному репрезентативному образцу, и регистрирует ее в порядке, установленном Евразийской экономической комиссией. Зарегистрированную декларацию о соответствии заявитель предоставляет в уполномоченный орган государственного управления государства-члена Евразийского экономического союза или назначенную им компетентную организацию для оформления сообщения об официальном утверждении типа транспортного средства (шасси) в отношении региональных требований пункта 1.23 приложения № 6 к настоящему техническому регламенту. Сведения о декларации о соответствии указывают в графе «Дополнительная информация» сообщения об официальном утверждении типа транспортного средства (шасси).»;

19) ввести новый пункт 1.23.8 в следующей редакции:

«1.23.8. Должна быть обеспечена возможность установки и подключения к аппаратуре спутниковой навигации (места для установки, крепление,

энергопитание) датчиков контроля условий среды внутри фургона (температуры, влажности и других). Требование действует с 1 января 2028 г.»;

20) в названии раздела 2 слово «типов» заменить на слово «видов».

21) после заголовка пункта 2.1 ввести примечание в следующей редакции:

«Примечание: Требования к кабине, установленные в данном пункте, применяются исключительно к отдельной кабине, в которой расположено рабочее место оператора, и из которой не осуществляется управление транспортным средством.»;

22) дополнить пунктом 2.1.1.8 в следующей редакции:

«2.1.1.8. Должна быть обеспечена возможность установки и подключения к аппаратуре спутниковой навигации (места для установки, крепление, энергопитание) датчиков включения/выключения коробки отбора мощности и/или исполнительных механизмов. Требование действует с 1 января 2028 г.»;

23) пункт 2.1.3.7 дополнить абзацем вторым в следующей редакции:

«В случае несоответствия данному требованию, рядом с органами управления и в инструкции по эксплуатации транспортного средства размещается информация об обязательном использовании оператором средств индивидуальной защиты для исключения опасности получения ожогов.»;

24) пункт 2.5 изложить в следующей редакции:

«2.5. Требования к транспортным средствам для перевозки опасных грузов

2.5.1. Конструкция транспортных средств для перевозки опасных грузов должна соответствовать:

до 31 декабря 2027 г. Правилам ООН № 105-04;

с 1 января 2028 г. Правилам ООН № 105-06.

Разрешается альтернативное применение требований Правил ООН № 105 более высокого уровня поправок.

2.5.2. Транспортные средства с технически допустимой максимальной массой более 3500 кг должны быть оборудованы устройством ограничения скорости, соответствующим Правилам ООН № 89-00.

2.5.3. Транспортные средства должны соответствовать касающимся их требованиям частей 8 и 9 приложения В к Соглашению о международной дорожной перевозке опасных грузов (ДОПОГ), совершенному в Женеве 30 сентября 1957 г.

В подтверждение выполнения требований к конструкции и оборудованию транспортного средства проводятся испытания репрезентативного образца в аккредитованной испытательной лаборатории; изготовитель транспортного средства на основании вышеуказанных испытаний принимает декларацию о соответствии по схемам декларирования 3д или бд, удостоверяющую, что выпускаемые транспортные средства соответствуют испытанному образцу.

Допускается принимать декларацию о соответствии по схеме 7д, удостоверяющую, что выпускаемые транспортные средства соответствуют испытанному образцу, в случае если репрезентативный образец имеет подтверждение соответствия требованиям ДОПОГ, оформленное по процедуре и в порядке, предусмотренном ДОПОГ.

Декларацию о соответствии регистрируют в порядке, установленном Евразийской экономической комиссией. Зарегистрированную декларацию о соответствии заявитель предоставляет в уполномоченный орган государственного управления государства-члена Евразийского экономического союза для оформления сообщения об официальном утверждении типа транспортного средства (шасси) в отношении региональных требований пункта 2.5 приложения № 6 к настоящему техническому регламенту. Сведения о декларации о соответствии указывают в графе «Дополнительная информация» сообщения об официальном утверждении типа транспортного средства (шасси) в отношении региональных требований.»;

25) дополнить пунктом 3.3.0 в следующей редакции:

«3.3.0. В подтверждение соответствия пункту 3.3 заявитель предоставляет декларацию о соответствии, принятую по схеме декларирования соответствия 1д.»;

26) пункт 3.3.2.3 дополнить абзацем вторым в следующей редакции:

«В случае превышения указанных в пункте 3.3.2.2 допустимых значений в руководстве (инструкции) по эксплуатации делается запись об обязательном использовании защитного оборудования для органов слуха, а также в области

прямой видимости с места оператора наносится знак, предупреждающий о необходимости использования защитного оборудования для органов слуха.».

77. В приложении № 7 к техническому регламенту:

1) заголовок изложить в следующей редакции: «Требования к идентификации транспортных средств и их компонентов»;

2) в пункте 1.2.2:

а) в абзаце втором после слов «компетентным органом» поставить номер сноски «²»;

б) после абзаца второго ввести примечание в следующей редакции:

«Примечание:

² В Российской Федерации таким органом является Федеральное государственное унитарное предприятие «Центральный научно-исследовательский автомобильный и автомоторный институт «НАМИ».

В Республике Беларусь таким органом является Научно-производственное республиканское унитарное предприятие «Белорусский государственный институт стандартизации и сертификации.

В Республике Казахстан таким органом является Республиканское государственное предприятие на праве хозяйственного ведения «Казахстанский институт стандартизации и метрологии».».

3) пункт 1.3.2 изложить в следующей редакции:

«1.3.2. Изготовитель, которому не присвоен международный идентификационный код изготовителя, изготовивший транспортное средство, являющегося результатом индивидуального технического творчества или собранное вне серийного производства в индивидуальном порядке из сборочного комплекта, наносит на него идентификационный номер, присвоенный компетентным органом государства - члена Евразийского экономического союза.»;

4) дополнить пунктами 1.3.3, включая примечание, и 1.3.4 в следующей редакции:

«1.3.3. На транспортное средство, выпускаемое в обращение из числа ранее поставленных по государственному оборонному заказу (в случае отсутствия на нем идентификационного номера) или ранее выпущенное в обращение на единой таможенной территории Евразийского экономического союза, у которого были

заменены рама, или несущий кузов, или колесная формула, владелец транспортного средства наносит идентификационный номер, присвоенный компетентным органом государства - члена Евразийского экономического союза.

Примечание - Содержание идентификационного номера, нанесенного согласно пунктам 1.3.2 и 1.3.3, определяется компетентным органом самостоятельно.

1.3.4. Изготовитель, имеющий собственный международный идентификационный код изготовителя и указанный в одобрении типа транспортного средства (одобрении типа шасси) в качестве сборочного завода, вправе наносить на изготавливаемые им транспортные средства (шасси) идентификационный номер, содержащий его собственный международный идентификационный код изготовителя.»;

5) пункт 1.4.1 дополнить предложением в следующей редакции:

«Идентификационный номер на специальные транспортные средства может наноситься на раму или кузов специального оборудования.»;

б) дополнить пунктом 1.6 в следующей редакции:

«1.6. В случае уничтожения, изменения или искажения идентификационного номера транспортного средства вследствие коррозии, ремонтных и восстановительных работ, а также преступных посягательств, на транспортное средство повторно наносится ранее присвоенный ему идентификационный номер. Нанесение идентификационного номера осуществляется по разрешению и под контролем подразделения органа государственного управления в сфере безопасности дорожного движения по месту регистрационного учета транспортного средства в порядке, установленном нормативными правовыми актами государства – члена Евразийского экономического союза.»;

7) в пункте 2.1:

а) абзац первый пункта изложить в следующей редакции:

«2.1. Табличка изготовителя должна быть размещена в удобном для считывания месте - части транспортного средства (шасси), снятие или замена

которой в процессе эксплуатации затруднены, и не должна быть снимаемой без применения специального инструмента.».

б) позицию 5) дополнить текстом: «Перед значением массы указывается номер оси арабской цифрой и дефис. При наличии группы осей также указывается технически допустимая максимальная масса, приходящаяся на группу осей. Перед этим значением указывается буква «Т» и точка. Допускается не указывать это значение, если технически допустимая максимальная масса, приходящаяся на группу осей, является суммой технически допустимых максимальных масс, приходящихся на каждую ось, составляющую группу осей;»;

в) позицию 6) изложить в следующей редакции:

«6) для полуприцепов также указывается технически допустимая максимальная нагрузка, приходящаяся на седельно-сцепное устройство. В случае прицепа с центральной осью (осями), должна быть указана технически допустимая максимальная статическая вертикальная нагрузка на точку сцепки. Перед значением нагрузки указывается цифра «0» и дефис, и это значение приводится выше значения массы, приходящейся на переднюю ось;»;

г) первый абзац после позиции 7) изложить в следующей редакции:

«В случае транспортных средств категорий M₃, N₃, O₃ и O₄, если технически допустимая максимальная масса, указываемая в соответствии с подпунктами 3), 4) и 5) настоящего пункта, превышает соответствующую разрешенную максимальную массу, установленную национальным нормативным правовым актом, изготовитель должен указать на табличке изготовителя значения масс в двух столбцах: разрешенную максимальную массу – в левом столбце, а технически допустимую максимальную массу – в правом столбце. В подобном случае в качестве заголовка левого столбца должны быть указаны коды стран, в которых транспортное средство может выпускаться в обращение, в соответствии со стандартом ISO 3166-1:2013.»;

д) после последнего абзаца ввести новый абзац в следующей редакции:

«Изготовитель может разместить на табличке изготовителя иную информацию. В подобном случае информация, указанная в подпунктах 1)-7) выше, должна быть ограничена четко выделенной прямоугольной рамкой.»;

8) пункт 2.2 дополнить предложением: «Для транспортных средств категории L допускается располагать дополнительную табличку, исходя из возможностей компоновки транспортного средства.»;

9) ввести новый пункт 2.6 в следующей редакции:

«2.6: Изготовитель, являющийся юридическим лицом, образованным в соответствии с законодательством государства-члена Евразийского экономического союза, использующий для производства транспортных средств покупные шасси или базовые транспортные средства иного изготовителя, формирует и наносит на такие транспортные средства новую табличку. Ранее установленная табличка шасси (базового транспортного средства) может быть сохранена на транспортном средстве.»;

10) пункт 3.1 дополнить новыми абзацами в следующей редакции:

«идентификационное обозначение (наименование компонента) компонента, которое должно соответствовать идентификационному обозначению типа, приведенному в сертификате соответствия или декларации о соответствии (при наличии);

сведения о применимости компонента для конкретных типов транспортных средств (шасси) – в том случае, если эта информация известна изготовителю компонентов.

По усмотрению изготовителя компонентов указанная в настоящем пункте информация может находиться на ярлыке или в сопроводительной документации.

В случае приведения в декларации о соответствии ссылки на каталог продукции изготовителя, допускается в качестве идентификационного обозначения и сведений о применимости компонента для конкретных типов транспортных средств (шасси) указывать каталожный номер компонента.

Продукция должна маркироваться непосредственно перед ее выпуском в обращение, после завершения всех процедур оценки соответствия. Единый знак обращения продукции на рынке Евразийского экономического союза вправе наносить не только изготовители маркируемой продукции, но также импортеры и

лица, уполномоченные изготовителями и импортерами, на складе до отгрузки последующим приобретателям.»;

11) в пункте 4.2 первое предложение изложить в следующей редакции:

«4.2. Место для установки государственного регистрационного знака должно представлять собой по возможности плоскую вертикальную (с возможностью отклонения обращенной вверх поверхности переднего номерного знака до 15°) поверхность и должно располагаться таким образом, чтобы исключалось загромождение государственного регистрационного знака элементами конструкции транспортного средства.».

78. В приложении № 8 к техническому регламенту:

1) пункт 1.1 изложить в следующей редакции:

«1.1. Действие рабочей и запасной тормозных систем должно соответствовать воздействию на орган управления тормозной системы транспортного средства.

Тормозное усилие должно изменяться постепенно, без заеданий и рывков и без существенных колебаний, обусловленных деформациями поверхности тормозных дисков и (или) тормозных барабанов.».

2) пункт 1.4 изложить в следующей редакции:

«1.4. При проверках на стендах транспортных средств категорий М, N и O допускается относительная разность тормозных сил колес оси (в процентах от наибольшего значения) не более 25 %. Значения тормозных сил для расчета относительной разности тормозных сил колес оси принимаются равными силам по результатам их измерения на колесах в момент достижения порога проскальзывания опережающим колесом оси (при оборудовании тормозного стенда следящим роликом) или после выдержки (не более 2 с) установленного изготовителем стенда запаздывания от начала торможения (для стендов без следящего ролика) с последующим автоматическим отключением привода роликов.».

3) Таблицы 1.1, 1.2, 1.3 и 1.4 изложить в следующей редакции:

Использование показателей эффективности торможения
и устойчивости транспортного средства при торможении
при проверках на роликовых стендах

Таблица 1.1

Наименование показателя	Тормозная система			
	Рабочая		Запасная	Стояночная
	Эффектив- ность торможения	Устойчивость транспортного средства при торможении		
Удельная тормозная сила*	+	-	+	+
Относительная разность тормозных сил колес оси*	-	+	-	-
Блокирование каждого колеса транспортного средства на роликах или автоматическое отключение стэнда вследствие проскальзывания колеса по роликам**	+	-	+	+

Примечание:

* Для тягача и прицепа или полуприцепа этот показатель рассчитывается отдельно.

** Используется только вместо показателя удельной тормозной силы.

Использование показателей эффективности торможения
и устойчивости транспортного средства при торможении
при проверках в дорожных условиях

Таблица 1.2

Наименование показателя	Тормозная система			
	Рабочая		Запасная	Стояночная
	Эффективно сть торможения	Устойчивость транспортного средства при торможении		
Тормозной путь	+	-	+	-
Установившееся замедление *	+	-	+	+
Время срабатывания	+	-	+	-

Наименование показателя	Тормозная система			
	Рабочая		Запасная	Стояночная
	Эффективность торможения	Устойчивость транспортного средства при торможении		

тормозной системы *

Коридор движения	-	+	-	-
Уклон дороги, на котором транспортное средство удерживается неподвижно	-	-	-	+

Примечание:

* Используется совместно только вместо показателя тормозной путь.

Примечание к таблицам 1.1 и 1.2:

Знак «+» означает, что соответствующий показатель должен использоваться при оценке эффективности торможения или устойчивости транспортного средства при торможении, знак «-» – показатель не должен использоваться.

Нормативы эффективности торможения транспортного средства при проверках на роликовых стендах

Таблица 1.3

Категория транспортного средства	Удельная тормозная сила g_T , не менее для:		Усилие на органе управления P_n, H , не более
	рабочей тормозной системы	запасной тормозной системы	
M_1	0,58 ⁽¹⁾	-	490 или 980 ⁽⁵⁾
	0,50 ⁽²⁾		
M_2, M_3	0,50	0,25	-
	0,50 ⁽¹⁾	-	
N_1	0,45 ⁽²⁾		686 или 980 ⁽⁵⁾
	0,50 ⁽¹⁾	0,22	
N_2, N_3	0,45 ⁽²⁾		-
	0,50 ⁽¹⁾		
O_1, O_2 (прицепы с инерционным тормозом)	0,50 ⁽¹⁾	-	-
	0,45 ⁽²⁾		
O_2, O_3, O_4 (прицепы, исключая оборудованные)	0,50 ⁽¹⁾	-	-
	0,45 ⁽²⁾		

Категория транспортного средства	Удельная тормозная сила g_T , не менее для:		Усилие на органе управления $P_{п, Н}$, не более
	рабочей тормозной системы	запасной тормозной системы	
инерционным тормозом) O ₂ , O ₃ , O ₄ (прицепы с центральной осью и полуприцепы, исключая оборудованные инерционным тормозом)	0,45 ⁽¹⁾ 0,41 ⁽²⁾	-	-
L ₁ ⁽⁷⁾	0,42 ⁽³⁾ 0,25 ⁽⁴⁾	-	<u>350</u> 200
L ₂ ⁽⁷⁾	0,40 ⁽³⁾ 0,25 ⁽⁴⁾	-	<u>350</u> 200
L ₃ ⁽⁷⁾	0,50 ⁽³⁾ 0,25 ⁽⁴⁾	-	<u>350</u> 200
L ₄ ⁽⁷⁾	0,46 ⁽³⁾ 0,25 ⁽⁴⁾	-	<u>350</u> 200
L ₅	0,44 ⁽³⁾ 0,25 ⁽⁴⁾	-	500 или 400 ⁽⁶⁾
L ₆	0,40 ⁽³⁾ 0,25 ⁽⁴⁾	-	500 или 400 ⁽⁶⁾
L ₇	0,44 ⁽³⁾ 0,25 ⁽⁴⁾	-	500 или 400 ⁽⁶⁾

Примечания:

⁽¹⁾ Для транспортного средства с 2015 года выпуска

⁽²⁾ Для транспортного средства до 2014 года выпуска включительно.

⁽³⁾ При применении переднего и заднего тормоза.

⁽⁴⁾ При применении только заднего тормоза.

⁽⁵⁾ Для осей транспортных средств, в тормозном приводе которых установлен регулятор тормозных сил.

⁽⁶⁾ Для транспортного средства с ручным органом управления запасной тормозной системы.

⁽⁷⁾ Для транспортных средств категорий L₁-L₄ в числителе указано усилие на ножном органе управления; в знаменателе указано усилие на ручном органе управления.

Нормативы эффективности торможения транспортного средства при проверках в
дорожных условиях

Таблица 1.4

Категория транспортного средства	Тормозной путь транспортного средства S_T , м, не более:		Установившееся замедление $j_{уст.}$, м/с ² , не менее		Время срабатывания тормозной системы $t_{ср}$, с, не более	Усилие на органе управления P_n , Н, не более
	Рабочей тормозной системы	Запасной тормозной системы	Рабочей тормозной системы	Запасной тормозной системы		
M_1	16,6	-	4,9	-	0,6	490
$M_1^{(1)}$	19,8	-	3,9	-	0,6	490
M_2, M_3	18,6	30,6	4,9	2,4	0,8	-
N_1	16,6	-	4,9	-	0,6	686 или 589 ⁽³⁾
N_2, N_3	20,0	34,0	4,4	2,2	0,8	-
$L_1^{(2)}$	<u>21,8</u>	-	3,4	-	-	<u>350</u>
	26,9	-	2,7	-	-	200
$L_2^{(2)}$	<u>26,9</u>	-	2,7	-	-	<u>350</u>
	26,9	-	2,7	-	-	200
$L_3^{(2)}$	<u>25,0</u>	-	4,4	-	-	<u>350</u>
	36,2	-	2,9	-	-	200
$L_4^{(2)}$	<u>29,4</u>	-	3,6	-	-	<u>350</u>
	29,4	-	3,6	-	-	200
$L_4^{(2)}$	-	41,2	-	2,5	-	500 или 400 ⁽³⁾
L_5, L_6, L_7	22,6	41,2	5,0	2,5	-	500 или 400 ⁽³⁾

Примечания:

(1) Для транспортного средства с прицепом без тормозной системы.

(2) Для транспортных средств категорий L_1 - L_4 в числителе указаны усилие на ножном органе управления, тормозной путь и установившееся замедление при торможении передним тормозом; в знаменателе указаны усилие на ручном органе управления, тормозной путь и установившееся замедление при торможении задним тормозом.

(3) Для транспортного средства с ручным органом управления запасной тормозной системы.

4) пункт 1.11.1 изложить в следующей редакции:

«1.11.1. Утечка воздуха в пневматическом тормозном приводе либо в пневматической части пневмогидравлического тормозного привода, приводящая к

падению давления в приводе более чем на 0,05 МПа за 15 мин при приведенном в действие органе управления рабочей тормозной системы;»;

5) дополнить пунктами 1.11.9-1.11.16 в следующей редакции:

«1.11.9. Чрезмерный или недостаточный свободный ход (по сравнению с установленным в эксплуатационной документации транспортного средства), повышенный люфт или заедание в шарнире педали (рычага) управления рабочей тормозной системой;

1.11.10. Невозврат педали (рычага) управления рабочей тормозной системой в исходное положение после применения;

1.11.11. Ослабление крепления деталей тормозной системы;

1.11.12. Неисправность или ослабление крепления соединительного устройства пневматического или электрического тормозного привода между тягачом и прицепом;

1.11.13. Уровень тормозной жидкости в бачке главного цилиндра гидравлического тормозного привода или гидравлической части пневмогидравлического тормозного привода системы ниже минимального установленного изготовителем;

1.11.14. Чрезмерный износ, загрязненность или отсутствие тормозных накладок или колодок;

1.11.15. Повреждение или перекручивание тормозных тросов;

1.11.16. Демонтаж составных частей тормозной системы, а также внесение в нее изменений, за исключением согласованных в установленном порядке.»;

6) пункт 1.15.3 исключить;

7) пункт 1.16 изложить в следующей редакции:

«1.16. Индикатор мониторинга рабочего состояния тормозной системы с электронным управлением должен быть в работоспособном состоянии и указывать на исправность системы.»;

8) дополнить пунктами 2.7 и 2.8 в следующей редакции:

«2.7. Индикатор мониторинга рабочего состояния электронного рулевого управления должен быть в работоспособном состоянии и указывать на исправность управления.

2.8. Поворотная площадка оси прицепа категории О не должна иметь трещин или других повреждений, неисправных креплений, а также люфта, не предусмотренного конструкцией.»;

9) пункт 3.1 дополнить новым абзацем третьим в следующей редакции:

«В устройствах световой сигнализации и фонарях освещения заднего государственного регистрационного знака допускается использовать источники света класса LED вместо классов 0 и H, при условии неухудшения рабочих характеристик этих устройств и фонарей.».

Прежний абзац третий считать абзацем четвертым;

10) в примечании 1 к таблице 3.1 союз «и» исправить на союз «или»;

11) в пункте 3.6 абзац первый изложить в следующей редакции:

«Отсутствие, разрушения и загрязнения рассеивателей внешних световых приборов и установка не предусмотренных конструкцией светового прибора оптических элементов (в том числе, бесцветных или окрашенных оптических деталей и окрашенных (тонируемых) плёнок) не допускаются.»;

12) в пункте 3.8.2:

а) последний абзац изложить в следующей редакции:

« «DxS» (где x – цифра от 1 до 6 или 8) в фарах со световым модулем с линзой.»;

б) после последнего абзаца дополнить абзацем в следующей редакции:

«Фары, в которых используются источники света класса LED (светодиоды) должны иметь маркировку «MD».».

13) примечание к пункту 3.8.3 изложить в следующей редакции:

«Примечание: В соответствии с Правилами ООН № 48 фары ближнего света и адаптивные системы переднего освещения, выполняющие функцию фар ближнего света, с источником света или модулем (модулями) СИД, создающим(и) основной луч ближнего света и имеющим(и) номинальный световой поток более 2 000 лм, устанавливаются только совместно с

устройством (устройствами) для очистки фар соответствующими Правилам ООН № 45.

Автоматическим корректирующим устройством угла наклона фар комплектуются адаптивные системы переднего освещения, выполняющие функцию фар ближнего света, независимо от используемого источника света, а также фары ближнего света и противотуманные класса F3 с источниками света любого класса или модулем (модулями) СИД, имеющими номинальный световой поток более 2000 лм.

Сменные газоразрядные источники света категорий D1R, D2R, D3R, D4R, D1S, D2S, D3S, D4S и галогенные лампы накаливания категорий H9, H9B, HIR1 имеют номинальный световой поток более 2000 лм.»;

14) пункт 3.8.4 изложить в следующей редакции:

«3.8.4. Угол наклона плоскости (рисунок 3.1), содержащей левую (от транспортного средства) часть верхней светотеневой границы пучка ближнего света фар, именуемый углом регулировки ближнего света фар, должен быть в пределах $\pm 0,2\%$ в вертикальном направлении от нормативного значения угла регулировки, соответствующего порожнему транспортному средству с одним человеком на сиденье водителя, указанного в эксплуатационной документации и (или) обозначенного на транспортном средстве. При отсутствии на транспортном средстве и в эксплуатационной документации данных о нормативном значении угла регулировки, фары должны быть отрегулированы в соответствии значениями углов регулировки, указанными в таблице 3.2.

Правый участок следа верхней светотеневой границы пучка ближнего света фар типов C, HC, DC, CR, HCR, DCR, а также фар ближнего света с источниками света класса LED, на экране может быть наклонным или ломаным (соответственно рисунок 3.1, а и б).».

15) в пункте 3.8.6 абзац второй изложить в следующей редакции:

«Проверку силы света фар в режиме «ближний свет» проводят после регулировки положения светового пучка ближнего света в соответствии с пунктом 3.8.4. При несоответствии силы ближнего света установленным нормативам, проводят повторную регулировку в вертикальном направлении в пределах, указанных в таблице 3.2, и повторное измерение силы света.»;

16) в пункте 3.8.7 в абзаце первом значение 300 000 кд изменить на 430 000 кд;

17) дополнить пунктами 3.8.9-3.8.11 в следующей редакции:

«3.8.9. Фары дальнего света могут включаться либо одновременно, либо попарно. При переключении дальнего света на ближний все фары дальнего света должны выключаться одновременно.

3.8.10. Фары ближнего света могут оставаться включенными одновременно с фарами дальнего света. Однако, при наличии фар ближнего света с газоразрядными источниками света, газоразрядные источники света должны оставаться включенными во время включения огня дальнего света.

3.8.11. Противотуманные фары должны включаться независимо от включения фар дальнего и (или) ближнего света.».

18) пункт 3.15 дополнить текстом в следующей редакции:

«Вместо полного выключения допускается снижение силы света каждого дневного ходового огня до значения менее 400 кд.»;

19) дополнить пунктом 3.17 в следующей редакции:

«3.17. Дополнительные световые сигналы автожелтого цвета транспортных средств для перевозки детей должны быть работоспособны.».

20) в пункте 4.3:

а) абзац второй исключить;

б) абзац третий изложить в следующей редакции:

«В верхней части ветрового стекла допускается наличие светозащитной полосы, выполненной в массе стекла, либо крепление светозащитной полосы прозрачной цветной пленки шириной, не превышающей минимального расстояния между верхним краем ветрового стекла и верхней границей зоны его очистки стеклоочистителем. Если светозащитная полоса выполнена в массе стекла, то ее ширина должна соответствовать установленной изготовителем транспортного средства. Светопропускание светозащитной полосы не нормируется.»;

21) пункт 5.3 исключить;

22) пункт 5.5 изложить в следующей редакции:

«5.5. Запрещается эксплуатация транспортных средств, укомплектованных шинами с шипами противоскольжения в летний период (июнь, июль, август).

В зимний период (декабрь, январь, февраль) запрещается эксплуатация транспортных средств категорий M₁ и N₁, колеса осей которых не укомплектованы зимними шинами, маркированными знаком в виде горной вершины с тремя пиками и снежинки внутри нее (рисунок 5.1) и (или) маркированными хотя бы одной из следующих надписей "M+S", "M&S", "M. S.", "M/S", "M-S", "M S", удовлетворяющими требованиям пункта 5.6.3 настоящего приложения.

В указанный зимний период запрещается эксплуатация транспортных средств категорий M₂, M₃, N₂ и N₃, колеса ведущих и управляемых осей которых не укомплектованы зимними шинами, маркированными знаком в виде горной вершины с тремя пиками и снежинки внутри нее (рисунок 5.1) и (или) маркированными хотя бы одной из следующих надписей "M+S", "M&S", "M. S.", "M/S", "M-S", "M S", удовлетворяющими требованиям пункта 5.6.3 настоящего приложения. Такие шины могут использоваться на транспортных средствах категорий M₂, M₃, N₂ и N₃ в другие месяцы в период с марта по ноябрь, согласно рекомендациям изготовителей шин, при условии соблюдения требований по остаточной глубине рисунка протектора, установленных для указанных категорий транспортных средств в пункте 5.6.2 настоящего приложения. Требования настоящего абзаца применяются с 1 января 2029 г.

В случае наличия на шине следующих маркировок "MPT", или "ML", или "ET", и (или) "POR" требования к обязательному комплектованию транспортных средств в зимний период считаются выполненными при условии наличия соответствующих рекомендаций изготовителя шин.

Отличные от указанных в абзацах с первого по третий настоящего пункта периоды времени в течение календарного года могут быть установлены законодательством государства – члена Евразийского экономического союза в связи с характерными для государств – членов Евразийского экономического союза климатическими и географическими факторами.

Положения настоящего пункта не запрещают выпуск в обращение в зимний период транспортных средств, укомплектованных шинами, не разрешенными для применения в зимний период.»;

23) пункт 5.6.3 изложить в следующей редакции:

«5.6.3. Остаточной глубине рисунка протектора зимних шин, указанных в пункте 5.5 настоящего приложения, (при отсутствии индикаторов износа) во время эксплуатации в зимний период времени (декабрь, январь, февраль) - не более 4,0 мм независимо от наличия в шине индикаторов износа.»;

24) Название рисунка 5.1 изложить в следующей редакции: «Маркировка зимней шины знаком в виде горной вершины с тремя пиками и снежинки внутри нее»;

25) дополнить пунктами 5.7.5 и 5.7.6 в следующей редакции:

«5.7.5. Видимое искривление колеса;

5.7.6. Ненадлежащая установка замкового кольца обода колеса.»;

26) дополнить пунктом 5.9 в следующей редакции:

«5.9. Система мониторинга давления воздуха в шинах (при наличии) должна быть работоспособной.»;

27) Абзац второй пункта 7.1 изложить в следующей редакции:

«Требования абзаца первого настоящего пункта не распространяются на транспортные средства категорий M_2 и M_3 , которые оборудуются ремнями безопасности, если используются для перевозки пассажиров в междугородном сообщении.».

28) пункт 8.1 изложить в следующей редакции:

«8.1. Демонтаж или изменение места размещения предусмотренных изготовителем заднего и боковых защитных устройств, ослабление их крепления или повреждение, которое может послужить причиной травмирования, не допускается.»;

29) пункт 9.5 изложить в следующей редакции:

«9.5. Индикация параметров на комбинации приборов транспортного средства должна соответствовать исправному состоянию двигателя и его систем, систем снижения и контроля выбросов. На транспортных средствах, оснащенных системой бортовой диагностики, эта система должна быть комплектна и работоспособна, а

также должны отсутствовать коды неисправностей, сохраненные системой бортовой диагностики.»;

30) в пункте 9.8.2 абзац третий изложить в следующей редакции:

«обозначение «СНГ», или «КПГ», или «СПГ»»;

31) пункты 9.8.3 и 9.8.4 изложить в следующей редакции:

«9.8.3. Внесение изменений в конструкцию установленного газобаллонного оборудования при эксплуатации производится только при условии соответствия требованиям пункта 8 приложения № 9 настоящего технического регламента.

9.8.4 Паспорт баллона с действующей датой периодического освидетельствования и свидетельство о проведении периодических испытаний газобаллонного оборудования по форме, установленной уполномоченным органом государственного управления государства – члена Евразийского экономического союза, должны находиться в транспортном средстве и предъявляются при проведении технического осмотра.

Баллоны, изготовленные до 1 июля 2016 г., допускается использовать без паспорта. При этом, действующая дата периодического освидетельствования баллона маркируется на баллоне нестираемым образом.»;

32) пункт 9.9 изложить в следующей редакции:

«Уровень шума выпуска отработавших газов транспортного средства, измеренный на расстоянии 0,5 м от среза выпускной трубы под углом $45^{\circ} \pm 10^{\circ}$ к оси потока газа на неподвижном транспортном средстве при работе двигателя на холостом ходу при поддержании постоянной целевой частоты вращения коленчатого вала двигателя и в режиме замедления его вращения от целевой частоты до минимальной частоты холостого хода, не должен превышать более чем на 5 дБ А значений, установленных изготовителем транспортного средства на основании результатов подтверждения соответствия требованиям Правил ООН № 51, а при отсутствии этих данных – значений, указанных в таблице 9.2.

Целевая частота вращения коленчатого вала двигателя составляет от 3500 до 3700 мин⁻¹.

Если двигатель внутреннего сгорания не может достичь указанной частоты вращения коленчатого вала, то целевая частота принимается на 5 % ниже максимально возможной для неподвижного транспортного средства.

Для транспортного средства, конструкция которого не предусматривает работу двигателя внутреннего сгорания на холостом ходу, проверка не проводится.»;

33) дополнить пунктом 9.11 в следующей редакции:

«9.11. Крепления двигателя к шасси не должны быть ослаблены; резиновые элементы не должны иметь трещин и иных повреждений.»;

34) пункт 10.5 изложить в следующей редакции:

«10.5. Демонтаж и (или) неработоспособность средств измерений скорости (спидометры), а также технических средств контроля за соблюдением водителями режимов движения, труда и отдыха (тахографы) и устройств ограничения скорости (если их установка предусмотрена настоящим техническим регламентом) не допускаются. Замена спидометра транспортного средства на спидометр, не прошедший оценку соответствия в составе данного типа транспортного средства согласно Правилам ООН № 39, не допускается.

В отношении тахографов и устройств ограничения скорости не допускается:

10.5.1. Отсутствие или повреждение пломб;

10.5.2. Неразборчивые или устаревшие сведения на калибровочной табличке либо ее отсутствие;

10.5.3. Наличие видимых признаков вмешательства в работу технических средств контроля;

10.5.4. Установка ненадлежащего значения скорости в устройстве для ограничения скорости.»;

35) пункт 10.7 исключить;

36) пункты 10.10 и 10.11 изложить в следующей редакции:

«10.10. Запасное колесо, аккумуляторные батареи должны быть надежно закреплены в местах, предусмотренных изготовителем в эксплуатационной

документации транспортного средства, если иное не предусмотрено в соответствии с пунктом 8.7 приложения № 9 к настоящему техническому регламенту.

Тороидальный баллон, если он установлен вместо запасного колеса, должен быть надежно закреплен в соответствии с инструкцией изготовителя газобаллонного оборудования.

10.11. Сиденья должны находиться в исправном состоянии и быть надежно закреплены. Откидные сиденья (при наличии) должны складываться в соответствии с эксплуатационной документацией.

На транспортных средствах, оборудованных механизмами продольной регулировки положения подушки и угла наклона спинки сиденья или механизмом перемещения сиденья водителя (для посадки и высадки пассажиров), указанные механизмы должны быть работоспособны. После прекращения регулирования или пользования эти механизмы должны автоматически блокироваться.»;

37) пункт 10.12 исключить;

38) в пункте 10.13 слово «демонтаж» заменить на слово «демонтаж»;

39) пункт 10.20 изложить в следующей редакции:

«10.20. Установленное на транспортном средстве устройство вызова экстренных оперативных служб должно быть работоспособно и обеспечивать установление голосового соединения после нажатия кнопки экстренного вызова.»;

40) дополнить пунктами 10.22 и 10.23 в следующей редакции:

«10.22. Не допускается:

10.22.1. Трещины, а также деформации элементов рамы, изменяющие геометрические размеры рамы;

10.22.2. Коррозия, воздействие которой привело к видимым дефектам конструкции рамы или несущего кузова, а также пола кузова, обуславливающим снижение прочности конструктивных элементов;

10.22.3. Отсутствие крепления или ослабленное крепление панелей, подножек и других частей кабины или кузова, которые могут послужить причиной травмы;

10.22.4. Видимое ослабление соединений элементов рамы между собой, а также элементов крепления кабины и основания платформы кузова к раме.

10.23. Утечка воздуха из пневматической подвески не допускается. При наличии определяемой на слух утечки, ее предполагаемое место должно быть установлено, например, методом обработки мыльным раствором.»;

41) пункт 11.2 изложить в следующей редакции:

«11.2. Транспортные средства категорий L₅, L₆, L₇, M и N комплектуются аптечкой первой помощи (автомобильной), а транспортные средства M₃ классов II и III — тремя аптечками первой помощи (автомобильными). Указанные аптечки комплектуются пригодными для использования изделиями медицинского назначения и прочими средствами. Произвольное изменение комплектации аптечки или применение изделий медицинского назначения и прочих средств с поврежденной маркировкой и просроченным периодом использования не допускаются. Допускается замена просроченных или использованных средств медицинской аптечки на новые, соответствующие требованиям законодательства и зарегистрированные в установленном порядке на территории государства-члена Евразийского экономического союза.»;

42) пункт 11.8 изложить в следующей редакции:

«11.8. На транспортные средства категорий M₂, M₃ и N, использующие в качестве топлива сжиженный нефтяной газ (СНГ), или компримированный природный газ (КПГ), или сжиженный природный газ (СПГ) наносятся опознавательные знаки, предусмотренные Правилами ООН № 67 и № 110, в виде ромба зеленого цвета с каймой белого цвета. В середине знака располагаются буквы: «СНГ», или «КПГ», или «СПГ» (рисунок 11.1). Горизонтальная диагональ ромба от 110 до 150 мм, вертикальная диагональ ромба от 80 до 110 мм, ширина каймы от 4 до 6 мм, высота букв более 25 мм, ширина букв более 4 мм. Опознавательные знаки размещаются спереди и сзади, а у транспортных средств категорий M₂ и M₃ также по правому борту транспортного средства снаружи дверей.»;

43) подрисуночную надпись к рисунку 11.1 изложить в следующей редакции:

«Рисунок 11.1. Образец опознавательного знака для транспортных средств категорий M₂, M₃ и N, использующих в качестве топлива сжиженный нефтяной газ

(СНГ), или компримированный природный газ (КПГ), или сжиженный природный газ (СПГ)»;

44) в пункте 11.9 исключить абзац второй;

45) дополнить пунктами 11.10 и 11.11 в следующей редакции:

«11.10. В условиях холодного климата (пункт 18 приложения № 3 к настоящему техническому регламенту) транспортные средства должны быть укомплектованы инструментом, включая шанцевый инструмент, с теплоизоляционным покрытием.

11.11. Транспортные средства органов охраны правопорядка и исполнения наказаний, предназначенные для перевозки задержанных и осужденных лиц, должны комплектоваться:

11.11.1. Огнетушителями:

- транспортные средства класса А: на базе транспортных средств категории М1 – 1 шт. в рабочем салоне; прочие – 2 шт.: 1 – в кабине водителя, 1 – в рабочем салоне, вместимостью не менее 2 л каждый;

- транспортные средства класса В: – 1 шт. в кабине водителя, вместимостью не менее 2 л; 1 или более шт. - в помещении конвоя, суммарной вместимостью не менее 5 л;

11.11.2. Аптечками первой помощи (автомобильными)

- транспортные средства класса А - 1 шт.;

- транспортные средства класса В – 2 шт.;

11.11.3. Противооткатными упорами (транспортные средства класса В) – 2 шт.;

11.11.4. Знаком аварийной остановки.»;

46) взамен пунктов с 13.7 по 13.10 включительно ввести пункты с 13.7 по 13.15 включительно в следующей редакции:

«13.7. Установка дополнительных мест для сидения пассажиров, не предусмотренных конструкцией транспортного средства, а также на местах штатных сидений устройств для размещения пассажиров в горизонтальном положении (лежачих мест) не допускается.

13.8. Отсутствие опознавательной окраски, опознавательных знаков и надписей, предусмотренных требованиями пункта 1.16 приложения № 6 настоящего технического регламента, на автобусах для перевозки детей не допускается.

13.9. Лестницы и ступеньки не должны иметь повреждений, которые могут повлечь травмирование пассажиров и экипажа. Действие выдвижных ступенек (при наличии) должно осуществляться так, как это предусмотрено конструкцией транспортного средства.

13.10. Аппарели, подъемники и удерживающие устройства, система сигнализации, предназначенные для обеспечения перевозки лиц с ограниченными физическими возможностями (при наличии), должны быть работоспособны.

13.11. Оборудование для приготовления пищи (при наличии) не должно иметь неисправностей, которые могут повлечь травмирование при его использовании.

13.12. Санитарно-техническое оборудование (при наличии) должно находиться в исправном состоянии и функционировать так, как это предусмотрено в руководстве по эксплуатации оборудования.

13.13. Транспортные средства категории М₃ класса III, выполняющие перевозки пассажиров продолжительностью более 12 часов, должны иметь место отдыха для сменного водителя.

13.14. Эксплуатация транспортных средств категорий М₂ и М₃, с нанесенными рекламными надписями и изображениями на аварийных окнах запрещается.

13.15. Эксплуатация транспортных средств категорий М₂ и М₃, с момента изготовления которых прошло более 10 лет, для осуществления коммерческих перевозок запрещается. В Республике Казахстан, Кыргызской Республике и Республике Армения требование действует с 1 января 2030 г.»;

47) дополнить пунктом 18.4 в следующей редакции:

«18.4. Эвакуаторы должны быть оборудованы специальными световыми сигналами (проблесковыми маячками) желтого или оранжевого цвета.

Количество и расположение проблесковых маячков должно обеспечивать в снаряженном состоянии транспортного средства их видимость на угол 360° в горизонтальной плоскости, проходящей через центр источника излучения света.»;

48) пункт 20.4 изложить в следующей редакции:

«20.4. Применение в кабине водителя топливных обогревательных приборов, работающих на газообразном топливе и их размещение в грузовом отделении транспортного средства запрещается.»;

49) пункт 20.7 изложить в следующей редакции:

«20.7 Транспортные средства должны быть оборудованы огнетушителями в соответствии с требованиями пункта 8.1.4 Приложения В к Соглашению о международной дорожной перевозке опасных грузов (ДОПОГ), заключенному в Женеве 30 сентября 1957 г.

При наличии на транспортном средстве системы автоматического пожаротушения двигателя допускается применение переносного огнетушителя, не приспособленного для тушения пожара в двигателе.»;

50) пункты 20.7.1 – 20.7.6 исключить;

51) пункт 20.8 изложить в следующей редакции:

«20.8. Транспортное средство для перевозки опасных грузов комплектуется:

20.8.1. Информационными табличками оранжевого цвета и маркировкой в соответствии с положениями главы 5.3 Соглашения о международной дорожной перевозке опасных грузов (ДОПОГ), заключенного в Женеве 30 сентября 1957 г.;

20.8.2. Предметами снаряжения для общей и индивидуальной защиты в соответствии с разделом 8.1.5 приложения В к указанному соглашению;

20.8.3. Транспортные средства для перевозки взрывчатых, легковоспламеняющихся, радиоактивных веществ и ядовитых веществ высокой степени опасности – предупреждающими огнями (проблесковыми маячками) желтого или оранжевого цвета. Количество и расположение проблесковых маячков должно обеспечивать их видимость со стороны передней части транспортного средства на угол 180° в горизонтальной плоскости, проходящей через центр источника излучения света.».

52) пункты 20.10, 20.14.6 и 20.14.10 исключить;

53) пункт 20.14.21 изложить в следующей редакции:

«20.14.21. Прокладка электропроводки с нарушением мер по изоляции электрооборудования от контакта с технологическим оборудованием.»;

54) пункт 20.14.26 изложить в следующей редакции:

«20.14.26. Демонтаж или повреждения информационных табличек со сведениями о характере опасного груза.»;

55) заголовок пункта 22 изложить, с введением сноски, в следующей редакции:

«Дополнительные требования к транспортным средствам - цистернам для перевозки легковоспламеняющихся жидкостей*»

«* Опасные грузы класса 3 в соответствии с Соглашением о международной дорожной перевозке опасных грузов (ДОПОГ) заключенному в Женеве 30 сентября 1957 г.».

56) пункты 22.7 и 22.8 исключить;

57) пункт 23.3 изложить в следующей редакции:

«23.3. Наружная поверхность сосуда должна окрашиваться эмалью светло-серого цвета.»;

58) дополнить пунктами 27.4.15 и 27.4.16 в следующей редакции:

«27.4.15. Повреждения изоляционного покрытия поручней и подножек служебных выходов;

27.4.16. Протечка воды через пол на электрооборудование.

59) дополнить пунктами 28 и 28.1 в следующей редакции:

«28. Дополнительные требования к транспортным средствам с электрическими или комбинированными энергоустановками.

28.1. Проверяется выполнение требований, установленных Предписаниями ООН № 4. Не допускается наличие дефектов, квалифицированных указанными Предписаниями ООН как «серьезные дефекты» и «опасные дефекты».».

79. В приложении № 9 к техническому регламенту:

1) В колонке «Изменения в конструкции транспортного средства» позиции 1 – 5 изложить в следующей редакции:

«1. Изменение типа кузова, связанное с установкой на шасси стандартных самосвальных и бортовых кузовов, цистерн, кузовов-фургонов (в том числе контейнеров), тента, а также установка указанных типов кузовов взамен друг друга.»;

«2. Установка на грузовых автомобилях дополнительных топливных баков.»;

«3. Установка вместо бортовых и самосвальных кузовов и цистерн седельного сцепного устройства.»;

«4. Установка на грузовые автомобили грузоподъемных бортов, лебедок и гидравлических подъемников для самостоятельной погрузки и разгрузки грузов.»;

«5. Установка на автомобили (в том числе в салоне легкового автомобиля) и прицепы специального несъемного оборудования.»;

2) Позицию 8 изложить в следующей редакции:

«8. Установка оборудования для питания двигателя газообразным топливом (компримированным природным газом (КПГ), сжиженным природным газом (СПГ), сжиженным нефтяным газом (СНГ) и демонтаж такого оборудования

8.1. В соответствии с нормативными правовыми актами государства-члена Евразийского экономического союза устанавливаются требования к производителю работ по внесению изменений в конструкцию транспортного средства для выполнения следующих видов работ:

- регламентные работы по системе питания газобаллонных автотранспортных средств;
- ремонт газотопливной аппаратуры газобаллонных автотранспортных средств;
- установка на базовых автотранспортных средствах газобаллонного оборудования;
- проверка герметичности газовой системы питания газобаллонных автотранспортных средств.

8.2. На транспортные средства может устанавливаться газобаллонное оборудование, тип которого был сертифицирован по Правилам ООН № 115 для соответствующего семейства транспортных средств. Установка газобаллонного оборудования не должна приводить к понижению экологического класса транспортного средства.

Примечание:

Комплект газобаллонного оборудования в целом принадлежит к одному и тому же типу, если имеет один и тот же тип:

- системы дозирования топлива и ее элементов;
- элементов и способов крепления баллона (баллонов);
- элементов и способов крепления бака (баков) и емкости (емкостей) СПГ;
- электронного блока управления, использующего один и тот же алгоритм управления.

Транспортные средства относятся к одному семейству в части установки газобаллонного оборудования при выполнении следующих условий:

- а) одна и та же категория М1, или М2, или М3, или N1, или N2, или N3;
- б) двигатель внутреннего сгорания:

- с одним и тем же рабочим процессом (двухтактный или четырехтактный);
- с одним и тем же термодинамическим циклом (принудительное зажигание, воспламенение от сжатия);
- с одним и тем же количеством и расположением цилиндров (например, Р4, или Р6, или V6, или V8);
- с одной и той же системой подачи топлива (центральное, распределенное, непосредственное, комбинированное впрыскивание);
- с максимальной мощностью, находящейся в пределах от 0,70 до 1,15 от максимальной мощности двигателя базового транспортного средства, на котором проводились сертификационные испытания газобаллонного оборудования в целом, в случае, если газотопливная система имеет центральную систему подачи газа для всего двигателя, или с максимальной мощностью в пределах от 0,70 до 1,15 на каждый цилиндр в случае, если газотопливная система имеет отдельную систему подачи газа (отдельные форсунки) на каждый цилиндр двигателя (при условии подтверждения соответствия транспортного средства (или двигателя) требованиям в отношении выбросов загрязняющих веществ);
- в) один и тот же тип системы питания штатным топливом;
- г) один и тот же тип системы нейтрализации отработавших газов (если установлена);
- д) один и тот же тип и алгоритм (штатного) электронного блока управления двигателем.

8.3. Размещение и установка оборудования для питания двигателя газообразным топливом должны осуществляться в соответствии с Правилами ООН №№ 36, 52, 66, 67, 107, 110 и 115 с учетом категории транспортного средства.

8.4. В случае установки газовых баллонов на крыше транспортных средств категорий М2 и М3 допускается увеличение габаритной высоты транспортного средства. При этом должна быть обеспечена поперечная статическая устойчивость транспортных средств в соответствии с требованиями Правил ООН № 107.

8.5. Производитель работ по внесению изменений в конструкцию транспортного средства должен представить:

- копии сертификатов соответствия:
- на отдельные элементы оборудования - по Правилам ООН № 67 или № 110;
- на тип газобаллонной системы в целом для

соответствующего типа транспортных средств - по Правилам ООН № 115;

- паспорт на газовые баллоны или емкости СПГ (КПГ);
- декларацию производителя работ по внесению изменений в конструкцию транспортного средства о выполнении работ в соответствии с установленными правилами, проверке герметичности системы питания, о проведении периодических испытаний оборудования для питания двигателя газообразным топливом и о соответствии содержания оксида углерода (СО) в отработавших газах транспортного средства требованиям приложения № 8 к настоящему техническому регламенту.

Примечания:

1. В отношении транспортных средств экологических классов 0, 1 и 2 применяются Правила ООН № 115, включая дополнение 1, в отношении транспортных средств других экологических классов применяются Правила ООН № 115 в действующей редакции.

2. В соответствии с национальным законодательством государства-члена Евразийского экономического союза должна быть подтверждена компетентность производителя работ по внесению изменений в конструкцию транспортного средства на выполнение следующих видов работ:

- регламентные работы по системе питания газобаллонных автотранспортных средств;
- ремонт газотопливной аппаратуры газобаллонных автотранспортных средств;
- установка на базовых автотранспортных средствах оборудования для работы на газе;
- проверка герметичности газовой системы питания газобаллонных автотранспортных средств.

8.6. Регистрационные номера сертификатов соответствия на отдельные элементы газобаллонного оборудования и тип газобаллонной системы в целом указываются в свидетельстве о соответствии конструкции транспортного средства с внесенными в его конструкцию изменениями требованиями безопасности.

8.7. В случае монтажа тороидального газового баллона на штатное место крепления запасного колеса, необходимость наличия запасного колеса определяется владельцем транспортного средства, который согласует место его расположения и способ крепления. Производитель работ предоставляет информацию о новом месте и способе крепления запасного колеса посредством схемы или фотографий.»

3) в позиции 9 в колонке таблицы «Технические требования, которые должны быть выполнены при внесении изменений в конструкцию транспортного средства» пункты 9.1 и 9.2 изложить в следующей редакции:

«9.1. На устройства освещения и световой сигнализации, сменные источники света и модули источников света, предназначенные для установки на транспортное средство, должно быть выдано сообщение об официальном утверждении по Правилам ООН, применяемым в отношении данных устройств освещения и световой сигнализации, сменных источников света и модулей источников света, или протокол(ы) испытаний, проведенных аккредитованной испытательной лабораторией, подтверждающие соответствии указанным Правилам ООН.

9.2. При необходимости замены предусмотренного конструкцией транспортного средства источника света на источник света того же класса с иными фотометрическими характеристиками либо иного класса, такая замена может быть проведена только совместно с модулем источника света, соответствующим заменяемому источнику света (официально утвержденным с данным модулем источника света), либо фары в сборе со штатными для неё источниками света (модулями источников света).

Не допускается установка нештатных модулей источников света в случае, если освещающая поверхность рассеивателя в зоне прохождения пучка света нештатного модуля источников света имеет оптические элементы, участвующие в формировании пучка света.

В случае изменения класса источника света (модуля источника света) необходимо представить протокол(ы) испытаний, проведенных аккредитованной испытательной лабораторией, подтверждающих соответствие фотометрических параметров фары с замененными источником света (модулем источника света) требованиям Правил ООН, применяемых в отношении данной фары.

4) дополнить позициями 12-19 в следующей редакции:

«12. Внесение изменений в конструкцию двигателя, его систем питания, выпуска отработавших

12.1. При внесении изменений в конструкцию транспортного средства не допускается превышение уровня вредных выбросов. Производитель работ по

газов, систем снижения токсичности, алгоритм управления двигателем и системами снижения токсичности

13. Установка информационно-рекламных модулей на крыше транспортных средств категорий M₁ и N₁

14. Установка на транспортные средства категорий M₁ и N₁ порогов, спойлеров, сплиттеров, насадок на глушители, решеток радиатора, других декоративных элементов, багажников и рейлингов, антенн, люков в крышу, воздухозаборников, лестниц, расширителей колесных арок, подкрылков, дефлекторов, колес и шин, не предусмотренных в эксплуатационной документации транспортного средства (за исключением колес и шин увеличенного диаметра)

внесению изменений в конструкцию транспортного средства должен предоставить экспертное заключение органа инспекции о сохранении соответствия требованиям экологического класса, к которому относится транспортное средство.

13.1. Информационно-рекламный модуль должен соответствовать требованиям Правил ООН № 26.

13.2. Крепление информационно-рекламного модуля к крыше транспортного средства должно осуществляться без применения магнитов.

14.1. В зоне наружной поверхности кузова, расположенной между линией пола и высотой не менее 2 м от дорожной поверхности, не должны располагаться элементы конструкции, которые могли бы захватить (зацепить) или увеличивали бы риск или степень тяжести травмирования любого лица, которое может соприкоснуться с транспортным средством.

14.2. Ни одна выступающая часть наружной поверхности установленных элементов конструкции не должна иметь радиус кривизны менее 2,5 мм. Это требование не распространяется на детали наружной поверхности, которые выступают менее чем на 5 мм, при условии, что наружные углы таких деталей, кроме деталей, выступающих менее чем на 1,5 мм, сглажены.

14.3. Эмблемы и другие декоративные объекты, выступающие более чем на 10 мм, включая любую подложку, над поверхностью, к которой они крепятся, должны иметь возможность отклоняться или отламываться при приложении к ним усилия 100 Н, а в отклоненном или отломанном состоянии не должны выступать над поверхностью, к которой они крепятся, более чем на 10 мм и не должны иметь выступающих наружу остrokонечных режущих частей или выступов.

14.4. Колеса, гайки или болты крепления колес, колпаки ступиц и колесные колпаки не должны иметь остrokонечных или режущих кромок, выступающих за поверхность обода колеса.

14.5. Колеса не должны иметь барашковых гаек.

14.6. Колеса не должны выступать за пределы наружного контура кузова в плане, за исключением шин. Декоративные детали колес, могут выступать за пределы наружного контура не более чем на 30 мм, при условии, что поверхность выступающей части будет иметь радиус кривизны не менее 30 мм.

14.7. Боковые воздушные дефлекторы, водосточные желоба и внешние воздухозаборники, их крепления в том случае, если они не загнуты по направлению к кузову, так, что их края не могут соприкоснуться с шаром диаметром 100 мм, должны иметь радиус закругления кромок не менее 1 мм.

14.8. Концы бамперов должны загибаться в направлении к кузову, так чтобы с ними не мог соприкоснуться шар диаметром 100 мм, и расстояние между краем бампера и кузовом не должно превышать 20 мм. В качестве альтернативы концы бампера могут быть утоплены в углублениях кузова или иметь с кузовом общую поверхность.

14.9. Ободки и козырьки фар не должны выступать по отношению к наиболее выступающей точке поверхности стекла фары более чем на 30 мм (при горизонтальном измерении от точки контакта сферы диаметром 100 мм одновременно со стеклом фары и с ободком (козырьком) фары) и радиус их кривизны в любом месте должен составлять не менее 2,5 мм.

14.10. В случае установки элементов конструкции, приводящей к изменению параметров транспортного средства, влияющих на безопасность пешеходов, органом инспекции проводится экспертиза на предмет обеспечения соответствия такого транспортного средства с внесенными в его конструкцию изменениями согласно Глобальным техническим правилам ООН № 9 или Правилам ООН № 127 (если транспортное средство попадает в область применения указанных Правил) в отношении безопасности пешеходов, действовавших на момент выпуска транспортного средства в обращение.

14.11. Выпускные трубы, выступающие за расположенную непосредственно над ними вертикальную проекцию линии пола более чем на 10 мм, должны заканчиваться насадкой или закругленной кромкой с радиусом закругления не менее 2,5 мм.

14.12. Кромки подножек и ступенек должны закругляться.

14.13. Радиусы кривизны выступающих наружу краев боковых воздушных обтекателей, дождевых щитков и противогрязевых дефлекторов окон выполняются не менее 1 мм.

14.14. В случае установки багажника в задней части транспортного средства (например, для перевозки велосипедов), который перекрывает видимость государственного регистрационного знака и устройств освещения и световой сигнализации, государственный регистрационный знак и устройства освещения и световой сигнализации должны быть перенесены на места, предусмотренные для этого конструкцией багажника.

14.15. Разрешена установка люков в крышу транспортного средства. Установленные люки в крышу со стороны пассажирского помещения должны иметь радиус закругления краев не меньше 5 мм и радиусы закруглений контактирующих кромок не меньше 3,2 мм.

14.16. Защита рулевых тяг, двигателя, коробки передач, раздаточной коробки, топливного бака снизу не должна

препятствовать функционированию рулевого управления и подвески.

14.17. Внешние воздухозаборники не должны ограничивать обзорность.

14.18. Шины, устанавливаемые на транспортное средство, должны соответствовать требованиям пунктов 5.2.2 и 5.2.3 приложения № 8 к настоящему техническому регламенту, а также соответствовать требованиям Правил ООН, применимых на основании настоящего технического регламента, что должно подтверждаться маркировкой, нанесенной на шины.

15. Установка на транспортные средства категорий M_1 и N_1 устройств для буксировки прицепов

15.1. В случае, если на транспортном средстве, согласно документации его изготовителя, предусмотрена конструктивная возможность для буксировки прицепа. Выполняются требования пунктов 15.2-15.4 ниже.

15.2. Тягово-сцепное устройство должно быть предназначено для установки на данный тип транспортного средства и иметь сертификат соответствия Правилам ООН № 55 и маркировку, предусмотренную настоящим техническим регламентом.

15.3. Требования к размерным характеристикам сцепных устройств:

15.3.1. Диаметр зева тягового крюка тягово-сцепной системы "крюк - петля" тягача, измеренный в продольной плоскости, должен быть в пределах от 48,0 до 53,0 мм, а наименьший диаметр сечения прутка сцепной петли – от 36 до 43,9 мм.

15.3.2. Диаметр шара тягово-сцепного устройства легковых автомобилей должен быть в пределах от 49,6 до 50,0 мм.

15.4. Установленное устройство для буксировки прицепов не должно перекрывать видимость государственного регистрационного знака и устройств освещения и световой сигнализации.

16. Установка на грузовые платформы транспортных средств категории N_1 фургонов, крышек и тентов

16.1. Максимальная масса и ее распределение по осям и бортам, а также изменение координат центра масс не должны превышать пределов, установленных изготовителем транспортного средства.

16.2. Габаритная ширина не должна превышать 2,55 м, а высота 4,0 м.

16.3. Должно быть обеспечено надежное крепление фургонов, крышек и тентов к грузовой платформе.

16.4. Место расположения и установка задних устройств освещения и световой сигнализации должно соответствовать Правилам ООН № 48.

17. Установка на транспортные средства категорий M_1 и N_1 устройств для защиты от разбрызгивания из-под колес

17.1. Для транспортного средства, находящегося в снаряженном состоянии, с одним пассажиром на переднем сидении и колесами, установленными для движения по прямой, устройства защиты должны

отвечать перечисленным ниже требованиям.

17.1.1. В зоне, образованной радиальными плоскостями, расположенными под углом 30° в направлении движения передним ходом и 50° в направлении движения задним ходом относительно центра вращения колес, габаритная ширина устройств защиты должна быть, по крайней мере, достаточной, чтобы закрыть габаритную ширину колеса с шиной с учетом пределов комбинации шина/колесо, установленной изготовителем. В случае сдвоенных колес должна быть учтена общая ширина обоих колес с шинами.

При определении ширины шины маркировку и товарные знаки, защитные реборды и ребра на боковых поверхностях шин не учитывают.

17.1.2. Задняя часть устройств защиты должна заканчиваться не выше горизонтальной плоскости, расположенной на расстоянии 150 мм над осью вращения колес. Пересечение кромки устройства защиты с этой плоскостью должно располагаться снаружи центральной продольной плоскости колеса с шиной или - в случае сдвоенных колес - снаружи центральной продольной плоскости колеса с шиной.

17.1.3. Контур и положение устройства защиты должны быть такими, чтобы расстояние между устройством и шиной было минимально возможным, в частности, в пределах зоны, образованной плоскостями, описанными в пункте 17.1.1.

17.2. Устройства защиты могут состоять из различных компонентов, обеспечивающих отсутствие зазоров между или внутри отдельных частей устройства в собранном состоянии.

17.3. Устройства защиты должны быть прочно закреплены.

17.4. Устройства защиты не должны иметь остrokонечных или режущих кромок.

18. Установка в пассажирском помещении транспортных средств категорий M_1 и N_1 дополнительного оборудования: мультимедийного и компьютерного оборудования, оборудования связи и элементов их крепления, средств охранной сигнализации, средств защиты от несанкционированного использования транспортного средства, устройств вызова экстренных оперативных служб, иного оборудования

18.1. Установленное оборудование не должно создавать препятствий водителю при осуществлении управления транспортным средством.

18.2. Поверхности установленного оборудования не должны иметь острых кромок.

Примечание: Острой кромкой считается кромка твердого материала, имеющая радиус закругления меньший, чем 2,5 мм, за исключением выступов на поверхности высотой не более 3,2 мм. В этом случае требование минимального радиуса кривизны не применяется при условии, что высота выступа не больше, чем половина его ширины и его края притуплены.

18.3. Установленное оборудование не должно иметь деталей крепления с выступающими краями и, если эти детали имеют части, выступающие внутрь

транспортного средства, то такие части должны иметь высоту не более 25 мм, с краями, закругленными радиусами не менее 3,2 мм, и должны покрываться нежестким обивочным материалом.

Примечание: Нежестким обивочным материалом считается материал, который имеет способность к продавливанию нажатием пальца и возвращается в исходное состояние после снятия нагрузки, а будучи сжатым, сохраняет способность защищать от прямого контакта с поверхностью, которую он покрывает.

18.4. Установленное на транспортное средство устройство вызова экстренных оперативных служб должно быть работоспособным и иметь сертификат соответствия требованиям пункта 118 приложения № 10 к настоящему техническому регламенту.

18.5. Устройство вызова экстренных оперативных служб, установленное на транспортное средство, должно срабатывать в ручном режиме (при нажатии кнопки экстренного вызова) и обеспечивать двустороннюю громкоговорящую связь с оператором.

18.6. Орган управления устройства вызова экстренных оперативных служб должен располагаться в кабине (салоне) транспортного средства таким образом, чтобы:

- а) обеспечивалось соблюдение требований Правил ООН № 121-01;
- б) было исключено срабатывание при случайном нажатии кнопки экстренного вызова;
- в) обеспечивалось его нахождение в зоне прямой видимости с места водителя и сидящего впереди пассажира и досягаемость кнопки экстренного вызова без отсоединения ремней безопасности.

18.7. Установленное на транспортное средство устройство вызова экстренных оперативных служб при осуществлении экстренного вызова должно обеспечивать на период голосового соединения возможность отключения иных мультимедийных средств воспроизведения звука (за исключением средств специальной связи).

19. Установка на транспортное средство системы автоматического управления 19.1. Приложение № 24 к настоящему техническому регламенту.

80. Приложение № 10 к техническому регламенту изложить в следующей редакции:

«Приложение № 10

Перечень требований к компонентам транспортных средств

№ п/п	Компоненты транспортных средств	Форма и схема подтверждения соответствия	Требования или наименование документа, содержащего требования
1.	Двигатели с принудительным зажиганием	12с	<p>Уровень выбросов: Для экологического класса 0: Правила ООН № 83-02 (уровень выбросов А) для бензиновых и газовых двигателей для транспортных средств категорий М₁, М₂, N₁, N₂ (в соответствии с областью применения Правил ООН № 83); СО - 85 г/(кВт·ч), НС - 5 г/(кВт·ч), NO_x – 17 г/(кВт·ч) (9-режимный испытательный цикл) для бензиновых двигателей транспортных средств категорий М₁ максимальной разрешенной массой свыше 3500 кг, М₂, М₃, N₂, N₃; Для экологического класса 1: Правила ООН № 83-02 (уровни выбросов В и D) для бензиновых и газовых двигателей для транспортных средств категорий М₁, М₂, N₁, N₂ (в соответствии с областью применения Правил ООН № 83); Правила ООН № 49-02 (уровень выбросов А) для газовых двигателей транспортных средств категорий М₁ максимальной разрешенной массой свыше 3500 кг, М₂, М₃, N₂, N₃; СО - 72 г/(кВт·ч), НС - 4 г/(кВт·ч), NO_x – 14 г/(кВт·ч) (9-режимный испытательный цикл) для бензиновых двигателей транспортных средств категорий М₁ максимальной разрешенной массой свыше 3500 кг, М₂, М₃, N₂, N₃; Для экологического класса 2: Правила ООН № 83-04 (уровни выбросов В и D) для бензиновых и газовых двигателей для транспортных средств категорий М₁, М₂, N₁, N₂ (в соответствии с областью применения Правил ООН № 83); Правила ООН № 49-02 (уровень выбросов В) для газовых двигателей транспортных средств категорий М₁ максимальной разрешенной массой свыше 3500 кг, М₂, М₃, N₂, N₃; СО - 55 г/(кВт·ч), НС - 2,4 г/(кВт·ч), NO_x – 10 г/(кВт·ч) (испытательный цикл ESC по Правилам ООН № 49-04) для бензиновых двигателей транспортных средств категорий М₁ максимальной разрешенной массой свыше 3500 кг, М₂, М₃, N₂, N₃; Для экологического класса 3: Правила ООН № 83-05 (уровень выбросов А) для бензиновых и газовых двигателей для транспортных средств категорий М₁, М₂, N₁, N₂ (в соответствии с областью применения Правил ООН № 83); Правила ООН № 49-04 (уровень выбросов А) для газовых двигателей для транспортных средств</p>

№ п/п	Компоненты транспортных средств	Форма и схема подтверждения соответствия	Требования или наименование документа, содержащего требования
-------	---------------------------------	--	---

категорий M₁ максимальной разрешенной массой свыше 3500 кг, M₂, M₃, N₂, N₃;

CO - 20 г/(кВт·ч), HC - 1,1 г/(кВт·ч), NO_x – 7 г/(кВт·ч) (испытательный цикл ESC по Правилам ООН № 49-04) для бензиновых двигателей транспортных средств категорий M₁ максимальной разрешенной массой свыше 3500 кг, M₂, M₃, N₂, N₃;

Для экологического класса 4:

Правила ООН № 83-05 (уровень выбросов В) для бензиновых и газовых двигателей для транспортных средств категорий M₁, M₂, N₁, N₂ (в соответствии с областью применения Правил ООН № 83);

Правила ООН № 49-05 (уровень выбросов В1, а также уровень требований в отношении бортовой диагностики, долговечности и эксплуатационной пригодности, контроля NO_x - "С") для газовых двигателей для транспортных средств категорий M₁ максимальной разрешенной массой свыше 3500 кг, M₂, M₃, N₂, N₃;

CO - 4 г/(кВт·ч), HC - 0,55 г/(кВт·ч), NO_x – 2 г/(кВт·ч) (испытательный цикл ESC по Правилам ООН № 49-05) для бензиновых двигателей транспортных средств категорий M₁ максимальной разрешенной массой свыше 3500 кг, M₂, M₃, N₂, N₃;

Для экологического класса 5:

Правила ООН № 83-06 (уровень выбросов по Таблице 1) для двигателей с принудительным зажиганием для транспортных средств категорий M₁, M₂, N₁, N₂ (в соответствии с областью применения Правил ООН № 83-06);

Правила ООН № 49-05 (уровни выбросов В2, С, а также уровень требований в отношении бортовой диагностики, долговечности и эксплуатационной пригодности - "F", "J") для газовых двигателей для транспортных средств категорий M₁ максимальной разрешенной массой свыше 3500 кг, M₂, M₃, N₂, N₃.

CO – 4 г/(кВт·ч), C_mH_n – 0,55 г/(кВт·ч), NO_x – 2 г/(кВт·ч) искровые (бензиновые) двигатели и битопливные двигатели (в режиме работы на бензине), предназначенные для установки на транспортные средства категорий M₁ максимальной разрешенной массой свыше 3500 кг, M₂, M₃, N₂, N₃ (при испытаниях по Правилам ООН № 49-04, испытательный цикл ESC).

2. Двигатели с воспламенением от сжатия

12с

Уровень выбросов:

Для экологического класса 0:

Правила ООН № 24-03 и Правила ООН № 49-01

№ п/п	Компоненты транспортных средств	Форма и схема подтверждения соответствия	Требования или наименование документа, содержащего требования
-------	---------------------------------	--	---

для дизелей для транспортных средств категорий М₁ максимальной разрешенной массой свыше 3500 кг, М₂, М₃, N₂, N₃;

Для экологического класса 1:

Правила ООН № 24-03 и Правила ООН № 83-02 (уровень выбросов С) для дизелей для транспортных средств категорий М₁, М₂, N₁, N₂ (в соответствии с областью применения Правил ООН № 83);

Правила ООН № 24-03 и Правила ООН № 49-02 (уровень выбросов А) для дизелей транспортных средств категорий М₁ максимальной разрешенной массой свыше 3500 кг, М₂, М₃, N₂, N₃;

Для экологического класса 2:

Правила ООН № 24-03 и Правила ООН № 83-04 (уровень выбросов С) для дизелей для транспортных средств категорий М₁, М₂, N₁, N₂ (в соответствии с областью применения Правил ООН № 83);

Правила ООН № 24-03 и Правила ООН № 49-02 (уровень выбросов В) для дизелей транспортных средств категорий М₁ максимальной разрешенной массой свыше 3500 кг, М₂, М₃, N₂, N₃;

Для экологического класса 3:

Правила ООН № 24-03 и Правила ООН № 83-05 (уровень выбросов А) для дизелей для транспортных средств категорий М₁, М₂, N₁, N₂ (в соответствии с областью применения Правил ООН № 83);

Правила ООН № 24-03 и Правила ООН № 49-04 (уровень выбросов А) для дизелей для транспортных средств категорий М₁ максимальной разрешенной массой свыше 3500 кг, М₂, М₃, N₂, N₃;

Правила ООН № 24-03 и Правила ООН № 96-01 для дизелей для транспортных средств категорий М₁G максимальной разрешенной массой свыше 3500 кг, М₂G, М₃G, N₂G, N₃G;

Для экологического класса 4:

Правила ООН № 24-03 и Правила ООН № 83-05 (уровень выбросов В) для дизелей для транспортных средств категорий М₁, М₂, N₁, N₂ (в соответствии с областью применения Правил ООН № 83);

Правила ООН № 24-03 и Правила ООН № 49-04 (уровень выбросов В1 для дизелей для транспортных средств категорий М₁ максимальной разрешенной массой свыше 3500 кг, М₂, М₃, N₂, N₃;

Правила ООН № 24-03 и Правила ООН № 49-05

№ п/п	Компоненты транспортных средств	Форма и схема подтверждения соответствия	Требования или наименование документа, содержащего требования
-------	---------------------------------	--	---

(уровень выбросов В1, а также уровень требований в отношении бортовой диагностики, долговечности и эксплуатационной пригодности, контроля NO_x - "С") для дизелей для транспортных средств категорий М₁ максимальной разрешенной массой свыше 3500 кг, М₂, М₃, N₂, N₃;

Правила ООН № 24-03 и Правила ООН № 96-02 для дизелей для транспортных средств категорий М₁G максимальной разрешенной массой свыше 3500 кг, М₂G, М₃G, N₂G, N₃G с приводом на все колеса, в том числе с отключаемым приводом одной из осей;

Пункт 13 приложения № 3 к настоящему техническому регламенту для двигателей, предназначенных для транспортных средств с комбинированными энергоустановками (в соответствии с областью применения Правил ООН № 49);

Для экологического класса 5:

Правила ООН № 24-03 и Правила ООН № 83-06 (уровень выбросов по Таблице 1) для дизелей для транспортных средств категорий М₁, М₂, N₁, N₂ (в соответствии с областью применения Правил ООН № 83-06);

Правила ООН № 24-03 и Правила ООН № 49-05 (уровни выбросов В2, С, а также уровень требований в отношении бортовой диагностики, долговечности и эксплуатационной пригодности, контроля NO_x - "G", "K") для дизелей для транспортных средств категорий М₁ максимальной разрешенной массой свыше 3500 кг, М₂, М₃, N₂, N₃.

Пункт 13 приложения № 3 к настоящему техническому регламенту для двигателей, предназначенных для транспортных средств с комбинированными энергоустановками (в соответствии с областью применения Правил ООН № 49).

3. Оборудование для питания двигателя газообразным топливом:
а) сжиженным нефтяным газом (СНГ):
баллон;
вспомогательное

12с

Правила ООН №№ 67-01 или 67-02 и 110-00.

С 1 января 2028 г. для впервые заявленных для проведения подтверждения соответствия типов компонентов вместо Правил ООН № 110-00 применяются Правила ООН № 110-04.

№ п/п	Компоненты транспортных средств	Форма и схема подтверждения соответствия	Требования или наименование документа, содержащего требования
-------	---------------------------------	--	---

оборудование баллона; испаритель / регулятор давления; запорный клапан; газонагнетатель, инжектор или газосмеситель; газовый дозатор с газонагнетателем или без него; гибкие шланги; заправочный блок; обратный клапан; предохранительный клапан газопровода; фильтр; датчик давления или температуры; топливный насос; соединительный патрубок подачи резервного топлива; электронный блок управления; топливопровод; ограничитель давления; газопроводы шовного и бесшовного типа и их соединительные муфты; газопроводы, изготовленные из материалов, не являющихся медью, нержавеющей сталью и сталью с антикоррозийным покрытием, и их соединительные муфты;».
 б) компримирован-

№ п/п	Компоненты транспортных средств	Форма и схема подтверждения соответствия	Требования или наименование документа, содержащего требования
-------	---------------------------------	--	---

ным природным газом (КПГ), сжиженным природным газом (СПГ): резервуар (баллон или бак); вспомогательное оборудование резервуара; регулятор давления; автоматический клапан; ручной вентиль; газоснабжающее устройство; регулятор подачи газа; гибкий топливопровод; жесткий топливопровод; заправочный блок или узел; обратный клапан или контрольный клапан; первичный и вторичный предохранительный клапан (разгрузочный клапан); предохранительное устройство сброса давления (срабатывающее при определенной температуре); фильтр; датчик / указатель давления или температуры; ограничительный клапан; рабочий клапан; электронный блок

№ п/п	Компоненты транспортных средств	Форма и схема подтверждения соответствия	Требования или наименование документа, содержащего требования
-------	---------------------------------	--	---

управления;
газонепроницаемый кожух;
фитинг;
вентиляционный шланг;
предохранительный ограничитель давления (ПОД) (срабатывающий при определенном давлении);
топливная рампа;
теплообменник / испаритель;
сигнализатор природного газа;
топливный насос (для СПГ)

- | | | | |
|----|---|-----|---|
| 4. | Системы нейтрализации отработавших газов, в т.ч. сменные каталитические нейтрализаторы (за исключением систем нейтрализации на основе мочевины) | 12с | Правила ООН № 103-00.
Альтернативно: Правила ООН № 83-05 или 83-06. |
| 5. | Системы снижения шума, в т.ч. глушители и резонаторы | 12с | Правила ООН № 59-00 (транспортные средства категорий М, N).
С 1 января 2028 г. вместо Правил ООН № 59-00 применяются Правила ООН № 59-01 (без проведения испытаний по методу «В»)
Альтернативно: Правила ООН № 51-02.
Правила ООН № 59-02 (только на компоненты, поставляемые для транспортных средств, соответствующих Правилам ООН № 51-03).
Правила ООН № 92-00 (транспортные средства категории L).
Альтернативно: Правила ООН № 9-06, 41-03, 63-01.
С 1 января 2028 г. применяются Правила ООН № 92-01 и альтернативно Правила ООН № 9-07, 41-04, 63-02. |

№ п/п	Компоненты транспортных средств	Форма и схема подтверждения соответствия	Требования или наименование документа, содержащего требования
-------	---------------------------------	--	---

С 1 января 2028 г. для впервые заявленных для проведения подтверждения соответствия типов компонентов применяются Правила ООН № 92-02.

- | | | | |
|----|--|---------|---|
| 6. | Топливные баки | 12с | <p>Правила ООН № 34-01 или 34-02 (транспортные средства категории M₁, N и O).</p> <p>Правила ООН № № 36-03, или 52-01, или 107-03 (транспортные средства категорий M₂ и M₃).</p> |
| 7. | Колодки с накладками в сборе для дисковых и барабанных тормозных механизмов, фрикционные накладки для барабанных и дисковых тормозных механизмов | 12с | <p>Правила ООН № 90-02.</p> <p>Альтернативно:</p> <p>Правила ООН № 13-11 (транспортные средства категорий M₂, M₃, N).</p> <p>Правила ООН № 13Н-00 или 13Н-01 (транспортные средства категорий M₁ и N₁).</p> <p>Правила ООН № 78-03 или 78-04 (транспортные средства категории L).</p> <p>В случае применения альтернативных Правил ООН должны обеспечиваться эффективность торможения и прочность соединения фрикционных накладок с основанием колодок 2,5 МПа для дисковых колодок и 1,0 МПа для барабанных колодок.</p> |
| 8. | Аппараты гидравлического и пневмогидравлического привода тормозной системы и сцепления (цилиндры главные и рабочие тормозные и сцепления, скобы и суппорты дисковых тормозных механизмов, регуляторы тормозных сил, вакуумные, гидравлические (в сборе с главными тормозными цилиндрами), гидровакуумные и пневмогидравлические усилители, | 2с, 11с | <p>Должны обеспечиваться:</p> <p>показатели выходных параметров;</p> <p>герметичность уплотнений при давлении не менее 20 МПа;</p> <p>прочность корпуса при давлении не менее 25 МПа;</p> <p>долговечность при циклическом нагружении 150 000 циклов пульсирующим давлением от 0 до 7,0 МПа при температуре (70 ± 15) °С.</p> <p>Вакуумные и гидровакуумные усилители, кроме того, должны обладать герметичностью и прочностью при разрежении в вакуумной камере (0,075 ± 0,005) МПа.</p> |

№ п/п	Компоненты транспортных средств	Форма и схема подтверждения соответствия	Требования или наименование документа, содержащего требования
	контрольно-сигнальные устройства)		
9.	а) Трубопроводы и шланги пневматических и гидравлических систем тормозного привода, сцепления и рулевого привода в сборе с элементами соединений	10с, 11с	Должны обеспечиваться: герметичность и прочность трубопроводов и шлангов в сборе с элементами соединений; долговечность при циклическом нагружении 150000 циклов пульсирующим давлением.
	б) Трубопроводы и шланги пневматических систем на основе полимерных труб, элементы соединений полимерных трубопроводов и шлангов в сборе с элементами соединений		Должны обеспечиваться: геометрические параметры; герметичность и прочность трубопроводов и шлангов в сборе с элементами соединений; долговечность при циклическом нагружении 150000 циклов пульсирующим давлением; гибкость при низких и высоких температурах; сопротивление к осевым нагрузкам; отсутствие деформации под действием рабочего давления; гигроскопичность; стойкость к воздействию солей, спиртов, аккумуляторной кислоты и масел.
10.	Тормозные механизмы в сборе	10с, 11с	Должна обеспечиваться эффективность торможения в соответствии с Правилами ООН №13-11 и 13Н-00 или 13Н-01.
11.	Узлы механических приводов тормозной системы: регулировочные рычаги барабанных тормозных механизмов, тросы привода стояночной системы с наконечниками в сборе	10с, 11с	При стендовых испытаниях детали и узлы механических приводов тормозной системы должны без разрушений и остаточных деформаций выдерживать нагрузку, в три раза большую максимальной, возникающей при их работе в приводе.

№ п/п	Компоненты транспортных средств	Форма и схема подтверждения соответствия	Требования или наименование документа, содержащего требования
12.	Диски и барабаны тормозные	10с, 11с, 12с	<p>Правила ООН № 90-02. Альтернативно: Правила ООН № 13-11 (транспортные средства категорий М₂, М₃, N); Правила ООН № 13Н-00 или 13Н-01 (транспортные средства категорий М₁ и N₁); Правила ООН № 78-03 или 78-04 (транспортные средства категории L).</p> <p>В случае применения альтернативных Правил ООН должны обеспечиваться эффективность торможения и прочность.</p>
13.	Аппараты пневматического и пневмогидравлического привода тормозной системы и сцепления: агрегаты подготовки воздуха (противомерзатели, влагоотделители, регуляторы давления), защитная аппаратура пневмопривода, клапаны слива конденсата, управляющие аппараты (краны тормозные, ускорительные клапаны, клапаны управления тормозной системой прицепа, воздухораспределители), аппараты корректировки торможения (регуляторы тормозных сил, клапаны ограничения	10с, 11с	<p>Должны обеспечиваться:</p> <ul style="list-style-type: none"> показатели выходных параметров; герметичность уплотнений при давлении не менее 0,8 МПа; долговечность при циклическом нагружении (для аппаратов, работающих в циклическом режиме).

№ п/п	Компоненты транспортных средств	Форма и схема подтверждения соответствия	Требования или наименование документа, содержащего требования
-------	---------------------------------	--	---

давления в пневматическом приводе передней оси), головки соединительные, устройства сигнализации и контроля (датчики пневмоэлектрические, клапаны контрольного вывода)

- | | | | |
|-----|--|----------|---|
| 14. | Камеры тормозные пневматические (в т.ч. с пружинным энергоаккумулятором), цилиндры тормозные пневматические | 10с, 11с | <p>Должны обеспечиваться:</p> <ul style="list-style-type: none"> максимально возможное усилие на штоке камеры (цилиндра) для данной размерности эффективной площади диафрагмы (поршня) при давлении в приводе не менее 0,6 МПа; герметичность уплотнений при давлении не менее 0,8 МПа; долговечность рабочей камеры при циклическом нагружении на менее 10^6 циклов; долговечность пружинного энергоаккумулятора и растормаживающего устройства; температурная стойкость. |
| 15. | Компрессоры | 10с, 11с | <p>Должны обеспечиваться:</p> <ul style="list-style-type: none"> показатели производительности, потребляемой мощности, герметичности и выброса моторных масел в пневмосистему. |
| 16. | Узлы и детали рулевого управления транспортных средств: рулевые колеса, рулевые механизмы, рулевые усилители, гидронасосы, распределители и силовые цилиндры рулевых усилителей, колонки рулевого управления, угловые редукторы, | 10с, 11с | <p>Должны обеспечиваться:</p> <ul style="list-style-type: none"> надежное соединение и отсутствие вредных контактов между деталями; возможность регулирования механического люфта в рулевом механизме; передача нагрузки в 2,5 раза превышающей расчетную максимальную; сохранение работоспособности рулевого управления при отказе усилителя; отсутствие трещин в месте изгиба рулевых тяг при их изгибе на угол не менее 90°; моменты сопротивления вращению и качанию пальцев рулевого привода не более: <ul style="list-style-type: none"> 0,3 даН·м для транспортных средств категорий M_1 и N_1; 0,7 даН·м для транспортных средств категорий M_2, M_3, N_2 и N_3; отсутствие не обусловленного функциональными |

№ п/п	Компоненты транспортных средств	Форма и схема подтверждения соответствия	Требования или наименование документа, содержащего требования
	рулевые валы, рулевые тяги, промежуточные опоры рулевого привода и рычаги, шкворни поворотных цапф		<p>требованиями люфта в подвижных соединениях при нейтральном положении рулевого колеса;</p> <p>подача жидкости насосами рулевых гидроусилителей при давлении 0,5 от максимального, чтобы обеспечивалась скорость поворота рулевого колеса $1,5 \text{ с}^{-1}$ для транспортного средства с нагрузкой до 1200 кг на управляемый мост и 1 с^{-1} для транспортного средства с большей нагрузкой;</p> <p>работоспособность в условиях окружающей среды, защита от проникновения пыли и влаги, электрическая прочность изоляции для электроусилителей рулевых;</p> <p>соответствие Правилам ООН № 12 для колес рулевых и травмобезопасных рулевых колонок.</p>
17.	Рули мотоциклетного типа	12с	Правила ООН № 60-00.
18.	Шарниры шаровые подвески и рулевого управления	11с	<p>Должны обеспечиваться:</p> <p>геометрические размеры шарового пальца шарнира;</p> <p>присоединительные и габаритные размеры шарнира;</p> <p>для шарового пальца:</p> <p>ударная вязкость;</p> <p>твердость поверхностного слоя;</p> <p>сила вырыва шарового пальца из корпуса шарнира;</p> <p>сила выдавливания в сторону завальцовки, если шарнир завальцован или закрыт заглушкой со стопорным кольцом;</p> <p>остаточная деформация вкладыша при нагружении его осевой силой (только для шаровых шарниров с полимерными вкладышами).</p> <p>Углы качания шаровых пальцев рулевых шарниров должны обеспечивать беспрепятственный поворот управляемых колес при прогибе подвески в пределах рабочего хода.</p> <p>Углы качания шаровых пальцев подвески должны обеспечивать беспрепятственный прогиб подвески в пределах ее полного хода вне зависимости от поворота колес.</p> <p>Шаровые шарниры не должны иметь люфта.</p>
19.	Колеса транспортных	2с, 11с, 12с	<p>Правила ООН № 124-00.</p> <p>В случае, если на колеса транспортных средств</p>

№ п/п	Компоненты транспортных средств	Форма и схема подтверждения соответствия	Требования или наименование документа, содержащего требования
	средств		<p>не распространяются указанные Правила, то должны обеспечиваться:</p> <p>прочность при циклическом нагружении (изгибающим моментом, радиальной силой);</p> <p>прочность при ударном нагружении (для колес из легких сплавов);</p> <p>коррозионная стойкость (для колес из магниевых сплавов).»</p>
20.	Шины пневматические для легковых автомобилей и их прицепов	12с	<p>Правила ООН №№ 30-02 и 117-02 (117-02 кроме зимних шин, предназначенных для оборудования шипами противоскольжения). Сроки применения отдельных требований Правил ООН № 117-02 в соответствии с приложением № 2 к настоящему техническому регламенту.</p> <p>С 1 января 2028 г. шины, предназначенные для эксплуатации в зимний период, обязательно должны иметь маркировку знаком в виде горной вершины с тремя пиками и снежинки внутри нее в соответствии с Правилами ООН № 117-02.</p> <p>Требования к зимним шинам, предназначенным для оборудования шипами противоскольжения:</p> <p>шина должна быть приспособлена для установки шипов противоскольжения, и изготовитель должен рекомендовать шипы, предназначенные для установки на данный тип шины по длине шипа и диаметру верхнего (опорного) фланца;</p> <p>выступ шипа за пределы протектора – не более 1,5 мм;</p> <p>масса шипа не более 1,6 г. Максимальное количество шипов на погонный метр протектора – 60 шт. Требования к массе шипа и количеству шипов применяются к типам шин, впервые заявленным для подтверждения соответствия после 1 января 2016 г. Допустимо использование шин с большим количеством шипов и (или) шипов иной массы, если результаты испытаний, проведенных независимой аккредитованной испытательной лабораторией, подтвердят, что такие шины не вызывают больший износ дорожного покрытия, чем шины, соответствующие установленному требованию к количеству шипов и (или) массе шипа. Для оценки износа дорожного покрытия шипованными шинами допускается использовать тестовое дорожное покрытие.</p>
21.	Шины пневматические	12с	<p>Правила ООН № 54-00 и 117-02 (117-02 кроме зимних шин, предназначенных для оборудования</p>

№ п/п	Компоненты транспортных средств	Форма и схема подтверждения соответствия	Требования или наименование документа, содержащего требования
	для легких грузовых и грузовых автомобилей и их прицепов, автобусов и троллейбусов		<p>шипами противоскольжения). Сроки применения отдельных требований Правил ООН № 117-02 в соответствии с приложением № 2 к настоящему техническому регламенту.</p> <p>С 1 января 2028 г. шины, предназначенные для эксплуатации в зимний период на транспортных средствах категории N₁, обязательно должны иметь маркировку знаком в виде горной вершины с тремя пиками и снежинки внутри нее в соответствии с Правилами ООН № 117-02.</p> <p>Требования к зимним шинам, предназначенным для оборудования шипами противоскольжения:</p> <p>шина должна быть приспособлена для установки шипов противоскольжения, и изготовитель должен рекомендовать шипы, предназначенные для установки на данный тип шины по длине шипа и диаметру верхнего (опорного) фланца;</p> <p>выступ шипа за пределы протектора для легких грузовых шин не более 2,0 мм, для грузовых шин не более 2,8 мм;</p> <p>масса шипа не более 2,8 г - для легких грузовых шин, 3,5 г - для грузовых шин Максимальное количество шипов на погонный метр протектора – 60 шт. Требования к массе шипа и количеству шипов применяются к типам шин, впервые заявленным для подтверждения соответствия после 1 января 2016 г. Допустимо использование шин с большим количеством шипов и (или) шипов иной массы, если результаты испытаний, проведенных независимой аккредитованной испытательной лабораторией, подтвердят, что такие шины не вызывают больший износ дорожного покрытия, чем шины, соответствующие установленному требованию к количеству шипов и (или) массе шипа. Для оценки износа дорожного покрытия шипованными шинами допускается использовать тестовое дорожное покрытие.</p>
22.	Шины пневматические для мотоциклов, мотороллеров, квадрициклов и мопедов	12с	Правила ООН № 75-00.
23.	Шины пневматические запасных колес для	12с	Правила ООН № 64-02 или 64-03.

№ п/п	Компоненты транспортных средств	Форма и схема подтверждения соответствия	Требования или наименование документа, содержащего требования
	временного использования		
24.	Восстановленные пневматические шины для автомобилей и их прицепов	12с	Шины должны быть восстановлены на производстве, имеющем официальное утверждение типа по Правилам ООН № 108-00 или 109-00 в зависимости от типа шины.
25.	Сцепные устройства (тягово-сцепные, седельно-сцепные и буксирные)	12с	Правила ООН № 55-01.
26.	Гидравлические опрокидывающие механизмы автосамосвалов: - гидроцилиндры телескопические одностороннего действия; - гидрораспределитель с ручным и дистанционным управлением	6д, 10с, 11с	Пункт 3.1 приложения № 6 к настоящему техническому регламенту.
27.	Гидравлические механизмы опрокидывания кабин транспортных средств: - гидроцилиндры гидравлического механизма опрокидывания кабин; - насосы гидравлического механизма опрокидывания кабин	6д, 10с, 11с	В конструкции должны быть предусмотрены: устройства, надежно фиксирующие кабину в поднятом положении; переход центра масс кабины через мертвую точку при полном откидывании кабины; надежная автоматическая фиксация кабины в транспортном положении. Усилие на рукоятке насоса не должно превышать 25 даН.
28.	Рукава гидроусилителя рулевого управления и	10с, 11с	Должны обеспечиваться: работоспособность в интервале температур окружающего воздуха от минус 50 °С до плюс 50 °С и в течение 48 ч при температуре до минус 60 °С

№ п/п	Компоненты транспортных средств	Форма и схема подтверждения соответствия	Требования или наименование документа, содержащего требования
	опрокидывателя платформы автосамосвала		<p>для районов с холодным климатом;</p> <p>подача масла при его температуре от минус 50 °С до плюс 80 °С и давлении от 4,4 до 9,0 МПа (с учетом типа рукава);</p> <p>изменение наружного диаметра рукава при изгибе при минимально допустимом радиусе изгиба не более 10 % фактического наружного диаметра рукава до изгиба;</p> <p>прочность связи резиновых слоев рукава с оплеткой не менее 13,0 Н/см;</p> <p>устойчивость к длительному воздействию прямого солнечного света и атмосферного озона;</p> <p>температурный предел хрупкости резины не выше минус 50 °С;</p> <p>герметичность;</p> <p>прочность при приложении нагрузки;</p> <p>устойчивость к термическому старению;</p> <p>устойчивость к длительному воздействию рабочих сред;</p> <p>минимальные допустимые радиусы изгиба в рабочем положении;</p> <p>прочностные показатели резин, применяемых для изготовления рукавов.</p> <p>На каждом рукаве по всей длине должна быть нанесена цветной, устойчивой к рабочим средам и атмосферным осадкам краской маркировочная полоска:</p> <p>белая - для рукавов с оплеткой из комбинированных нитей;</p> <p>красная - с оплеткой из хлопчатобумажных нитей;</p> <p>желтая - с металлической оплеткой.</p> <p>Текст маркировочной полосы должен содержать данные:</p> <p>внутренний диаметр рукава;</p> <p>максимальное рабочее давление;</p> <p>дата изготовления и номер партии;</p> <p>наименование или товарный знак изготовителя.</p>
29.	Бамперы	6д, 11с	Правила ООН № № 26-02 или 26-03, 42-00 и 61-00.
30.	Задние и боковые защитные устройства грузовых автомобилей и прицепов	12с	Правила ООН № № 58-01 или 58-02 и 73-00 или 73-01.

№ п/п	Компоненты транспортных средств	Форма и схема подтверждения соответствия	Требования или наименование документа, содержащего требования
31.	Сиденья автомобилей	12с	<p>Правила ООН № 17-05 или 17-08 (сиденья для транспортных средств категорий M₁, M₂, M₃, N₁, N₂, N₃).</p> <p>Правила ООН № 80-01, или 80-02, или 80-03 (сиденья для транспортных средств категорий M₂, M₃).</p> <p>Правила ООН № 14-07, или 14-08, или 14-09 (для сидений, на которых установлены ремни безопасности, и все точки крепления ремней безопасности находятся на каркасе сиденья).</p> <p>Правила ООН № 118-00 или 118-01 (транспортные средства категории M₃ классов II и III). С 1 января 2028 г. для впервые заявленных для проведения подтверждения соответствия типов компонентов вместо Правил ООН № 118-00 или 118-01 применяются Правила ООН № 118-03.</p> <p>Приложение № 6 к настоящему техническому регламенту, пункт 1.16.12 (сиденья для перевозки детей для транспортных средств по пункту 1.16 указанного приложения)</p>
32.	Подголовники сидений	12с	Правила ООН № 25-04. Альтернативно: Правила ООН № 17-08 или № 17-09
33.	Ремни безопасности	12с	Правила ООН № 16-06
34.	Подушки безопасности	12с	Правила ООН №№ 10-03, 114-00
35.	Удерживающие устройства и системы для детей	12с	Правила ООН № 44-04 (без ограничения срока применения) или № 129-00 (до 31 декабря 2027 г.), или 129-03 (с 1 января 2028 г.). Оформление сообщений об официальном утверждении типа на удерживающие устройства для детей в соответствии со сроками, установленными в переходных положениях Правил ООН.
36.	Стекла безопасные	12с	Правила ООН № 43-00. С 1 января 2028 г. для впервые заявленных для проведения подтверждения соответствия типов компонентов вместо Правил ООН № 43-00 применяются Правила ООН № 43-01.
37.	Устройства непрямого обзора	12с	<p>Правила ООН № 46-01 или 46-02 (транспортные средства категорий M, №, L₆, L₇).</p> <p>Правила ООН № 81-00 (транспортные средства категорий L₁ - L₅).</p>
38.	Стеклоочистители и запасные части к	3д, 11с	Правила ООН № 10-03. Пункт 8 приложения № 3 к настоящему

№ п/п	Компоненты транспортных средств	Форма и схема подтверждения соответствия	Требования или наименование документа, содержащего требования
	ним (моторедукторы, щетки)		<p>техническому регламенту.</p> <p>Должна обеспечиваться степень защиты электродвигателей и моторедукторов от проникновения посторонних тел и воды и электрическая прочность изоляции.</p> <p>Стеклоочиститель должен обеспечивать: частоту перемещений щеток по мокрому стеклу; число двойных ходов; качество очистки стекла за один ход щетки.</p> <p>В процессе работы щеток резина не должна окрашивать или механически повреждать поверхность стекла в зоне контакта.</p>
39.	Фароочистители и запасные части к ним (электродвигатели, моторедукторы)	Зд, 11с	<p>Правила ООН № 10-03, 45-01.</p> <p>Должна обеспечиваться степень защиты электродвигателей и моторедукторов от проникновения посторонних тел и воды и электрическая прочность изоляции.</p>
40.	Фары автомобильные ближнего и дальнего света	12с	Правила ООН № № 1-02, 8-05, 20-03, 112-01 (в зависимости от типа фар) или Правила ООН № 149-00
41.	Лампы накаливания для фар и фонарей	12с	Правила ООН № 37-03
42.	Светоотражающие приспособления (светоотражатели)	12с	Правила ООН № 3-02 или Правила ООН № 150-00
43.	Фонари освещения заднего регистрационного знака	12с	Правила ООН № 4-00 или Правила ООН № 148-00
44.	Указатели поворота	12с	Правила ООН № 6-01 или Правила ООН № 148-00
45.	Габаритные и контурные огни, сигналы торможения	12с	Правила ООН № 7-02 или Правила ООН № 148-00
46.	Противотуманные фары	12с	Правила ООН № 19-04 или Правила ООН № 149-00
47.	Устройства освещения и	12с	Правила ООН № 50-00 или Правила ООН № 148-00

№ п/п	Компоненты транспортных средств	Форма и схема подтверждения соответствия	Требования или наименование документа, содержащего требования
	световой сигнализации мотоциклов и квадрициклов		
48.	Фонари заднего хода транспортных средств	12с	Правила ООН № 23-00 или Правила ООН № 148-00
49.	Галогенные лампы-фары HSB	12с	Правила ООН № 31-02
50.	Задние противотуманные огни	12с	Правила ООН № 38-00 или Правила ООН № 148-00
51.	Фары для мопедов	12с	Правила ООН № 56-01
52.	Фары для мотоциклов	12с	Правила ООН № 57-02 или 113-01 (в зависимости от типа фар)
53.	Специальные предупреждающие огни	12с	Правила ООН № 65-00
54.	Фары для мотоциклов с галогенными лампами HS	12с	Правил ООН № 72-01
55.	Фары ближнего и дальнего света для мопедов	12с	Правила ООН № 76-01
56.	Стояночные огни	12с	Правила ООН № 77-00 или Правила ООН № 148-00
57.	Фары для мопедов с галогенными лампами HS2	12с	Правила ООН № 82-01
58.	Дневные ходовые огни	12с	Правила ООН № 87-00 или Правила ООН № 148-00
59.	Боковые габаритные огни	12с	Правила ООН № 91-00 или Правила ООН № 148-00
60.	Фары с газоразрядными	12с	Правила ООН № 98-01 или Правила ООН № 149-00

№ п/п	Компоненты транспортных средств	Форма и схема подтверждения соответствия	Требования или наименование документа, содержащего требования
	источниками света		
61.	Газоразрядные источники света	12с	Правила ООН № 99-00
61а.	Пускорегулирующие устройства для газоразрядных источников света	12с	Правила ООН № 10-03
62.	Звуковые сигнальные приборы	12с	Правила ООН № 28-00
63.	Спидометры, их датчики и комбинации приборов, включающие спидометры	10с, 11с	Должны обеспечиваться: точность измерения; вибро- и ударопрочность; защита от проникновения пыли и влаги.
64.	Устройства ограничения скорости	12с	Правила ООН № 89-00.
65.	Исключен		
66.	Системы тревожной сигнализации, противоугонные и охранные устройства для транспортных средств	12с	<p>Правила ООН № № 10-03, 18-02 или 18-03, 97-01 и 116-00 (транспортные средства категорий M₁, N₁).</p> <p>Правила ООН № 62-00 (транспортные средства категорий L₁ - L₅).</p> <p>В отношении дополнительных механических противоугонных устройств, на которые не распространяются требования Правил ООН: должны обеспечивать работоспособность после 2500 циклов замыкания и размыкания, твердость материалов фиксирующих элементов не менее 48 НРСэ.</p>
67.	Задние опознавательные знаки тихоходных транспортных средств	12с	Правила ООН № 69-01 или Правила ООН № 150-00
68.	Задние опознавательные знаки транспортных	12с	Правила ООН № 70-01 или Правила ООН № 150-00

№ п/п	Компоненты транспортных средств	Форма и схема подтверждения соответствия	Требования или наименование документа, содержащего требования
	средств большой длины и грузоподъемности		
69.	Светоотражающая маркировка для транспортных средств большой длины и грузоподъемности	12с	Правила ООН № 104-00 или Правила ООН № 150-00
70.	Предупреждающие треугольники (знаки аварийной остановки)	12с	Правила ООН № 27-03 или Правила ООН № 150-00. С 1 января 2028 г. для впервые заявленных для проведения подтверждения соответствия типов компонентов вместо Правил ООН № 27-03 применяются Правила ООН № 27-04 или Правила ООН № 150-00.
71.	Аккумуляторные стартерные батареи	6д, 11с	Должны обеспечиваться: предотвращение вытекания электролита при наклоне батареи на угол не менее 45°; герметичность при пониженном и повышенном давлении; маркировка, информирующая о конструктивных параметрах батареи; устойчивость к восприятию установленного прерывистого разряда.
72.	Электрическая проводка, жгуты проводов	3д, 11с	Должны обеспечиваться: вибростойкость; стойкость к воздействию топлива и масел.
		12с	Для продукции, предназначенной для транспортных средств категории М3 классов II и III: с 1 января 2028 г. для впервые заявленных для проведения подтверждения соответствия типов компонентов применяются Правила ООН № 118-03.
73.	Электрические провода высоковольтные армированные и жгуты высоковольтных проводов системы зажигания	10с, 11с	Должны обеспечиваться: способность передачи импульсов высокого напряжения в существующих условиях работы; усилие соединения с выводами катушки зажигания и распределителя; электрическая прочность изоляции.
74.	Указатели и датчики аварийных	3д, 11с	Должны обеспечиваться: работоспособность в условиях окружающей

№ п/п	Компоненты транспортных средств	Форма и схема подтверждения соответствия	Требования или наименование документа, содержащего требования
	состояний		среды; электрическая прочность изоляции; защита от проникновения пыли и влаги.
75.	Турбокомпрессоры	11с	Должно обеспечиваться сохранение работоспособности при максимальной заявленной частоте вращения ротора турбокомпрессора и максимальной заявленной температуре газа перед турбиной.
76.	Детали цилиндро-поршневой группы (гильзы цилиндров, поршни, поршневые кольца и пальцы), газораспределительного механизма (распределительный вал, толкатели и пружины клапанов, клапаны), коленчатые валы, вкладыши подшипников, шатуны, болты шатунные	11с	Должны обеспечиваться свойства применяемого материала, его микроструктура и твердость, биение, шероховатость поверхностей и геометрические размеры деталей двигателей.
77.	Системы впрыска топлива двигателей с принудительным зажиганием и их сменные элементы	10с, 11с	Должны обеспечиваться уровень выбросов, предусмотренный настоящим техническим регламентом, работоспособность в условиях окружающей среды, защита от проникновения пыли и влаги, электрическая прочность изоляции для электрических/электронных систем и их сменных элементов. Правила ООН № 10-03.
78.	Воздухоочиститель и для двигателей внутреннего сгорания и их фильтрующие элементы	10с, 11с	Должны обеспечиваться: сопротивление воздухоочистителя; средний коэффициент пропуска пыли; продолжительность работы воздухоочистителя до достижения предельного сопротивления.
79.	Фильтры очистки масла для	10с, 11с	Должны обеспечиваться: герметичность в местах соединений, уплотнений

№ п/п	Компоненты транспортных средств	Форма и схема подтверждения соответствия	Требования или наименование документа, содержащего требования
	двигателей внутреннего сгорания и их фильтрующие элементы		при давлении масла, превышающем номинальное рабочее давление в системе смазки двигателя в 2 раза; начальное гидравлическое сопротивление фильтров и фильтрующих элементов не более 0,03 МПа; эффективность очистки масла от загрязняющих примесей не менее 25 %.
80.	Фильтры очистки топлива дизелей и их фильтрующие элементы	10с, 11с	Должны обеспечиваться: герметичность в местах соединений; эффективность очистки топлива от загрязняющих примесей; для фильтров с пористыми фильтрующими элементами в сборе и их пористых фильтрующих элементов: полнота отделения воды для фильтров-отстойников; размер щели или ячейки для фильтров с щелевыми и сетчатыми элементами в сборе и их щелевых и сетчатых элементов.
81.	Фильтры тонкой очистки топлива двигателей с принудительным зажиганием и их фильтрующие элементы	10с, 11с	Должны обеспечиваться: герметичность фильтров в местах соединений, уплотнений при давлении воздуха, превышающем рабочее давление в системе питания двигателя в 2 раза; начальное гидравлическое сопротивление фильтров и фильтрующих элементов не более 2,45 кПа; эффективность очистки топлива от загрязняющих примесей не менее 40 %.
82.	Топливные насосы высокого давления, топливоподкачивающие насосы, плунжерные пары, форсунки и распылители форсунок для дизелей	10с, 11с	В целях обеспечения безотказной работы и выполнения экологических требований к двигателям, должны обеспечиваться рабочие характеристики, и их отклонения от заданных значений должны соответствовать установленным требованиям.
83.	Теплообменники и термостаты	10с, 11с	Должны обеспечиваться: герметичность радиаторов систем охлаждения двигателя и отопления салона при воздействии внутреннего статического давления 0,15 МПа; тепловая и гидравлическая эффективность

№ п/п	Компоненты транспортных средств	Форма и схема подтверждения соответствия	Требования или наименование документа, содержащего требования
			<p>теплообменников систем охлаждения наддувочного воздуха не ниже 0,85 и 0,96 соответственно;</p> <p>эффективность термостатов;</p> <p>герметичность теплообменников систем охлаждения наддувочного воздуха при воздействии внутреннего статического давления, превышающего давление наддува двигателя на 0,05 МПа;</p> <p>герметичность теплообменников систем смазки при воздействии внутреннего статического давления, превышающего номинальное рабочее давление в системе смазки двигателя в три раза;</p> <p>сохранение герметичности и работоспособности после проведения испытаний на стойкость к внешним воздействиям:</p> <p>к циклическому изменению внутреннего давления;</p> <p>к внешнему вибрационному воздействию;</p> <p>к циклическому тепловому воздействию;</p> <p>к внешнему статическому воздействию (кручению);</p> <p>к коррозионному воздействию;</p> <p>к низкотемпературному воздействию.</p>
84.	Насосы жидкостных систем охлаждения	10с, 11с	<p>Должны обеспечиваться:</p> <p>герметичность в местах соединений, уплотнений;</p> <p>функциональные показатели.</p>
85.	Сцепления и их части (диски ведомые с накладками в сборе; диски нажимные с кожухами в сборе; муфты выключения сцеплений с подшипниками в сборе)	10с, 11с	<p>Должны обеспечиваться:</p> <p>требуемый коэффициент запаса сцепления;</p> <p>допустимый дисбаланс ведущего и ведомого дисков сцепления;</p> <p>минимальный отход нажимного диска от маховика при выключении сцепления;</p> <p>допустимое торцовое биение ведомого диска сцепления;</p> <p>допустимое торцовое биение лепестков нажимной пружины.</p>
86.	Карданные передачи; карданные валы, в том числе с шарнирами неравных и равных угловых скоростей; приводные валы, в	10с, 11с	<p>Должны обеспечиваться:</p> <p>допустимый дисбаланс карданного вала;</p> <p>запас по критической частоте вращения карданного вала (определяется расчетом или экспериментально);</p> <p>функционально требуемые максимальные углы в шарнирах равных и неравных угловых скоростей;</p> <p>отсутствие остаточных деформаций и разрушений при воздействии максимальных</p>

№ п/п	Компоненты транспортных средств	Форма и схема подтверждения соответствия	Требования или наименование документа, содержащего требования
	<p>том числе с шарнирами равных угловых скоростей; шарниры неравных и равных угловых скоростей; крестовины карданные, в том числе с подшипниками в сборе; промежуточные опоры, в том числе с подшипниками и кронштейнами в сборе</p>		<p>крутящих моментов в элементах карданных передач, приводных валов, шарниров равных и неравных угловых скоростей; радиальный и осевой зазоры в шарнире или их суммарная величина.</p> <p>Шарниры неравных и равных угловых скоростей, крестовины карданные и промежуточные опоры подлежат подтверждению соответствия в том случае, если они не проходили подтверждение соответствия в составе карданной передачи.</p>
87.	Мосты ведущие с дифференциалом в сборе, полуоси	11с	<p>Должны обеспечиваться:</p> <p>восприятие действующих нагрузок без разрушения элементов передач и картера моста (запас прочности);</p> <p>отсутствие недопустимых деформаций картера моста.</p>
88.	Упругие элементы подвески (рессоры листовые, листы рессор, пружины, торсионы подвески, стабилизаторы поперечной устойчивости, стойки стабилизаторов, пневматические упругие элементы)	11с	<p>Характеристики упругих элементов подвески должны соответствовать характеристикам таких же компонентов, поставляемых на сборочное производство тех же транспортных средств.</p> <p>Должны обеспечиваться:</p> <p>прочность при максимальных динамических нагрузках;</p> <p>герметичность и устойчивость пневматических упругих элементов.</p>
89.	Демпфирующие элементы подвески (амортизаторы, амортизаторные стойки и патроны амортизаторных стоек) и рулевого привода	11с	<p>Должны обеспечиваться:</p> <p>демпфирующие и температурные характеристики, соответствующие характеристикам компонентов, поставляемых на сборочное производство транспортных средств;</p> <p>герметичность;</p> <p>работа без стуков и заеданий.</p>
90.	Детали	10с, 11с	Должны быть обеспечены ходы подвески и

№ п/п	Компоненты транспортных средств	Форма и схема подтверждения соответствия	Требования или наименование документа, содержащего требования
	направляющего аппарата подвески (рычаги, реактивные штанги, их пальцы и втулки, резинометаллические шарниры, подшипники и втулки опор, ограничители хода подвески, стремянки, втулки и пальцы установки рессор)		прочность деталей направляющего аппарата.
91.	Колпаки ступиц и декоративные колпаки колес. Элементы крепления колес. Грузы балансировочные колес.	10с, 11с	Правила ООН № 26-02 или 26-03 и 61-00. Должны обеспечиваться: точность центрирования колес; сохранение момента затяжки крепежных соединений в процессе эксплуатации транспортного средства; надежность и возможность простого контроля состояния крепления. Конструкция груза балансировочного должна обеспечивать: безопасное соединение груза с колесом; контакт с наружной закраиной обода колеса не менее чем в двух точках.
92.	Изделия системы зажигания для двигателей с принудительным зажиганием (распределители, датчики - распределители, катушки зажигания, модули зажигания, электронные коммутаторы, контроллеры, датчики, прерыватели)	10с, 11с	Правила ООН № 10-03. Должны обеспечиваться: бесперебойное искрообразование; электромагнитная совместимость; работоспособность в условиях окружающей среды; вибро- и ударопрочность; работоспособность при изменении напряжения; электрическая прочность изоляции.
93.	Свечи зажигания	6д, 11с	Должны обеспечиваться:

№ п/п	Компоненты транспортных средств	Форма и схема подтверждения соответствия	Требования или наименование документа, содержащего требования
	искровые, свечи накаливания		<p>для свечей зажигания искровых: бесперебойность искрообразования при заданном давлении газа; прочность при приложении механических нагрузок; термическая прочность; электрическое сопротивление; для свечей накаливания: температурная характеристика; вибростойкость; отсутствие утечки газа через соединения деталей свечи при разнице давлений $(4,0 \pm 0,5)$ МПа.</p>
94.	Генераторы электрические, выпрямительные блоки, электродвигатели (приводов вентиляторов, бензонасосов, стеклоомывателей, стеклоподъемников, отопителей, управления зеркалами, блокировки дверей)	бд, 11с	<p>Должны обеспечиваться: работоспособность в условиях окружающей среды; работоспособность при изменении напряжения; электромагнитная совместимость; вибро- и ударопрочность; защита от проникновения пыли и влаги; электрическая прочность изоляции.</p>
95.	Стартеры, приводы и реле стартеров	бд, 11с	<p>Должны обеспечиваться: вибро- и ударопрочность; защита от проникновения пыли и влаги; электрическая прочность изоляции.</p>
96.	Коммутационная, защитная и установочная аппаратура цепей электроснабжения пуска, зажигания, внешних световых и звуковых приборов, стеклоочистителей, систем топливоподачи, соединения разъемные	бд, 11с	<p>Правила ООН № 10-03. Должны обеспечиваться: работоспособность в условиях окружающей среды; защита от проникновения пыли и влаги; электрическая прочность изоляции; механическая прочность; усилие отрыва.</p>

№ п/п	Компоненты транспортных средств	Форма и схема подтверждения соответствия	Требования или наименование документа, содержащего требования
97.	Декоративные детали кузова и бампера, решетки радиатора, козырьки и ободки фар	3д, 11с	Правила ООН № 26-02 или 26-03 и 61-00.
98.	Ручки (наружные и внутренние) и дверные петли на боковых поверхностях кузова, наружные кнопки боковые открывания дверей и багажников	10с, 11с	Правила ООН № 11-02 или 11-03, 26-02 или 26-03 и 61-00.
99.	Замки дверей	12с	Правила ООН № 11-02 или 11-03.
100.	Детали защитные резиновые и резинометаллические (колпачки, чехлы, кольца уплотнительные, манжеты для гидропривода тормозов и сцепления, чехлы шарниров рулевых управлений, подвески, карданных валов, шарниров равных угловых скоростей)	6д, 7д, 11с	<p>Должны обеспечиваться:</p> <ul style="list-style-type: none"> герметичность внутренних полостей подвижных и неподвижных элементов; отсутствие отрицательного воздействия атмосферных и дорожных факторов на уплотняемые компоненты; устойчивость к длительному воздействию рабочих сред; равную толщину чехлов в меридиальных сечениях гофр; минимальные наплывы резины; минимальную разность радиусов гофр чехлов; <p>для резинометаллических деталей прочность связи резины с металлом арматуры не менее 2,5 МПа.</p> <p>Металлическая арматура, применяемая для наружных частей защитных колпачков, чехлов и манжет, должна быть защищена антикоррозионным покрытием.</p>
101.	Уплотнители головок блока цилиндров, коллекторов, газобаллонной аппаратуры, манжеты резиновые, армированные для валов, кольца	6д, 11с	<p>В целях обеспечения герметичности стыков соединяемых деталей должны соблюдаться требования:</p> <ul style="list-style-type: none"> для уплотнителей головок блока цилиндров, коллекторов, газобаллонной аппаратуры: физико-механические показатели армированного материала, стойкость металлических уплотнителей к воздействию жидкостей, высота гофр и полугофр металлических уплотнителей в заданных пределах; для манжет и колец резиновых: физико-

№ п/п	Компоненты транспортных средств	Форма и схема подтверждения соответствия	Требования или наименование документа, содержащего требования
	резиновые уплотнительные круглого сечения, в том числе для двигателей внутреннего сгорания		механические показатели резины, отклонение геометрической формы сечений колец и смещение в заданных пределах, разностенность манжет в заданных пределах.
102.	Муфты выключения сцеплений, в том числе, с подшипниками в сборе, ступицы колес, в том числе, с подшипниками в сборе, подшипники муфт выключения сцеплений и ступиц колес, натяжные и направляющие ролики привода ремней двигателей	бд, 11с	<p>Должны обеспечиваться:</p> <p>герметичность подшипников закрытого типа;</p> <p>твердость основных поверхностей колец подшипников, контактирующих с телами качения, поверхность тел качения:</p> <p>твердость поверхностей муфт выключения сцеплений, контактирующих с нажимными пружинами нажимных дисков сцеплений и с вилками выключения сцеплений;</p> <p>твердость основных поверхностей ступиц колес;</p> <p>биение присоединительных и центрирующих поверхностей ступиц колес;</p> <p>плавность относительного углового перемещения наружного и внутреннего колец подшипников ступиц колес, подшипников муфт выключения сцепления.</p>
103.	Воздушно-жидкостные отопители, интегральные охладители, отопители-охладители систем обеспечения микроклимата	бд, 11с	<p>Правила ООН № 10-03.</p> <p>Должны обеспечиваться тепловые и технические характеристики.</p>
104.	Независимые воздушные и жидкостные подогреватели-отопители автоматического действия, работающие от бортовой сети транспортных средств на жидком и газообразном топливе, а также от	бд, 1с, 11с, 12с	<p>Правила ООН №№ 10-03, 122-00.</p> <p>Должны обеспечиваться тепловые и технические характеристики.</p>

№ п/п	Компоненты транспортных средств	Форма и схема подтверждения соответствия	Требования или наименование документа, содержащего требования
	электрической энергии, в том числе подогреватели предпусковые		
105.	Домкраты гидравлические, механические	бд, 10с, 11с	<p>Гидравлические домкраты должны выдерживать кратковременную, не более 5 мин, перегрузку на 15 % от номинальной грузоподъемности без появления признаков остаточной деформации в деталях и нарушения работоспособности.</p> <p>Рабочие плунжеры домкратов в течение 12 ч действия номинальной нагрузки из любого положения по высоте не должны опускаться более:</p> <ul style="list-style-type: none"> 5 мм при грузоподъемности от 10 до 32 кН; 15 мм при грузоподъемности от 50 до 120 кН; 20 мм при грузоподъемности от 160 до 320 кН. <p>Течь рабочей жидкости в соединениях домкратов не допускается.</p> <p>Механические домкраты должны выдерживать без разрушения, потери устойчивости и пластических деформаций приложение в количестве двух раз длительностью по 15 мин на высоте, равной 2/3 хода домкрата, нагрузки, соответствующей технически допустимой максимальной массе транспортного средства, для комплектации которого они предназначены. В рабочем состоянии должна гарантироваться надежная фиксация домкрата относительно места его установки на транспортном средстве</p>
106.	Цепи, натяжные устройства цепей для двигателей внутреннего сгорания	3д, 11с	Цепи и натяжные устройства должны без разрушения и остаточных деформаций выдерживать нагрузку не менее 1600 даН.
107.	Ремни вентиляторные клиновые и синхронизирующие поликлиновые для двигателей транспортных средств, ремни зубчатые газораспределительного механизма двигателей	11с	<p>Должна обеспечиваться:</p> <ul style="list-style-type: none"> разрывная прочность; <p>ремни должны иметь индивидуальную маркировку, информирующую об основных конструктивных параметрах и варианте исполнения.</p>

№ п/п	Компоненты транспортных средств	Форма и схема подтверждения соответствия	Требования или наименование документа, содержащего требования
	автомобилей		
108.	Диафрагмы и мембраны резинотканевые тарельчатые для транспортных средств	Зд, 11с	Должны обеспечиваться: отсутствие поверхностных дефектов, определяемых органолептически, и искажений формы в свободном состоянии; прочность связи резины с тканью не менее 2,5 кН/м; твердость; разрывная прочность; морозостойкость.
109.	Шлемы защитные для водителей и пассажиров мотоциклов и мопедов	12с	Правила ООН № 22-05
110.	Багажники автомобильные	10с, 11с, 12с	Правила ООН № 26-02 или 26-03
111.	Системы перегородок для защиты пассажиров при смещении багажа	10с, 11с, 12с	Правила ООН № 126-00
112.	Материалы для отделки салона и сидений, материалы, для установки в моторном отделении и любом отдельном отопительном отсеке транспортных средств категории М ₃ классов II и III	12с	Правила ООН № 118-00 или 118-01. С 1 января 2028 г. для впервые заявленных для проведения подтверждения соответствия типов компонентов вместо Правил ООН № 118-00 или 118-01 применяются Правила ООН № 118-03.
113.	Антенны наружные радио, телевизионные, систем спутниковой навигации	10с, 11с, 12с	Правила ООН № 26-02 или 26-03
114.	Адаптивные системы переднего	12с	Правила ООН № 123-00

№ п/п	Компоненты транспортных средств	Форма и схема подтверждения соответствия	Требования или наименование документа, содержащего требования
-------	---------------------------------	--	---

освещения

- | | | | |
|------|---|----------|--|
| 115. | Устройства для уменьшения разбрызгивания из-под колес | 10с, 11с | Пункт 9 или пункт 10 приложения № 3 к настоящему техническому регламенту. |
| 116. | Шипы противоскольжения | 2с, 3с | <p>Масса шипа, не более: 1,6 г - для легковых шин, 2,8 г - для легких грузовых шин, 3,5 г - для грузовых шин. Требование применяется к шипам, впервые заявленным для подтверждения соответствия после 1 января 2016 г. Допустимо использование шипов иной массы, если результаты испытаний, проведенных независимой аккредитованной испытательной лабораторией, подтвердят, что шины с такими шипами не вызывают больший износ дорожного покрытия, чем шины с шипами, соответствующими установленному требованию к массе шипа. Для оценки износа дорожного покрытия шипованными шинами допускается использовать тестовое дорожное покрытие.</p> |
| 117. | Аппаратура спутниковой навигации | 2с | <p>Правила ООН № 10-03.</p> <p>Должны обеспечиваться:</p> <ul style="list-style-type: none"> наличие персональной универсальной идентификационной карты абонента для работы в сетях подвижной радиотелефонной связи; возможность обновления информации, хранящейся на персональной универсальной идентификационной карте абонента, по сетям подвижной радиотелефонной связи; возможность приема и обработки сигналов не менее трех действующих глобальных навигационных спутниковых систем (ГЛОНАСС, ГАЛИЛЕО и GPS), а также спутниковых систем дифференциальной коррекции; индикация состояния аппаратуры; возможность передачи и приема информации по сетям подвижной радиотелефонной связи посредством пакетной передачи данных или коротких текстовых сообщений; возможность использования интерфейсов RS232, RS485, CAN и USB для обмена данными с внешними устройствами и наличие не менее двух дискретных и двух аналоговых входов; определение плановых координат местоположения транспортного средства с погрешностью не более 15 м, высоты с |

№ п/п	Компоненты транспортных средств	Форма и схема подтверждения соответствия	Требования или наименование документа, содержащего требования
-------	---------------------------------	--	---

погрешностью не более 20 м и скорости транспортного средства с погрешностью не более 0,1 м/с при доверительной вероятности 0,95;

объем внутренней энергонезависимой памяти, обеспечивающий запись:

для транспортных средств категории М - не менее 150 000 последовательно зарегистрированных событий;

для транспортных средств категории N - не менее 20 000 последовательно зарегистрированных событий;

сохранение во внутренней памяти сообщений, которые не удалось передать по сетям подвижной радиотелефонной связи, и передача этих сообщений при восстановлении связи;

возможность формирования и передачи информации при использовании резервного канала передачи данных по каналам беспроводной связи (спутниковая связь, узкополосные сети беспроводной связи с низким энергопотреблением и другие) при планируемом использовании аппаратуры спутниковой навигации в местах отсутствия или недостаточного покрытия сетей подвижной радиотелефонной связи;

работоспособность аппаратуры при температуре окружающего воздуха от минус 40 °С до 85 °С. Для резервной батареи (при наличии) допускается минимальная рабочая температура не выше минус 20 °С»;

вибропрочность;

защита от проникновения пыли и влаги.

Примечание:

Должна обеспечиваться возможность работы аппаратуры спутниковой навигации в сетях подвижной радиотелефонной связи стандартов связи, применяемых в государствах-членах Евразийского экономического союза.

118. Устройство вызова экстренных оперативных служб

2с

1. Устройство вызова экстренных оперативных служб должно соответствовать требованиям, изложенным в части 1 Правил ООН № 144-01, или относится к типу, официально утвержденному на основании части 1b Правил ООН № 144-00 или 144-01.

Примечания:

1) Включая подтверждение соответствия требованиям Правил ООН № 144-01 к проверке информационных и

№ п/п	Компоненты транспортных средств	Форма и схема подтверждения соответствия	Требования или наименование документа, содержащего требования
-------	---------------------------------	--	---

предупреждающих сигналов и требования по оценке соответствия функции определения местоположения, обеспечиваемой приемником глобальных навигационных спутниковых систем.

2) При подтверждении соответствия требованиям Правил ООН № 144-01, испытаниям, в соответствии с приложением 9 Правил ООН № 144-01, должны быть подвергнуты, в том числе, следующие компоненты устройства вызова экстренных оперативных служб:

- а) генератор предупреждающих сигналов;
- б) гарнитура (микрофоны и громкоговорители) системы голосовой беспроводной связи;
- в) генератор информационных сигналов;
- г) источник питания;
- д) антенна глобальной навигационной спутниковой системы;
- е) приемник глобальной навигационной спутниковой системы;
- ж) управляющий модуль;
- и) коммуникационный модуль, за исключением микрофонов и громкоговорителей;
- к) резервный источник питания (при наличии);
- м) антенны для сети мобильной связи;
- л) соединители (относящиеся к компонентам, перечисленным в настоящем пункте).

3) В случае, если устройство вызова экстренных оперативных служб оснащено резервным источником питания, при подтверждении соответствия требованиям Правил ООН № 144-01, должна быть выполнена проверка на предмет способности устройства вызова экстренных оперативных служб работать автономно.

4) В случае, если требования, указанные в пункте 1 выше (включая Примечания 1-3) были подтверждены ранее, то повторные испытания не проводятся, а в протоколе испытаний указывается информация о доказательственных материалах, предоставленных изготовителем (действующем сообщении об официальном утверждении типа по Правилам ООН № 144-00 или 144-01).

№ п/п	Компоненты транспортных средств	Форма и схема подтверждения соответствия	Требования или наименование документа, содержащего требования
-------	---------------------------------	--	---

2. Инструкция к устройству вызова экстренных оперативных служб должна содержать, как минимум, следующие разделы:

1) Инструкция по установке, содержащая, как минимум, следующую информацию:

перечень транспортных средств и моделей транспортных средств, для которых предназначено устройство (этот перечень может быть конкретным или общим);

описание способа установки, иллюстрируемое фотографиями и/или очень четкими рисунками;

бланк свидетельства об установке.

общую информацию для покупателя устройства вызова экстренных оперативных служб, обращаящую его внимание на следующие аспекты:

а) устройство вызова экстренных оперативных служб должно устанавливаться в соответствии с инструкциями изготовителя;

б) свидетельство об установке, прилагаемое к устройству вызова экстренных оперативных служб, должно заполняться специалистом по установке;

2) Инструкция по эксплуатации;

3) Общее предупреждение в отношении опасности внесения каких-либо изменений или дополнений в систему вызова экстренных оперативных служб, с указанием, что такие изменения или дополнения автоматически делают недействительным свидетельство об установке;

4) Инструкция по техническому обслуживанию и/или периодическим проверкам (в случае их необходимости).

3. По просьбе изготовителя устройства вызова экстренных оперативных служб могут быть проверены:

обеспечение некорректируемости информации, содержащейся в сообщении о транспортном средстве, передаваемом с использованием тонального модема;

возможность обновления установленного программного обеспечения по сетям подвижной радиотелефонной связи.

119. Источники света на светоизлучающих диодах

12с

Правила ООН № 128-00

Требования применяются с 1 января 2028 г.

Примечание:

Если подтверждение соответствия источника света проводилось в составе устройства освещения или световой сигнализации, то

№ п/п	Компоненты транспортных средств	Форма и схема подтверждения соответствия	Требования или наименование документа, содержащего требования
			подтверждение соответствия отдельно источника света не проводится, и он выпускается в обращение в комплекте с устройством освещения или световой сигнализации.
120.	Модифицированные устройства ограничения выбросов	12с	Правила ООН № 132-01 Требования применяются с 1 января 2028 г.
121.	Компоненты систем хранения сжатого водорода для транспортных средств, работающих на водороде: резервуар, предохранительное устройство для сброса давления, запорный клапан, контрольный клапан	12с	Правила ООН № 134-00 Требования применяются с 1 января 2028 г.
122.	Модифицированные топливные системы для двигателей большегрузных транспортных средств	12с	Правила ООН № 143-00 Требования применяются с 1 января 2028 г.

Примечания:

1. В столбце «Форма и схема подтверждения соответствия» «д» означает декларирование соответствия, «с» означает сертификацию, цифра обозначает номер схемы подтверждения соответствия для серийно выпускаемой продукции. Указание схемы 12с означает, что подтверждение соответствия проводится в форме официального утверждения типа, в соответствии с процедурой, предусмотренной Правилами ООН, с оформлением сообщений об официальном утверждении типа по

Правилам ООН в соответствии с положениями Соглашения 1958 года. Сертификат соответствия Евразийского экономического союза выдается на основании сообщения об официальном утверждении типа по Правилам ООН, за исключением шипованных шин (позиции 20 и 21), для которых также необходимо предоставить доказательственные материалы, подтверждающие выполнение требований, приведенных в указанных позициях. В случаях, предусмотренных пунктом 97 настоящего технического регламента, для всех позиций таблицы применяется декларирование соответствия по схеме 1д. Для подтверждения соответствия партий продукции (кроме указанной в позициях 20-24, 33-37, 40-62, 64, 69, 70, 109, 114), для которой предусмотрены формы подтверждения соответствия "д" и "с", следует применять схемы соответственно 2д или 4д и 3с. Схемы подтверждения соответствия и рекомендации по их выбору приведены в приложении № 19 к настоящему техническому регламенту.

2. Подтверждение соответствия проводится только в отношении тех требований, которые указаны в перечне требований к типам компонентов транспортных средств. Детализация требований содержится в стандартах, включенных в Перечень стандартов, в результате применения которых на добровольной основе обеспечивается соблюдение требований технического регламента Евразийского экономического союза «О безопасности колесных транспортных средств». В случае применения для целей подтверждения соответствия требованиям настоящего технического регламента иных документов, кроме включенных в указанный перечень стандартов, проводится экспертиза документов, использованных для целей подтверждения соответствия. Если по результатам экспертизы будет установлено, что было подтверждено соответствие уровню требований ниже установленного стандартами, включенными в указанный перечень, то заявитель обязан представить доказательства того, что тип компонента также соответствует требованиям стандартов, включенных в указанный перечень.

3. Подтверждение соответствия компонентов не проводится в случае их поставки на сборочное производство транспортных средств и двигателей для транспортных средств.

4. Сроки применения требований к уровню выбросов двигателями внутреннего сгорания для различных экологических классов соответствуют срокам, установленным в приложении № 2 к настоящему техническому регламенту. Указанные сроки не применяются в отношении двигателей, поставляемых в целях ремонта транспортных средств, находящихся в эксплуатации на единой таможенной территории Евразийского экономического союза, а также установки на транспортные средства, не предназначенные для выпуска в обращение на территории этих государств.

5. В отношении колодок с накладками в сборе для дисковых и барабанных тормозов и фрикционных накладок для барабанных и дисковых тормозов, поставляемых для послепродажного обслуживания транспортных средств, требования пункта 5.1.1.3 Правил ООН № 13, пункта 5.1.1.3 Правил ООН № 13Н, пункта 5.4 Правил ООН № 78, пункта 5.1 (d) Правил ООН № 90 применяются факультативно.

6. Требования Правил ООН № 117 не распространяются на шины, оснащенные шипами противоскольжения. Шины, конструкция которых предусматривает оснащение шипами противоскольжения, не подлежат подтверждению соответствия требованиям указанных Правил ООН в случае, если выпуск их в обращение в государствах - членах Евразийского экономического союза осуществляется исключительно в шипованном состоянии. В качестве доказательства того, что выпуск в обращение шин, предназначенных для оснащения шипами противоскольжения, не осуществляется до момента их шипования, изготовитель или уполномоченное изготовителем лицо представляет соответствующее письмо и (или) информацию в сопроводительных документах на поставку шин.

7. Требования Правил ООН применяются в соответствии с областью их применения и с учетом переходных положений, установленных Правилами ООН. Сроки применения требований Правил ООН соответствуют срокам, установленным приложением № 2 к настоящему техническому регламенту для Правил ООН. После вступления в силу новой редакции Правил ООН транспортные средства и компоненты, соответствующие техническим предписаниям этой новой редакции,

считаются соответствующими требованиям настоящего технического регламента при условии, что область применения этой новой редакции распространяется на транспортные средства или компоненты, в отношении которых проводится оценка соответствия, и было подтверждено соответствие этих транспортных средств или компонентов всем обязательным требованиям, содержащимся в этой редакции Правил ООН.

8. Перед выпуском в обращение сборочных единиц (узлов, агрегатов), в отношении которых в настоящем приложении требования не установлены, и в состав которых входят компоненты, указанные в таблице, требуется подтверждение соответствия таких компонентов требованиям настоящего технического регламента.

9. В сертификате соответствия и в декларации о соответствии приводится наименование компонента в соответствии с вышеприведенной таблицей. Допускается кроме этого наименования также указывать наименование компонента в соответствии с технической документацией изготовителя или сопроводительной документацией импортируемой продукции. В приложении к сертификату соответствия и декларации о соответствии наименование компонента может совпадать с наименованием, указанным в технической документации изготовителя или заявителя, или сопроводительной документации импортируемой продукции.».

81. В приложении № 11 к техническому регламенту:

1) после пункта 1 ввести примечания в следующей редакции:

«Примечания:

1. Не являются новым типом транспортные средства, изготавливаемые на том же сборочном заводе в том случае, когда сборочный завод приобретает статус изготовителя транспортного средства с присвоением самостоятельного идентификационного кода изготовителя, либо когда сборочный завод теряет статус изготовителя транспортного средства и становится сборочным заводом другого изготовителя.

2. Транспортные средства, изготавливаемые на территории государств – членов Евразийского экономического союза и за пределами Евразийского

экономического союза, относятся к различным типам, даже если они имеют одно и то же обозначение типа и полностью совпадающее техническое описание.».

2) пункт 1.1.1 изложить в следующей редакции:

«1.1.1. Существенные особенности силовой структуры и конструкции кузова.

Если изготовитель использует днище кузова и (или) основные составные силовые элементы, образующие переднюю часть кузова, расположенную непосредственно перед проемом для ветрового стекла, для сборки различных типов кузова, то транспортные средства с различными типами кузова могут относиться изготовителем к одному типу транспортного средства. Изготовитель должен представить соответствующее обоснование;»;

3) пункты 1.1.1.1, 1.1.1.2, 1.3.2.3, 1.5.3, 2.1.3.3, 2.1.3.4, 2.2.4.3, 2.2.4.4, 2.2.5, 2.3.4.3, 2.3.4.4, 2.3.5, 2.4.3, 3.3 исключить;

4) изменить нумерацию пунктов: 1.4.3 на 1.4.2.1; 1.4.3.1-1.4.3.3 соответственно на 1.4.2.2-1.4.2.4;

5) ввести новый пункт 2.1.3.0 в следующей редакции:

«2.1.3.0. Тип силовой установки (двигатель внутреннего сгорания, электродвигатель, комбинированная установка (гибридное транспортное средство), иной тип);»;

6) ввести новый пункт 2.2.4.0 в следующей редакции:

«2.2.4.0. Тип силовой установки (двигатель внутреннего сгорания, электродвигатель, комбинированная установка (гибридное транспортное средство), иной тип);»;

7) ввести новый пункт 2.3.4.0 в следующей редакции:

«2.3.4.0. Тип силовой установки (двигатель внутреннего сгорания, электродвигатель, комбинированная установка (гибридное транспортное средство), иной тип);»;

8) пункт 3.1 изложить в следующей редакции:

«3.1. По отношению к категориям M₁, M₂, M₃, N₁, N₂, N₃, O₁, O₂, O₃, O₄;»;

9) пункт 3.1.4 изложить в следующей редакции:

«3.1.4. Тип потребляемого топлива (бензин, дизельное топливо, СНГ, КПП, СПГ, иное топливо;»;

82. В приложении № 12 к техническому регламенту:

1) в примечании после заголовка приложения исключить слова «или эквивалентных им Директив ЕС»;

2) в пункте 1.1.2:

а) абзац второй изложить в следующей редакции:

«В качестве доказательственных материалов в целях оценки соответствия типа транспортного средства (шасси) требованиям пунктов 11, 12, 13, 14, 15 и 22¹ настоящего технического регламента и приложения № 7, представляется декларация о соответствии, принятая по любой схеме декларирования соответствия, предусмотренной приложением № 19 к настоящему техническому регламенту, оформленная с приложением, в котором приведено описание маркировки транспортного средства в объеме, достаточном для оформления одобрения типа транспортного средства. В качестве доказательственного материала в целях оценки соответствия типа транспортного средства (шасси) требованиям пункта 13¹ настоящего технического регламента предоставляется документ, удостоверяющий соответствие требованиям пунктов 16, 17 или 19 приложения № 3 к настоящему техническому регламенту.»;

б) после абзаца второго включить примечание в следующей редакции:

«Примечание:

Информация о приспособленности конструкции транспортного средства (шасси) к установке аппаратуры спутниковой навигации и/или тахографа в соответствии с требованиями пунктов 13 и 14 настоящего технического регламента соответственно отражается в эксплуатационной документации на транспортное средство (шасси).»;

в) абзац третий исключить;

3) пункт 1.1.2.1 изложить в следующей редакции:

«1.1.2.1. сообщения об официальном утверждении типа транспортного средства (шасси) (в том числе региональным требованиям) (а также сертификаты соответствия) отдельным требованиям, предусмотренным приложениями № 2, 3 и 6

к настоящему техническому регламенту, а в случае, предусмотренном пунктом 34 настоящего технического регламента – декларации о соответствии, принятые изготовителем в соответствии с пунктом 35 настоящего технического регламента;»;

4) в пункте 1.1.2.2:

а) абзац первый изложить в следующей редакции:

«выданные аккредитованной испытательной лабораторией протоколы сертификационных испытаний транспортного средства либо оформленные органом по сертификации экспертные заключения на предоставленные заявителем доказательственные материалы (протоколы испытаний) в отношении отдельных требований по приложениям № 2, № 3, № 6, № 10 к настоящему техническому регламенту и (или) протокол идентификации и результатов испытаний комплектного транспортного средства.»;

б) абзацы третий (текст «либо предусмотреть сокращенные названия») и четвертый исключить;

5) в пункте 1.1.2.3 в абзаце третьем текст в скобках изложить в следующей редакции: «(одобрение типа транспортного средства, одобрение типа шасси, сообщения об официальном утверждении типа транспортного средства (шасси) в отношении региональных требований (сертификаты соответствия с неоконченным сроком действия, оформленные в соответствии с ранее действовавшим порядком)»;

6) в пункте 1.1.2.6 абзац второй исключить;

7) пункт 1.1.3 и подпункт 3) пункта 2.1 изложить в следующей редакции:

«копия сертификата соответствия системы менеджмента качества, распространяющегося на производство сертифицируемой продукции, подтверждающего соответствие внедренной системы менеджмента качества требованиям соответствующего стандарта к системе менеджмента качества и выданного органом по сертификации систем менеджмента качества (при наличии)»;

8) после пункта 1.1.3 и после подпункта 3) пункта 2.1 ввести примечание в следующей редакции:

«Примечание:

Сертификат СМК может быть выдан: аккредитованным органом по сертификации систем менеджмента качества государства-члена Евразийского

экономического союза. Допускается предоставлять заверенную заявителем копию такого сертификата.»

9) пункт 1.2 изложить в следующей редакции:

«1.2. Заявитель, являющийся уполномоченным изготовителем лицом, представляет копию договора (соглашения) с изготовителем, в том числе иностранным изготовителем, предусматривающего осуществление действий от имени этого изготовителя при оценке соответствия и выпуске в обращение продукции на территории Евразийского экономического союза, а также ответственность за несоответствие продукции требованиям настоящего технического регламента.»;

10) в пункте 1.3 подпункт 6 изложить в следующей редакции:

«6) в случае окончания срока действия одобрения типа транспортного средства (одобрения типа шасси), выданного на базовые транспортные средства (шасси) – подтверждение того, что базовые транспортные средства (шасси) были выпущены в обращение в период его действия.»;

11) в пункте 1.4 абзац первый изложить в следующей редакции:

«1.4. При оценке соответствия, впервые проводимой в отношении типа транспортного средства, сборка которого осуществляется только из сборочных комплектов в режиме серийного сборочного производства в отношении конструктивных аналогов которого, изготавливаемых в условиях другого производства, ранее была проведена оценка соответствия, дополнительно к документам, перечисленным в пункте 1.1 настоящего приложения, представляются:»;

12) в пункте 2.1 подпункт 2) изложить в следующей редакции:

«2) имеющиеся на дату подачи заявки доказательственные материалы, подтверждающие соответствие шасси требованиям технического регламента. При идентичности конструкции шасси и транспортных средств в качестве доказательственных материалов могут использоваться подтверждающие соответствие документы, выданные на комплектные транспортные средства,

предусмотренные пунктом 1.1.2 настоящего приложения, а также действующее одобрение типа транспортного средства»;

13) в пункте 2.2 слово «письмо» заменить на слово «соглашение»;

14) заголовок пункта 3 изложить в следующей редакции:

«3. Проверка выполнения требований к единичным транспортным средствам перед их выпуском в обращение»;

15) в пункте 3.1 подпункт 1) изложить в следующей редакции:

«1) заявку на проведение технической экспертизы конструкции единичного транспортного средства по форме, установленной аккредитованной испытательной лабораторией, в которой должны быть указаны: наименование заявителя, сведения, необходимые для заключения с ним договора на проведение работ по проверке безопасности, название и условное обозначение транспортного средства, идентификационный номер транспортного средства, название изготовителя транспортного средства»;

16) в пункте 3.2:

а) абзац первый изложить в следующей редакции:

«3.2. В случае транспортного средства, изготовленного с использованием транспортного средства, соответствие которого требованиям технического регламента было ранее подтверждено, дополнительно предоставляется:»;

б) в подпункте 3) слово «держателем» заменить на слово «владельцем»;

в) дополнить подпунктом 5) в следующей редакции:

«5) письменное разрешение изготовителя либо уполномоченного им лица, указанного в одобрении типа транспортного средства, на использование одобрения типа транспортного средства в качестве доказательственного материала.»;

17) заголовок пункта 4 изложить в следующей редакции:

«4. Подтверждение соответствия компонентов транспортного средства»;

18) пункт 4.1 изложить в следующей редакции:

«4.1. При проведении обязательной сертификации заявитель предоставляет в орган по сертификации заявку, содержащую информацию, предусмотренную типовыми схемами оценки соответствия Евразийского экономического союза. К

заявке прилагаются документы, предусмотренные типовыми схемами оценки соответствия Евразийского экономического союза.

При проведении декларирования соответствия, комплект документов, послуживших основанием для принятия декларации о соответствии, должен включать в себя документы, предусмотренные типовыми схемами оценки соответствия Евразийского экономического союза.»;

19) пункт 4.2 изложить в следующей редакции:

«4.2. Заявитель, не являющийся изготовителем продукции, для получения сертификата соответствия на серийно выпускаемую продукцию представляет также в орган по сертификации доверенность или соглашение с изготовителем о предоставлении изготовителем полномочий заявителю на проведение оценки соответствия и о солидарной с изготовителем ответственности за обеспечение безопасности продукции в государствах - членах Евразийского экономического союза в соответствии с положениями настоящего технического регламента.»

20) пункт 4.3 изложить в следующей редакции:

«Изготовитель транспортного средства (шасси) (уполномоченное изготовителем лицо) для регистрации декларации о соответствии на компоненты на основании результатов оценки соответствия транспортного средства (шасси) в случаях, предусмотренных пунктами 97 и 98 настоящего технического регламента, представляет следующие документы:

1) перечень компонентов, поставляемых в качестве запасных частей с кодами ТН ВЭД ЕАЭС;

2) перечень типов транспортных средств с указанием номеров одобрений типа транспортного средства (одобрений типа шасси), для которых будут поставляться компоненты;

3) перечень стран происхождения этих запасных частей на момент регистрации декларации о соответствии;

4) перечень логистических центров (центральных складов) запасных частей изготовителя транспортного средства (шасси), откуда осуществляется поставка компонентов;

5) копии одобрений типа транспортного средства (одобрений типа шасси);

б) документ (письмо изготовителя транспортного средства (шасси)), подтверждающий, что одни и те же компоненты транспортного средства поставляются в качестве запасных частей и в качестве комплектующих для сборки транспортного средства (шасси);

7) документ, подтверждающий положительный результат анализа изготовителем транспортного средства состояния производства компонентов, декларирование соответствия которых осуществляется.»;

21) пункт 4.4 исключить.

83. В приложениях №№ 14 – 17 к техническому регламенту сведения об органе по сертификации (испытательной лаборатории) привести в следующей редакции:

«(полное и сокращенное наименование, место нахождения (адрес юридического лица), адрес осуществления деятельности (в случае если адреса различаются), регистрационный номер и дата регистрации аттестата аккредитации, номер телефона, адрес электронной почты)».

84. В приложении № 14 к техническому регламенту:

1) в форме одобрения типа транспортного средства после строки «Базовое транспортное средство/шасси» вставить строку: «Изготовитель базового транспортного средства/шасси»;

2) в приложении № 1 формы одобрения типа транспортного средства:

а) после строки «Масса транспортного средства в снаряженном состоянии, кг» добавить новую строку в следующей редакции: «Грузоподъемность, кг (для транспортных средств категорий N и O)»;

б) слова «описание гибридного транспортного средства» заменить словами «описание транспортного средства с комбинированной энергоустановкой»;

в) после строки «Двигатель внутреннего сгорания (марка, тип)» добавить новую строку в следующей редакции: «- обозначение на блоке цилиндров»;

г) слова «гибридных транспортных средств» заменить словами «транспортных средств с комбинированными энергоустановками»;

д) в строке «Шины» перед словом «индекс» вставить слово «минимальный»; перед словом «категория» вставить слово «минимальной»;

е) Примечание по заполнению дополнить абзацем вторым в следующей редакции:

«Перечень оборудования может содержаться в отдельном приложении № 6. В этом случае сведения о приложении № 6 приводятся в форме одобрения типа транспортного средства после сведений о приложении № 5.»;

3) в приложении № 2 формы одобрения типа транспортного средства слова «скоростной категории» заменить словами «категории скорости»;

85. В приложении № 15 к техническому регламенту:

1) в форме одобрения типа шасси:

а) строку «Категория» изложить в следующей редакции: «Категория транспортного средства, для которого предназначено шасси»;

б) в строке «Вариант изготовления» заменить текст: «указать из перечисленных:» на текст «например:» и после слов «шасси прицепа» дополнить перечисление словами «шасси полуприцепа, шасси без двигателя, шасси без кабины или другое»;

2) в приложении № 1 формы одобрения типа шасси:

а) текст «Схема компоновки транспортного средства» заменить на текст «Схема компоновки шасси»:

б) в строке «расположение двигателя» добавить текст: «за исключением транспортных средств категории О»;

в) строку «Тип кузова/количество дверей (только для транспортных средств категорий М и О)» исключить;

г) слова «описание гибридного транспортного средства» заменить словами «описание транспортного средства с комбинированной энергоустановкой»;

д) после строки «Технически допустимая максимальная масса, приходящаяся на каждую из осей транспортного средства, начиная с передней оси, кг» добавить новые строки в следующей редакции:

«Максимальная масса прицепа, кг

Технически допустимая максимальная масса автопоезда (только для транспортных средств категорий N), кг»;

е) после строки «Двигатель внутреннего сгорания (марка, тип)» добавить новую строку в следующей редакции: «- обозначение на блоке цилиндров»;

ж) слова «гибридных транспортных средств» заменить словами «транспортных средств с комбинированными энергоустановками»;

и) в строке «Шины» перед словом «индекс» вставить слово «минимальный»; перед словом «категория» вставить слово «минимальной»;

3) в приложении № 2 формы одобрения типа шасси слова «скоростной категории» заменить словами «категории скорости»;

86. В приложении № 17 к техническому регламенту в форме свидетельства о безопасности конструкции транспортного средства:

1) после строки «Масса транспортного средства в снаряженном состоянии, кг» добавить новую строку в следующей редакции: «Грузоподъемность, кг (для категорий N и O)»;

2) слова «гибридного транспортного средства» заменить словами «транспортного средства с комбинированной энергоустановкой».

87. Приложение № 19 к техническому регламенту изложить в следующей редакции:

«Приложение № 19

Схемы подтверждения соответствия требованиям технического регламента «О безопасности колесных транспортных средств» и рекомендации по их выбору

1. Подтверждение соответствия осуществляется в формах обязательной сертификации или декларирования соответствия с применением типовых схем оценки соответствия Евразийского экономического союза (далее «типовые схемы»), с учетом положений настоящего приложения.

2. В настоящем техническом регламенте применяются типовые схемы сертификации 1с, 2с, 3с. Кроме того, применяются схемы сертификации 10с, 11с, и 12с, описание которых приводится в настоящем приложении.

3. Схема 10с применяется для серийно выпускаемой продукции, когда орган по сертификации не располагает в достаточной степени достоверной информацией о

возможности изготовителя в течение срока действия сертификата соответствия обеспечить постоянство выпуска продукции с уровнем показателей, подтвержденных при испытаниях. При применении указанной схемы сертификат соответствия выдается на один год.

Схема 10с представляет собой модифицированную схему 1с, в которой отсутствует проведение периодической оценки сертифицированной продукции в течение срока действия сертификата соответствия продукции.

4. Схема 11с применяется для серийно выпускаемой продукции, реальный объем выборки которой позволяет органу по сертификации в течение срока действия сертификата соответствия проводить объективную периодическую оценку сертифицированной продукции в течение срока действия сертификата соответствия продукции.

Схема 11с представляет собой модифицированную схему 1с, в которой отсутствует проведение анализа состояния производства.

5. Схема 12с применяется для серийно выпускаемой продукции, соответствие которой требованиям настоящего технического регламента подтверждено сообщением об официальном утверждении типа по Правилам ООН. Аккредитованный орган по сертификации продукции выдает сертификат соответствия на основании сообщения об официальном утверждении типа по Правилам ООН, выданного компетентным административным органом государства-участника Соглашения 1958 года.

Схема 12с включает следующие процедуры:

Заявитель подает в орган по сертификации заявку с приложением документов, предусмотренных подпунктом "а" пункта 14 типовых схем, и копии сообщения об официальном утверждении типа компонента по Правилам ООН.

Орган по сертификации рассматривает и анализирует заявку и прилагаемые документы, принимает решение о проведении сертификации и в письменном виде информирует заявителя о своем решении в соответствии с разделом V типовых схем.

Заявитель заключает с органом по сертификации договор на проведение сертификации (в случае отсутствия договора, заключенного ранее).

При наличии сомнений в отношении содержания сообщения об официальном утверждении типа компонента по Правилам ООН орган по сертификации направляет запрос о подтверждении его подлинности в компетентный административный орган государства-члена Евразийского экономического союза в Женевском Соглашении 1958 г.

Иные проверки продукции и анализ состояния производства не проводятся.

При положительных результатах анализа представленных заявителем документов орган по сертификации принимает решение о выдаче сертификата соответствия продукции, оформляет сертификат соответствия продукции и выдает его заявителю в соответствии с разделом XI типовых схем.

Орган по сертификации вносит сведения о выданном сертификате соответствия продукции в единый реестр выданных сертификатов соответствия и зарегистрированных деклараций о соответствии согласно разделу XVI типовых схем.

Орган по сертификации и заявитель осуществляют формирование и хранение комплекта доказательственных материалов, подтверждающих соответствие продукции требованиям технического регламента, в соответствии с разделом XVII типовых схем.

В случае если срок действия сертификата соответствия продукции заканчивается, процедуры, предусмотренные схемой 12с, повторяются.

6. В настоящем техническом регламенте применяются типовые схемы декларирования соответствия 1д, 2д, 3д, 4д, 6д. Кроме того, применяется схема декларирования соответствия 7д, описание которой приводится в настоящем приложении.

7. Схема 7д применяется для серийно выпускаемой продукции, когда изготовитель способен самостоятельно обеспечить проведение достоверных испытаний репрезентативного образца.

8. Схема 7д представляет собой модифицированную схему бд, в которой не принимает участия аккредитованная испытательная лаборатория.».

88. Дополнить технический регламент новым приложением № 20 в следующей редакции:

«Приложение № 20

Перечень материалов и компонентов, не подпадающих под действие абзаца первого пункта 22¹ настоящего технического регламента

Материалы и компоненты	Подлежат маркировке или идентификации каким-либо иным способом согласно пункту 22 ¹ настоящего технического регламента
Свинец в составе сплава	
1. Сталь, подвергающая механической обработке, и гальванизированная сталь с массовой долей свинца не более 0,35 %	
2.1. Алюминий, подвергающийся механической обработке, с массовой долей свинца не более 2 %	
2.2. Алюминий, используемый в производстве компонентов колесных транспортных средств (в том числе, в виде запасных частей), с массовой долей свинца не более 1,5 %	
3. Сплав меди с массовой долей свинца не более 4 %	
4. Корпуса и втулки подшипников	
Свинец и соединения свинца в компонентах	
5. Аккумуляторы	X
6. Вибродемпферы	X
7.1. Вулканизирующие материалы для тормозных и топливных шлангов и шлангов для воздуха, эластомеров с металлическим наполнителем (применяемых в конструкции транспортного средства) и опорах двигателя с массовой долей свинца не более 0,5 %	
7.2. Связывающий компонент для эластомеров, применяемых в конструкции трансмиссии с массовой долей свинца не более 0,5 %	
8.1. Припой, используемый для присоединения электрических и электронных компонентов на	X

Материалы и компоненты	Подлежат маркировке или идентификации каким-либо иным способом согласно пункту 22 ¹ настоящего технического регламента
электронных печатных платах, припой на контактах, электронных печатных платах и стекле	
8.2. Свинец в контактах электролитических алюминиевых конденсаторов	X
8.3. Свинец в припое, используемом в конструкции датчиков расхода воздуха	X
8.4. Свинец в припоях с высокой температурой плавления (с массовой долей свинца более 85 %)	X
8.5. Свинец в легкосоединяемых контактах (без использования припоя)	X
8.6. Свинец в припое, используемом при изготовлении интегральных микросхем	X
8.7. Свинец в припое, используемом для присоединения систем охлаждения к элементам силовой электроники с площадью микросхем не менее 1 см ² и номинальной плотностью тока не менее 1 А/мм ²	X
8.8. Свинец в припое, используемом в остеклении транспортного средства	X
9. Седла клапанов	
10. Электрические компоненты, которые содержат свинец в составе композиционных материалов на основе стекла и керамики, за исключением стекла, используемого при производстве ламп и глазури при производстве свечей зажигания	X
11. Пиропатроны	
12. Вещества-стабилизаторы в защитных красках	
Шестивалентный хром	
13. Антикоррозийные покрытия, включая антикоррозионное покрытие на крепежных изделиях в контрактной ходовой части	
14. Адсорбционные холодильники в автомобилях-домах	
Ртуть	
15.1. Газоразрядные лампы для головных фар	X
15.2 Люминесцентные лампы, используемые в приборной панели	
Кадмий	

Материалы и компоненты	Подлежат маркировке или идентификации каким-либо иным способом согласно пункту 22 ¹ настоящего технического регламента
16. Аккумуляторы для электромобилей	

Примечания:

1. Допускается применение однородных материалов с массовой долей свинца, шестивалентного хрома или ртути не более 0,1 %, кадмия – не более 0,01 %.

2. Демонтаж компонента требуется, если содержание материалов в компонентах, приведенных в таблице, составляет более 60 г на транспортное средство. При расчетах не принимаются во внимание электронные устройства, не установленные изготовителем транспортного средства на производственной линии.

89. Дополнить технический регламент новым приложением № 21 в следующей редакции:

«Приложение № 21

Перечень компонентов колесных транспортных средств,

относящихся к категориям M₁ и N₁,

повторное использование которых не допускается

1. Подушки безопасности, включая собственно подушки, пиротехнические исполнительные механизмы, блоки электронного управления и датчики.

2. Автоматические или неавтоматические ремни безопасности в сборе, включая тканую ленту, пряжки, натяжители, пиротехнические исполнительные механизмы.

3. Сидения (только в случаях, когда крепление ремней и/или подушек безопасности встроены в сидения).

4. Устройства блокировки рулевого управления, воздействующие на рулевую колонку.

5. Имобилайзеры, включая приемопередающие устройства и блоки электронного управления.

6. Каталитические нейтрализаторы и сажевые фильтры.»

90. Дополнить указанный технический регламент новым приложением № 22 в следующей редакции:

«Приложение № 22

Порядок оформления сообщения об официальном утверждении типа транспортного средства (шасси) в отношении региональных требований

1. Настоящий порядок применяется в рамках процедуры одобрения типа серийно выпускаемых транспортных средств (шасси) для оценки соответствия отдельным требованиям приложений № 2, 3 и 6 к настоящему техническому регламенту для оформления сообщения об официальном утверждении типа транспортного средства (шасси) в отношении региональных требований.

2. При оформлении сообщения об официальном утверждении типа транспортного средства (шасси) в отношении региональных требований выполняется следующая последовательность действий:

а) Заявитель подает в уполномоченный орган государственного управления государства-члена Евразийского экономического союза заявку на получение сообщения об официальном утверждении типа транспортного средства (шасси) в отношении региональных требований по перечню приложения № 2 или приложения № 6 к настоящему техническому регламенту. Заявка и прилагаемые к ней документы подаются на государственном языке государства-члена Евразийского экономического союза, в котором подается заявка, или на русском языке.

б) Уполномоченный орган государственного управления государства-члена Евразийского экономического союза собственными силами или с привлечением компетентной организации рассматривает и анализирует заявку и прилагаемые документы, принимает решение о проведении оценки соответствия и в письменном виде информирует заявителя о своем решении.

Примечание:

В соответствии с решением уполномоченного органа государственного управления государства-члена Евразийского экономического союза, в качестве компетентной организации может выступать организация, выполняющей функции технического секретариата либо орган (органы) по сертификации.

в) Заявитель заключает с уполномоченным органом государственного управления государства-члена Евразийского экономического союза или, по его указанию, с компетентной организацией договор на оформление сообщения об официальном утверждении типа транспортного средства (шасси) в отношении региональных требований (в случае отсутствия договора, заключенного ранее).

г) Заявитель подает в аккредитованную испытательную лабораторию заявку с приложением решения уполномоченного органа государственного управления государства-члена Евразийского экономического союза или компетентной организации и технического описания в отношении каждого элемента или свойства транспортного средства (шасси), подлежащего проверке в аккредитованной испытательной лаборатории. Техническое описание составляется заявителем в соответствии с требованиями стандартов, включенных в Перечень стандартов, содержащих правила и методы исследований (испытаний) и измерений, в том числе правила отбора образцов, необходимые для применения и исполнения требований технического регламента Таможенного союза «О безопасности колесных транспортных средств» и осуществления оценки (подтверждения) соответствия продукции.

д) Заявитель заключает с аккредитованной испытательной лабораторией договор на проведение исследований (испытаний) и измерений и (или) экспертизы (в случае отсутствия договора, заключенного ранее).

е) Заявитель подготавливает и предоставляет в аккредитованную испытательную лабораторию образец (образцы) транспортных средств (шасси), являющийся репрезентативным для типа, подлежащему официальному утверждению. Применяется принцип «наиболее неблагоприятного сценария» путем выбора того варианта или версии упомянутого типа, который(ая) для целей испытания будет представлять тип, подлежащий официальному утверждению, при наиболее неблагоприятных условиях. По согласованию с уполномоченным органом государственного управления государства-члена Евразийского экономического союза или компетентной организацией допускается выбор образца (образцов), который, не будучи репрезентативным для типа, подлежащего официальному

утверждению, сочетает в себе ряд неблагоприятных характеристик, влияющих на выполнение требований по перечню приложения № 2 или приложения № 6 к настоящему техническому регламенту (наиболее неблагоприятный сценарий). Для обоснования выбора наиболее неблагоприятного сценария могут использоваться и приниматься виртуальные методы испытаний.

ж) Аккредитованная испытательная лаборатория проводит действия в соответствии с пунктом 31 настоящего технического регламента.

и) Аккредитованная испытательная лаборатория оформляет протокол идентификации и испытаний образца (образцов) транспортного средства (шасси) и передает его (их) в уполномоченный орган государственного управления государства-члена Евразийского экономического союза или компетентную организацию.

к) Уполномоченный орган государственного управления государства-члена Евразийского экономического союза или компетентная организация проводит анализ условий производства на основании доказательственных материалов, указанных в абзацах третьем, четвертом, пятом или шестом пункта 33 настоящего технического регламента без проверки условий производства.

л) Уполномоченный орган государственного управления государства-члена Евразийского экономического союза или компетентная организация проводит обобщение результатов работ по подпунктам б) – к) настоящего пункта.

м) При положительных результатах анализа представленных заявителем документов, протоколов исследований (испытаний) и измерений, предоставленных аккредитованной испытательной лабораторией, экспертизы образца (образцов) транспортных средств (шасси), проведенной компетентной организацией, и результатов анализа состояния производства уполномоченный орган государственного управления государства-члена Евразийского экономического союза или компетентная организация принимает решение об оформлении сообщения об официальном утверждении типа транспортного средства (шасси) в отношении региональных требований и оформляет указанный документ.

При отрицательных результатах анализа уполномоченный орган государственного управления государства-члена Евразийского экономического союза или компетентная организация направляет соответствующее уведомление заявителю.

н) Уполномоченный орган государственного управления государства-члена Евразийского экономического союза регистрирует сообщение об официальном утверждении типа транспортного средства (шасси) в отношении региональных требований.

п) Уполномоченный орган государственного управления государства-члена Евразийского экономического союза или компетентная организация выдает заявителю утвержденное и зарегистрированное сообщение об официальном утверждении типа транспортного средства (шасси) в отношении региональных требований.

р) Уполномоченный орган государственного управления государства-члена Евразийского экономического союза или компетентная организация, а также заявитель осуществляют формирование и хранение комплекта доказательственных материалов, подтверждающих соответствие продукции требованиям настоящего технического регламента.

3. При распространении сообщения об официальном утверждении типа транспортного средства (шасси) в отношении региональных требований применяются положения пунктов 59 и 60 настоящего технического регламента, установленные для одобрений типа транспортного средства. При оформлении распространения сообщения об официальном утверждении типа транспортного средства (шасси) в отношении региональных требований выполняются действия в соответствии с пунктом 2 настоящего приложения, при этом, пункты г), д), е), ж), и), к) выполняются при принятии соответствующего решения уполномоченным органом государственного управления государства-члена Евразийского экономического союза или компетентной организацией.

4. При исправлении сообщения об официальном утверждении типа транспортного средства (шасси) в отношении региональных требований

применяются положения пункта 61 настоящего технического регламента, установленные для одобрений типа транспортного средства. При оформлении исправления сообщения об официальном утверждении типа транспортного средства (шасси) в отношении региональных требований выполняются действия в соответствии с пунктом 2 настоящего приложения, при этом, пункты а), б), в) выполняются, если исправления в сообщении об официальном утверждении типа транспортного средства (шасси) в отношении региональных требований вносятся по инициативе заявителя, пункты г), д), е), ж), и), к), л) не выполняются.».

91. Дополнить указанный технический регламент новым приложением № 23 в следующей редакции:

«Приложение № 23

Форма сообщения об официальном утверждении типа транспортного средства (шасси) в отношении региональных требований

Евразийский экономический союз

СООБЩЕНИЕ ОБ ОФИЦИАЛЬНОМ УТВЕРЖДЕНИИ ТИПА
ТРАНСПОРТНОГО СРЕДСТВА / ШАССИ
В ОТНОШЕНИИ РЕГИОНАЛЬНЫХ ТРЕБОВАНИЙ

(здесь и далее ненужное удалить)

В ОТНОШЕНИИ _____

(наименование элемента или свойства объекта технического регулирования по перечню приложения № 2 или приложения № 6, номер позиции в перечне приложения № 2 или номер пункта в приложении № 6 к настоящему техническому регламенту)

_____ (учетный номер бланка)

№ _____

ТРАНСПОРТНЫЕ СРЕДСТВА / ШАССИ

МАРКА	при необходимости
КОММЕРЧЕСКОЕ НАИМЕНОВАНИЕ	при необходимости
ТИП	
БАЗОВОЕ ТРАНСПОРТНОЕ СРЕДСТВО / ШАССИ	только при использовании базового транспортного

	средства / шасси другого изготовителя
МОДИФИКАЦИИ	при необходимости
ВАРИАНТ ИЗГОТОВЛЕНИЯ ШАССИ (указать из перечисленных: шасси с кабиной и двигателем, автобусное шасси без кузова для автобусов рамной конструкции, автобусное шасси без кузова для автобусов каркасной конструкции, грузовое шасси без кабины для изготовления транспортных средств со специальной кабиной, грузовое шасси с частично собранной кабиной (без задней стенки), шасси с передней частью кабины для изготовления автомобилей-домов, передняя часть шасси без кабины для изготовления автомобилей-домов, шасси прицепа)	только для шасси
КАТЕГОРИЯ	
ЗАЯВИТЕЛЬ И ЕГО АДРЕС	
ИЗГОТОВИТЕЛЬ И ЕГО АДРЕС	
УПОЛНОМОЧЕННОЕ ИЗГОТОВИТЕЛЕМ ЛИЦО И ЕГО АДРЕС	
СБОРОЧНЫЙ ЗАВОД И ЕГО АДРЕС	
ПОСТАВЩИК СБОРОЧНЫХ КОМПЛЕКТОВ И ЕГО АДРЕС	только при применении процедуры, предусмотренной пунктом 36 технического регламента

соответствуют требованиям _____
(номер позиции в перечне приложения № 2, номер пункта в приложении № 3 или номер пункта в приложении № 6 к настоящему техническому регламенту, в скобках указать номер Правил ООН и Глобальных технических правил ООН)

в отношении _____
(наименование элемента или свойства объекта технического регулирования по перечню приложения № 2 или приложения № 6 к настоящему техническому регламенту)

установленным в техническом регламенте Таможенного союза «О безопасности колесных транспортных средств» (ТР ТС 018/2011).

Данное СООБЩЕНИЕ распространяется на серийно выпускаемую продукцию / партию транспортных средств (шасси) в количестве _____ единиц с идентификационными номерами (VIN) с _____ по _____

Данное СООБЩЕНИЕ без приложений недействительно.

Приложение № 1. Техническое описание транспортного средства

- Приложение № 2. Описание маркировки транспортного средства
- Приложение № 3. Общий вид репрезентативного транспортного средства на ___ страницах
- Приложение № 4. Протокол(ы) испытаний

ДОПОЛНИТЕЛЬНАЯ ИНФОРМАЦИЯ _____
(Указывается при наличии)

Внесена запись в реестр за № _____ от _____

Руководитель (заместитель руководителя) _____
(наименование уполномоченного органа _____ подпись _____ инициалы, фамилия
государственного управления)

92. Дополнить указанный технический регламент новым приложением № 24 в следующей редакции:

«Приложение № 24

Декларирование безопасности транспортных средств,
имеющих системы автоматического управления

1. Общие положения

1.1. Настоящее приложение устанавливает требования к декларированию безопасности транспортного средства, имеющего систему автоматического управления (далее – декларирование).

1.2. Декларирование является подтверждением соответствия требованиям настоящего приложения и осуществляется изготовителем системы автоматического управления или изготовителем транспортного средства, имеющего систему автоматического управления, по схеме 1д.

1.3. Декларирование основывается на собственных доказательствах изготовителя системы автоматического управления и (или) изготовителя транспортного средства, имеющего систему автоматического управления.

1.4. Декларация о соответствии оформляется по единой форме, утвержденной Решением Коллегии Евразийской экономической комиссии от 25.12.2012 № 293 «О единых формах сертификата соответствия и декларации о соответствии

требованиям технических регламентов Евразийского экономического союза и правилах их оформления». Декларация о соответствии содержит приложение, форма которого установлена в разделе 5 настоящего приложения. К декларации о соответствии также прилагаются документы, содержащие информацию в соответствии с разделом 4 настоящего приложения.

1.5. Декларация о соответствии регистрируется в установленном порядке.

1.6. Декларация о соответствии является основанием для допуска транспортного средства, имеющего систему автоматического управления, к участию в дорожном движении на территориях, установленных органами государственного управления государств-членов Евразийского экономического союза.

1.7. Органы государственного управления государств-членов Евразийского экономического союза устанавливают территорию, на которой разрешено движение транспортных средств, имеющих системы автоматического управления.

2. Определения

В настоящем приложении применяются термины, которые означают следующее:

«водитель» - лицо, находящееся в транспортном средстве, и осуществляющее физические управляющие воздействия на органы управления транспортного средства;

«задача управления» - совокупность оперативных и тактических функций, необходимых для обеспечения передвижения транспортного средства. Выполнение задачи управления подразумевает осуществление следующих действий:

- управление траекторией движения транспортного средства посредством рулевого управления;

- управление скоростью транспортного средства посредством управления подачей топлива или тормозной системой;

- осуществление мониторинга окружающей обстановки (объектов инфраструктуры и участников дорожного движения);

- реагирование на окружающие объекты и события;

- планирование управляющих воздействий;

- повышение видимости и предсказуемости для других участников движения своих действий посредством использования средств сигнализации.

«комплексная электронная система» - система, которая способна корректировать осуществляемые функции управления функциями более высокого уровня.

«оператор в транспортном средстве» - лицо, находящееся в транспортном средстве с условной или высокой автоматизацией управления, способное, при необходимости, принять управление транспортным средством на себя, после чего оператор в транспортном средстве становится его водителем;

«рабочие условия» - географические условия, время суток, а также дорожно-транспортные, инфраструктурные, погодные и другие условия, для работы в которых конкретно предназначена система автоматического управления.

«система автоматического управления» - программно-аппаратные средства, осуществляющие управление транспортным средством без физического воздействия со стороны водителя или удаленного оператора;

«состояние минимального риска» – полная остановка транспортного средства с высокой или полной автоматизацией управления в наиболее безопасном месте таким образом, что оно оказывает минимальное влияние на безопасность дорожного движения

«транспортное средство с высокой автоматизацией управления» - транспортное средство, имеющее систему автоматического управления, которая позволяет выполнять задачу управления в конструктивно установленных рабочих условиях;

«транспортное средство с условной автоматизацией управления» - транспортное средство, имеющее систему автоматического управления, которая позволяет выполнять задачу управления в конструктивно установленных рабочих условиях, и которая может, в силу конструктивных ограничений, передать управление оператору, находящемуся в транспортном средстве и готовому принять управление на себя;

«транспортное средство с полной автоматизацией управления» - транспортное средство, имеющее систему автоматического управления, которая позволяет выполнять задачу управления постоянно при любых рабочих условиях;

«удаленный оператор» - лицо, находящееся вне транспортного средства, которое может удаленно выполнять некоторые действия, входящие в задачу управления транспортным средством;

3. Содержание декларации о соответствии

Изготовитель системы автоматического управления или изготовитель транспортного средства, имеющего систему автоматического управления, декларирует, что транспортное средство с условной, высокой или полной автоматизацией управления является безопасным для участия в дорожном движении в установленных рабочих условиях, поскольку оно:

- 1) обеспечивает в приоритетном порядке безопасность дорожного движения;
- 2) осуществляет контроль дорожно-транспортной обстановки и безопасно взаимодействует с другими участниками дорожного движения и объектами дорожно-транспортной инфраструктуры;
- 3) стремится безопасным образом реагировать на ошибки, допускаемые другими участниками дорожного движения, в целях сведения до минимума потенциальных последствий таких ошибок;
- 4) соблюдает действующие правила дорожного движения, в особенности те, которые касаются:
 - а) безопасного взаимодействия с другими участниками дорожного движения,
 - б) соблюдения указаний лиц, осуществляющих регулирование дорожного движения,
 - в) поддержания условий беспрепятственного и безопасного движения потока транспортных средств;
- 5) действует только в пределах установленных рабочих условий;
- 6) способна распознавать пределы установленных рабочих условий и, при их достижении, переходит в состояние минимального риска;

7) в состоянии создавать условия, которые обеспечивают максимальный уровень безопасности дорожного движения в случае сбоя в работе системы автоматического управления или иной системы транспортного средства, в том числе, посредством перехода в состояние минимального риска;

8) реагирует на ситуации, возникающие при движении транспортного средства, таким образом, чтобы свести до минимума опасность для пользователей данного транспортного средства или других участников дорожного движения;

9) обменивается информацией с пользователями данного транспортного средства и другими участниками дорожного движения четким, действенным и последовательным образом посредством предоставления им достаточных данных, касающихся состояния и намерений транспортного средства;

10) четко и эффективно выдает соответствующее уведомление оператору в транспортном средстве в том случае, когда транспортное средство выходит за пределы установленных рабочих условий;

11) имеет возможность для проверки функционирования системы автоматического управления в настоящем или прошлом (посредством регистрации параметров движения);

12) имеет возможность деактивации безопасным способом.

4. Доказательственные материалы, прилагаемые к декларации о соответствии

4.1. Должна быть четко сформулирована задача управления в соответствии с определением, приведенным в пункте 2 настоящего приложения.

4.2. Должно быть приведено описание алгоритмов, используемых для выполнения задачи управления.

4.3. Должны быть описаны конкретные действия, выполняемые системой автоматического управления в целях выполнения подпунктов 1)-12) пункта 3 настоящего приложения, в том числе: какие факторы влияют на поддержание скорости движения, как ведется мониторинг окружающей обстановки, на каком расстоянии производится обнаружение окружающих объектов, как интегрированы система обнаружения объектов и система управления скоростью транспортного средства.

Должно быть подтверждено, по меньшей мере, выполнение требований, содержащихся в таблице, приведенной ниже.

Таблица

Элемент или свойство	Содержание требований
Эффективность тормозных систем	<p>Эффективность тормозных систем должна проверяться без учета управляющего воздействия со стороны водителя на тормозную педаль.</p> <ol style="list-style-type: none"> 1. Выполнение функций рабочей, резервной и стояночной тормозной системы без управляющего воздействия со стороны водителя (Приложение 3 к Правилам ООН №13Н-00 или Приложение 4 к Правилам ООН № 13-11, в т.ч. Добавление). 2. Эффективность ABS, в том числе на скользкой дороге и неодинаковым коэффициентом сцепления по бортам транспортного средства (Приложение 6 к Правилам ООН №13Н-00, или Приложение 13 к Правилам ООН № 13-11).
Измерение скорости транспортного средства	<p>Должно быть подтверждено корректное определение скорости транспортного средства.</p>
Обеспечение безопасного движения транспортного средства	<ol style="list-style-type: none"> 1. Обеспечение движения по выделенной полосе без отклонений. 2. Обеспечение остановок в местах, предусмотренных маршрутом движения или по требованию пассажиров. 3. Обеспечение возможности движения только при закрытых дверях и наличии ремней безопасности на пассажирах. 4. Обеспечение звуковых сообщений для пассажиров о приближении к остановке и начале движения после остановки. 5. Обеспечение для пассажиров возможности аварийной остановки автоматического транспортного средства («стоп-кран») (маневр минимального риска – Правила ООН № 79-03). 6. Обеспечение голосовой связи между пассажирским салоном и диспетчером движения автоматических транспортных средств. 7. Обеспечение снижения скорости перед прохождением поворотов, с тем чтобы реализуемые боковые ускорения при прохождении поворотов обеспечивали комфорт пассажиров. 8. Обеспечение комфорта пассажиров при штатном разгоне и замедлении транспортного средства. 9. Обеспечение звукового оповещения пассажиров при экстренном торможении (Правила ООН № 131-01). 10. Обеспечение обнаружения и объезда неподвижных и движущихся препятствий, в том числе в сумерках и в темное время суток. Обеспечение автоматического экстренного торможения в случае невозможности объезда (Правила ООН № 131-01).

Элемент или свойство	Содержание требований
	<p>11. Обеспечение обнаружения пешехода (ростом не менее 80 см), пересекающего траекторию движения транспортного средства перпендикулярно и под определенными углами атаки, в том числе в сумерках и в темное время суток, а также при маневрировании задним ходом. Обеспечение автоматического экстренного торможения в случае ожидаемого наезда.</p> <p>12. Обеспечение самодиагностики неисправностей в соответствии с установленным перечнем, например, разряд аккумуляторных батарей, прокол колеса и т.п. с передачей информации удаленному оператору и с обеспечением безопасной остановки транспортного средства и высадки пассажиров (маневр минимального риска – Правила ООН № 79-03).</p>

4.4. Должно быть приведено описание элементов системы автоматического управления, обеспечивающих ее пространственную осведомленность.

Примечание:

Для управления транспортным средством требуется осуществлять физическое воздействие на рулевой привод, тормозные механизмы и механизмы управления подачей топлива (поперечное и продольное управление транспортным средством). Для осуществления управляющих воздействий требуется, чтобы система автоматического управления обладала пространственной осведомленностью, для чего она должна вести мониторинг окружающей обстановки и прогнозировать изменения в критической области вокруг транспортного средства, на основании которых принимать необходимые тактические решения о дальнейших управляющих воздействиях для обеспечения безопасного движения транспортного средства в установленных рабочих условиях, определяемых конструкцией системы автоматического управления.

4.5. Для транспортного средства с условной и высокой автоматизацией управления должны быть установлены конкретные рабочие условия, при которых система автоматического управления может быть активирована и может работать. Эти условия должны определяться как можно более точно с помощью поддающихся количественной оценке характеристик. Должно быть подтверждено, что система автоматического управления не активируется, если эти условия не выполняются.

Примечание:

Эти условия могут включать: скорость транспортного средства, тип дороги (загородное шоссе, городская улица, проселочная дорога), определенное состояние дорожного покрытия, определенные погодные условия, время суток (светлое, темное, сумерки), состояние транспортного потока и др.

4.6. Для транспортного средства с условной и высокой автоматизацией управления должны быть предусмотрены и описаны меры проверки соблюдения рабочих условий при действии системы автоматического управления, охватывая, в том числе, ее действие при достижении пределов выполнения задачи управления.

4.7. Для транспортного средства с условной и высокой автоматизацией управления должна быть предусмотрена и описана логичная и интуитивно понятная процедура, позволяющая оператору в транспортном средстве инициировать и осуществить перевод управления транспортным средством на себя.

4.8. Для транспортного средства с условной и высокой автоматизацией управления должна быть предусмотрена и описана логичная и интуитивно понятная процедура передачи управления от системы автоматического управления оператору в транспортном средстве, позволяющая ему полностью принять управление и содержащая меры предосторожности, исключающие управляющие воздействия со стороны оператора в транспортном средстве, который не был готов к передаче ему управления.

Процедура передачи управления должна включать следующие случаи:

- запланированную передачу управления, например: географическую точку маршрута, достижение границ рабочих условий выполнения задачи управления системой автоматического управления и т.п.;

- незапланированную передачу управления при возникновении неисправности или нарушений работы системы автоматического управления, например, при временной невозможности мониторинга окружающей обстановки из-за загрязнения видеокамеры;

- аварийную передачу управления, например, при перекрытии полосы движения вследствие ремонта дороги (если такое перекрытие не было

предусмотрено алгоритмом задачи управления), прекращении разметки полосы движения и т.п.

Должен быть описан порядок оповещения оператора в транспортном средстве посредством акустического, оптического или тактильного сигнала, который должен быть выполнен системой автоматического управления перед передачей управления оператору в транспортном средстве.

Примечания:

1) Требования к передаче управления оператору в транспортном средстве должны быть совместимы с поведением человека, включая физическую и когнитивную готовность.

2) Время оповещения о передаче управления и непосредственно передачи устанавливается с учетом согласованных принципов человеко-машинного интерфейса, с тем, чтобы оператор в транспортном средстве понял сигнал и ситуацию, о которой его информируют, принял соответствующее решение и осуществил его.

4.9. Должно быть описано, как осуществляется информирование оператора в транспортном средстве и (или) удаленного оператора со стороны системы автоматического управления (человеко-машинный интерфейс) и приведено содержание всех возможных сообщений. Должно быть описано содержание информации о действии системы автоматического управления, которой должен обладать оператор в транспортном средстве и (или) удаленный оператор в любое время, когда система автоматического управления выполняет задачу управления.

Должно быть подтверждено, что система автоматического управления обеспечивает возможность оператору в транспортном средстве в любое время принять управление на себя, как по собственной инициативе, так и в ответ на требование системы автоматического управления о передаче управления оператору в транспортном средстве, и должны быть описаны соответствующие протоколы.

4.10. Для транспортного средства с условной и высокой автоматизацией управления должно быть предусмотрено и описано осуществление мониторинга состояния (доступности) оператора в транспортном средстве с учетом принципов человеко-машинного интерфейса для обеспечения своевременного физического и

когнитивного перехода оператора в транспортном средстве к управлению транспортным средством.

Должно быть подтверждено, что если оператор в транспортном средстве не возвращается на рабочее место водителя или продолжает оставаться неактивным по истечении максимальной продолжительности времени подачи системой определенного сигнала, то выполняется маневр минимального риска.

Примечания:

1) Мониторинг состояния оператора в транспортном средстве включает в себя два аспекта: доступность (присутствие) оператора в транспортном средстве на рабочем месте водителя и готовность его к управлению (внимательность).

2) Мониторинг состояния оператора в транспортном средстве проводится с тем, чтобы обеспечить передачу ему управления при достижении системой автоматического управления пределов выполнения задачи управления.

4.11. Для транспортного средства с условной и высокой автоматизацией управления должно быть описано выполнение маневра (маневров) минимального риска.

Примечания:

1) Маневр минимального риска — это последовательность управляющих воздействий, выполняемых системой автоматического управления, если оператор в транспортном средстве не принял управление на себя после требования системы о передаче ему управления. Система автоматического управления должна определять, принял ли оператор в транспортном средстве управление на себя, и, если нет, то немедленно начинать маневр минимального риска.

2) Маневр минимального риска направлен на минимизацию риска совершения дорожно-транспортного происшествия и его последствий для пассажиров транспортного средства и других участников дорожного движения в рабочих условиях выполнения системой автоматического управления задачи управления. Эти рабочие условия могут потребовать применения нескольких видов маневров минимального риска.

3) Описание должно четко определять, когда должен начинаться маневр минимального риска, поскольку процедура передачи управления от системы автоматического управления оператору в транспортном средстве занимает определенное время. Маневр минимального риска также должен предусматривать включение аварийной сигнализации и, возможно, подачу звуковых сигналов для привлечения внимания других участников дорожного движения. Если оператор в транспортном средстве, всё же, принимает

управление на себя, то выполнение маневра минимального риска должно прерываться.

4.12. Должно быть приведено описание аварийного маневра (аварийных маневров).

Примечания:

1) Аварийный маневр – это последовательность управляющих воздействий, выполняемых системой автоматического управления в случае внезапного и неожиданного события, при котором транспортному средству угрожает непосредственная опасность столкновения с другим объектом, с целью предотвращения столкновения или уменьшения тяжести его последствий.

2) При выполнении аварийного маневра осуществляется автоматическое экстренное торможение с максимально возможным замедлением до полной остановки транспортного средства, или проводится объезд препятствия посредством активирования функции аварийного рулевого управления, соответствующей предписаниям Правил ООН № 79.

3) Должно предусматриваться проведение аварийных маневров в случае непосредственной опасности. Система автоматического управления должна определять непосредственную опасность столкновения с другим участником дорожного движения или объектом, оказавшимся впереди транспортного средства или сбоку от него в результате внезапного и неожиданного события.

4) Аварийный маневр инициируется автоматически сразу после обнаружения непосредственной опасности, если время, остающееся до столкновения, не позволяет осуществить передачу управления оператору в транспортном средстве.

4.13. Должно быть приведено описание концепции безопасности комплексных электронных систем.

Примечание:

Концепция безопасности комплексных электронных систем подразумевает наличие конструктивных мер, обеспечивающих надежность работы систем даже в случае повреждения электрической цепи. Возможность перехода к запасному варианту управления или к использованию резервной системы управления рассматривается в качестве составного элемента концепции безопасности.

4.14. Должно быть приведено описание мер кибербезопасности.

Примечания:

1) Под кибербезопасностью понимается сохранение конфиденциальности, целостности и доступности информации в «киберпространстве», то есть, в

сложной среде, создаваемой в результате взаимодействия людей, программного обеспечения и сервисов (например, в Интернете) через подключенные к ней технические устройства и сети.

2) В качестве мер обеспечения кибербезопасности, в частности, могут быть названы:

- применение стандартов функциональной безопасности, например, ISO 26262;

- проектирование транспортных средств таким образом, чтобы не допускать мошеннических действий с их программным обеспечением, а также мошеннического доступа к бортовой информации в результате кибератак по каналам беспроводного подключения, проводного подключения через порт диагностики и т.п.;

- обеспечение безопасного режима на случай сбоя в работе системы, например, за счет дублирования в системе;

- защита целостности информации, обеспечивающая, в частности, безопасное обновление программного обеспечения, а также надлежащие меры контроля криптографических ключей.

3) В случае обнаружения противоправных действий, совершаемых путем кибератаки, система должна предупредить оператора в транспортном средстве и (или) удаленного оператора и обеспечить реализацию мер кибербезопасности.

4.15. Должно быть указано на наличие бортового устройства регистрации событий и приведены параметры движения, которые оно регистрирует.

Примечание:

Для обеспечения расследования обстоятельств дорожно-транспортных происшествий с транспортными средствами с условной, высокой и полной автоматизацией управления, они должны быть укомплектованы энергонезависимым бортовым устройством регистрации событий («черный ящик») для записи данных, характеризующих параметры движения транспортного средства.

4.16. Должно быть приведено описание проверок, выполняемых при периодическом техническом осмотре, которые должны позволить оценить исправность и корректность работы системы автоматического управления, включая функционирование человеко-машинного интерфейса, при эксплуатации транспортного средства в ходе периодического технического осмотра.

Примечание:

Выполнение проверок при периодическом техническом осмотре не должно быть затратным по стоимости и продолжительным по времени.

4.17. Должно быть приведено описание мер, позволяющих идентифицировать транспортное средство с условной, высокой и полной автоматизацией управления в транспортном потоке, в том числе:

- когда система автоматического управления активна;
- когда система автоматического управления неактивна;
- когда выполняется маневр минимального риска;
- когда выполняется аварийный маневр.

4.18. Должно быть приведено описание действий, позволяющих деактивировать транспортное средство и (или) систему автоматического управления, лицом, находящимся непосредственно в транспортном средстве, и удаленным оператором.

5. Форма приложения к декларации о соответствии

«Приложение к декларации о соответствии № ____
Декларация о безопасности транспортного средства,
имеющего систему автоматического управления

1. Организация-изготовитель системы автоматического управления для транспортных средств с условной, высокой и полной автоматизацией управления (наименование, номер государственной регистрации, юридический адрес, телефон, адрес электронной почты) в лице (должность, фамилия, имя, отчество уполномоченного лица, принимающего декларацию), настоящим декларирует на основе собственных доказательств, что транспортное средство (марка, модель, категория, VIN) с установленной системой автоматического управления (марка, модель, идентификационное обозначение) соответствует требованиям приложения № 24 к техническому регламенту Таможенного союза «О безопасности колесных транспортных средств» (ТР ТС 018/2011) и является безопасным для участия в дорожном движении по дорогам общего пользования.

2. Названное транспортное средство с названной системой автоматического управления:

- 1) обеспечивает в приоритетном порядке безопасность дорожного движения;

2) осуществляет контроль дорожно-транспортной обстановки и безопасно взаимодействует с другими участниками дорожного движения и объектами дорожно-транспортной инфраструктуры;

3) стремится безопасным образом реагировать на ошибки, допускаемые другими участниками дорожного движения, в целях сведения до минимума потенциальных последствий таких ошибок;

4) соблюдает действующие правила дорожного движения, в особенности те, которые касаются:

а) безопасного взаимодействия с другими участниками дорожного движения,

б) соблюдения указаний лиц, осуществляющих регулирование дорожного движения,

в) поддержания условий беспрепятственного и безопасного движения потока транспортных средств;

5) действует только в пределах установленных рабочих условий;

б) в состоянии создавать условия, которые обеспечивают максимальный уровень безопасности дорожного движения в случае сбоя в работе системы автоматического управления или иной системы транспортного средства;

7) реагирует на непредвиденные ситуации таким образом, чтобы свести до минимума опасность для пользователей данным транспортным средством или других участников дорожного движения;

8) обменивается информацией с пользователями данным транспортным средством и другими участниками дорожного движения четким, действенным и последовательным образом посредством предоставления им достаточных данных, касающихся состояния и намерений системы автоматического управления транспортным средством;

9) четко и эффективно выдает соответствующее уведомление в том случае, когда транспортное средство выходит за пределы установленных рабочих условий;

10) имеет возможность для проверки функционирования системы автоматического управления в настоящем или прошлом;

11) имеет возможность деактивации транспортного средства безопасным способом.

3. Названная система автоматического управления состоит из:

(перечислить компонентный состав с указанием марок, моделей, идентификационных обозначений компонентов).

4. Название и версия установленного программного обеспечения (указать).

5. Гражданская ответственность организации-изготовителя системы автоматического управления для транспортных средств с условной, высокой и полной автоматизацией управления застрахована на сумму (указать).

6. Перечень документов, оформленных в соответствии с разделом 4 приложения № 24 к техническому регламенту Евразийского экономического союза «О безопасности колесных транспортных средств» (ТР ТС 018/2011).

(Должность, фамилия, имя, отчество, подпись лица, указанного в пункте 1 раздела 5 настоящего приложения)

(печать организации, указанной в пункте 1 раздела 5 настоящего приложения)».

ПРИЛОЖЕНИЕ

к Решению Коллегии
Евразийской экономической комиссии
от 20 г. №

**ИЗМЕНЕНИЯ,
вносимые в Решение Коллегии Евразийской экономической
комиссии от 25 декабря 2018 г. № 219**

1. Перечень международных и региональных (межгосударственных) стандартов, а в случае их отсутствия – национальных (государственных) стандартов, в результате применения которых на добровольной основе обеспечивается соблюдение требований технического регламента Таможенного союза «О безопасности колесных транспортных средств» (ТР ТС 018/2011) изложить в следующей редакции:

«УТВЕРЖДЕН

Решением Коллегии
Евразийской экономической комиссии
от 25 декабря 2018 г. № 219
(в редакции Решения Коллегии
Евразийской экономической комиссии
от 20 г. №)

ПЕРЕЧЕНЬ

**международных и региональных (межгосударственных) стандартов,
а в случае их отсутствия – национальных (государственных)
стандартов, в результате применения которых
на добровольной основе обеспечивается соблюдение требований
технического регламента Таможенного союза
«О безопасности колесных транспортных средств» (ТР ТС 018/2011)**

№	Структурный	Обозначение и наименование стандарта	Примечание
---	-------------	--------------------------------------	------------

п/п	элемент или объект технического регулирувания ТР ТС 018/2011		
1	пункт 6 Раздела II	ГОСТ Р 59857-2021 «Автомобильные транспортные средства. Автотехническая и автотовароведческая экспертиза. Термины и определения»	применяется до 31.12.2032
		ГОСТ Р 59483-2021 «Колесные транспортные средства. Термины и определения»	применяется до 31.12.2032
		ГОСТ Р 59102-2020 «Электромобили и автомобильные транспортные средства с комбинированным и энергоустановками. Термины и определения»	применяется до 31.12.2032
1а	пункт 5б приложения № 2	ГОСТ Р 59848-2021 «Автомобильные транспортные средства категорий М2, М3. Технические требования и методы испытаний» (кроме пункта 5.5.)	применяется до 31.12.2032
1б	пункт 1 приложения № 3	ГОСТ 33989-2016 «Мототранспортные средства трех- и четырехколесные. Устройства освещения и световой сигнализации. Технические требования и методы испытаний»	
2	исключен		
3	пункт 3 приложения № 3	ГОСТ 33548-2015 «Автомобильные транспортные средства. Устройства для очистки воздуха салона, кабины, пассажирского помещения и фильтры к ним. Технические требования и методы испытаний»	
		ГОСТ 33554-2015 «Автомобильные транспортные средства. Содержание загрязняющих веществ в воздухе кабины водителя и пассажирского помещения. Технические требования и методы испытаний»	
4	пункт 4 приложения № 3	ГОСТ 31507-2012 «Автотранспортные средства. Управляемость и устойчивость. Технические требования. Методы испытаний»	
5	пункт 5	ГОСТ 33988-2016 «Автомобильные	

№ п/п	Структурный элемент или объект технического регулирувания ТР ТС 018/2011	Обозначение и наименование стандарта	Примечание
	приложения № 3	транспортные средства. Обзорность с места водителя. Технические требования и методы испытаний»	
6	пункт 6 приложения № 3	ГОСТ 30593-2015 «Автомобильные транспортные средства. Системы отопления, вентиляции и кондиционирования. Требования к эффективности и безопасности»	
7	пункт 7 приложения № 3	ГОСТ 33992-2016 «Автомобили легковые. Системы очистки ветрового стекла от обледенения и запотевания. Технические требования и методы испытаний»	
8	пункт 8 приложения № 3	ГОСТ 33993-2016 «Автомобили легковые. Системы очистки и омывания ветрового стекла. Технические требования и методы испытаний»	
9	пункт 9 приложения № 3	ГОСТ Р 52422-2005 «Автомобили грузовые и прицепы. Системы защиты от разбрызгивания из-под колес. Технические требования и методы испытаний»	применяется до 31.12.2032
		СТБ 2022-2009 «Автомобили грузовые и прицепы. Системы защиты от разбрызгивания. Технические требования и методы испытаний»	применяется до 31.12.2032
10	пункт 10 приложения № 3	ГОСТ Р 52853-2019 «Автомобили легковые. Системы защиты от разбрызгивания из-под колес. Технические требования»	применяется до 31.12.2032
11	пункт 11 приложения № 3	ГОСТ 29205-91 «Совместимость технических средств электромагнитная. Радиопомехи промышленные от электротранспорта. Нормы и методы испытаний»	
12	пункт 12 приложения № 3	ГОСТ Р 51832-2001 «Двигатели внутреннего сгорания с принудительным зажиганием, работающие на бензине, и автотранспортные средства полной массой	применяется до 31.12.2032

№ п/п	Структурный элемент или объект технического регулирования ТР ТС 018/2011	Обозначение и наименование стандарта	Примечание
		более 3,5 т, оснащенные этими двигателями. Выбросы вредных веществ. Технические требования и методы испытаний»	
13	пункт 14 приложения № 3	ГОСТ 33987-2016 «Транспортные средства колесные. Массы и размеры. Технические требования и методы определения»	
14	пункт 15 приложения № 3	ГОСТ 33668-2015 «Автомобильные транспортные средства. Органы управления для водителей-инвалидов с нарушением функций рук и ног. Технические требования и методы испытаний»	
15	пункт 16 приложения № 3	ГОСТ 33464-2015 «Глобальная навигационная спутниковая система. Система экстренного реагирования при авариях. Устройство/система вызова экстренных оперативных служб. Общие технические требования»	применяется до 31.12.2027
		ГОСТ 33464-2023 «Глобальная навигационная спутниковая система. Система экстренного реагирования при авариях. Устройство/система вызова экстренных оперативных служб. Общие технические требования» (кроме пунктов 5.1.2(перечисление в), 6.4, 6.19, 6.20, 7.4.3- 7.4.6, 7.5.5, 8.3.3, 20.1.4, раздела 12, Приложения Г, Приложения Д)	применяется с даты вступления в силу изменений № 3 к ТР ТС 018/2011
		ГОСТ 33464-2023 «Глобальная навигационная спутниковая система. Система экстренного реагирования при авариях. Устройство/система вызова экстренных оперативных служб. Общие технические требования»	применяется с 01.01.2028

№ п/п	Структурный элемент или объект технического регулирования ТР ТС 018/2011	Обозначение и наименование стандарта	Примечание
		ГОСТ 33465-2023 «Глобальная навигационная спутниковая система. Система экстренного реагирования при авариях. Протоколы обмена данными устройства/системы вызова экстренных оперативных служб с инфраструктурой системы экстренного реагирования при авариях» (кроме раздела 9, Приложения И, Приложения К, Приложения Л)	применяется с даты вступления в силу изменений № 3 к ТР ТС 018/2011
		ГОСТ 33465-2023 «Глобальная навигационная спутниковая система. Система экстренного реагирования при авариях. Протоколы обмена данными устройства/системы вызова экстренных оперативных служб с инфраструктурой системы экстренного реагирования при авариях»	применяется с 01.01.2028
		ГОСТ 33464-2015 «Глобальная навигационная спутниковая система. Система экстренного реагирования при авариях. Устройство/система вызова экстренных оперативных служб. Общие технические требования»	применяется до 31.12.2027
		ГОСТ 34788-2021 «Автомобильные транспортные средства. Системы вызова экстренных оперативных служб. Качество громкоговорящей связи. Технические требования и методы испытаний»	
16	пункт 17 приложения № 3	ГОСТ 33464-2015 «Глобальная навигационная спутниковая система. Система экстренного реагирования при авариях. Устройство/система вызова экстренных оперативных служб. Общие технические требования»	применяется до 31.12.2027
		ГОСТ 33464-2023 «Глобальная навигационная спутниковая система. Система экстренного реагирования при авариях. Устройство/система вызова экстренных оперативных служб. Общие	применяется с даты вступления в силу изменений № 3 к ТР ТС 018/2011

№ п/п	Структурный элемент или объект технического регулирования ТР ТС 018/2011	Обозначение и наименование стандарта	Примечание
		технические требования» (кроме пунктов 5.1.2(перечисление в), 6.4 ,6.19, 6.20, 7.4.3- 7.4.6, 7.5.5, 8.3.3, 20.1.4, раздела 12, Приложения Г, Приложения Д)	
		ГОСТ 33464-2023 «Глобальная навигационная спутниковая система. Система экстренного реагирования при авариях. Устройство/система вызова экстренных оперативных служб. Общие технические требования»	применяется с 01.01.2028
		ГОСТ 33465-2023 «Глобальная навигационная спутниковая система. Система экстренного реагирования при авариях. Протоколы обмена данными устройства/системы вызова экстренных оперативных служб с инфраструктурой системы экстренного реагирования при авариях» (кроме раздела 9, Приложения И, Приложения К, Приложения Л)	применяется с даты вступления в силу изменений № 3 к ТР ТС 018/2011
		ГОСТ 33465-2023 «Глобальная навигационная спутниковая система. Система экстренного реагирования при авариях. Протоколы обмена данными устройства/системы вызова экстренных оперативных служб с инфраструктурой системы экстренного реагирования при авариях»	применяется с 01.01.2028
		ГОСТ 33464-2015 «Глобальная навигационная спутниковая система. Система экстренного реагирования при авариях. Устройство/система вызова экстренных оперативных служб. Общие технические требования»	применяется до 31.12.2027
		ГОСТ 34788-2021 Автомобильные транспортные средства. Системы вызова экстренных оперативных служб. Качество громкоговорящей связи. Технические требования и методы испытаний	

№ п/п	Структурный элемент или объект технического регулирования ТР ТС 018/2011	Обозначение и наименование стандарта	Примечание
16а	пункт 18 приложения № 3	ГОСТ Р 50992-2019 «Автомобильные транспортные средства. Климатическая безопасность. Технические требования и методы испытаний»	применяется с даты вступления в силу изменений № 3 к ТР ТС 018/2011 до 31.12.2032
16б	пункт 19 приложения № 3	ГОСТ 33464-2023 «Глобальная навигационная спутниковая система. Система экстренного реагирования при авариях. Устройство/система вызова экстренных оперативных служб. Общие технические требования»	применяется с даты вступления в силу изменений № 3 к ТР ТС 018/2011
		ГОСТ 33465-2023 «Глобальная навигационная спутниковая система. Система экстренного реагирования при авариях. Протоколы обмена данными устройства/системы вызова экстренных оперативных служб с инфраструктурой системы экстренного реагирования при авариях»	применяется с даты вступления в силу изменений № 3 к ТР ТС 018/2011
		ГОСТ 34788-2021 «Автомобильные транспортные средства. Системы вызова экстренных оперативных служб. Качество громкоговорящей связи. Технические требования и методы испытаний»	
17	пункт 1.1 приложения № 6	ГОСТ 27336-2016 «Автобетононасосы. Общие технические условия»	
18	пункт 1.2 приложения № 6	ГОСТ 27339-2016 «Автобетоносмесители. Общие технические условия»	
19	пункт 1.3 приложения № 6	ГОСТ 27811-2016 «Автогудронаторы. Общие технические условия»	
		ГОСТ EN 13020-2012 «Машины для устройства, ремонта и содержания дорожных покрытий. Требования безопасности»	
20	пункт 1.5 приложения	ГОСТ 12.2.102-2013 «Система стандартов безопасности труда. Машины и	

№ п/п	Структурный элемент или объект технического регулирования ТР ТС 018/2011	Обозначение и наименование стандарта	Примечание
	№ 6	оборудование лесозаготовительные и лесосплавные, тракторы лесопромышленные и лесохозяйственные. Требования безопасности, методы контроля требований безопасности и оценки безопасности труда»	
21	пункт 1.6 приложения № 6	ГОСТ 33665-2015 «Автомобили скорой медицинской помощи. Технические требования и методы испытаний»	
22	пункт 1.8 приложения № 6	ГОСТ 27614-2016 «Автоцементовозы. Общие технические условия»	
23	пункт 1.10 приложения № 6	ГОСТ 28385-89 «Комплексы медицинского назначения передвижные (подвижные) на автомобильных шасси. Цветографические схемы. Оознавательные знаки. Технические требования»	
24	пункт 1.11 приложения № 6	ГОСТ 12.2.037-78 «Система стандартов безопасности труда. Техника пожарная. Требования безопасности»	
		ГОСТ Р 52284-2004 «Автолестницы пожарные. Общие технические требования. Методы испытаний»	применяется до даты вступления в силу изменений № 7 к ТР ТС 018/2011
		ГОСТ 34729-2021 «Техника пожарная. Автолестницы пожарные. Общие технические требования. Методы испытаний»	применяется с даты вступления в силу изменений № 7 к ТР ТС 018/2011
		ГОСТ 34727-2021 «Техника пожарная. Автоподъемники пожарные. Общие технические требования. Методы испытаний»	применяется с даты вступления в силу изменений № 7 к ТР ТС 018/2011
		ГОСТ 34350-2017 «Техника пожарная. Основные пожарные автомобили. Общие технические требования. Методы испытаний»	применяется с даты вступления в силу изменений № 3 к ТР ТС 018/2011

№ п/п	Структурный элемент или объект технического регулирования ТР ТС 018/2011	Обозначение и наименование стандарта	Примечание
		СТБ 11.13.24-2017 «Система стандартов пожарной безопасности. Автомобили пожарные основные. Общие технические требования. Методы испытаний»	применяется до даты вступления в силу изменений № 3 к ТР ТС 018/2011
		СТБ 11.13.25-2017 «Система стандартов пожарной безопасности. Автолестницы пожарные и их составные части. Общие технические требования. Методы испытаний»	применяется до даты вступления в силу изменений № 7 к ТР ТС 018/2011
		СТБ 11.13.26-2017 «Система стандартов пожарной безопасности. Автоподъемники пожарные. Общие технические требования. Методы испытаний»	применяется до даты вступления в силу изменений № 7 к ТР ТС 018/2011
		СТ РК 1976-2010 «Техника пожарная. Автоподъемники пожарные. Общие технические условия»	применяется до даты вступления в силу изменений № 7 к ТР ТС 018/2011
		СТ РК 1980-2010 «Техника пожарная. Автомобили пожарные основные. Общие технические условия»	применяется до даты вступления в силу изменений № 7 к ТР ТС 018/2011
		СТ РК 1981-2010 «Техника пожарная. Автолестницы пожарные. Общие технические условия»	применяется до даты вступления в силу изменений № 7 к ТР ТС 018/2011
		СТ РК 2111-2011 «Техника пожарная. Автомобили аварийно-спасательные. Общие технические условия»	применяется до даты вступления в силу изменений № 7 к ТР ТС 018/2011
25	пункт 1.13 приложения № 6	ГОСТ 31544-2012 «Машины для городского коммунального хозяйства и содержания дорог. Специальные требования безопасности»	
		ГОСТ EN 1501-1-2014 «Мусоровозы. Общие технические требования и требования безопасности. Часть 1. Мусоровозы с задней загрузкой»	

№ п/п	Структурный элемент или объект технического регулирования ТР ТС 018/2011	Обозначение и наименование стандарта	Примечание
		ГОСТ EN 1501-2-2012 «Мусоровозы. Общие технические требования и требования безопасности. Часть 2. Мусоровозы с боковой загрузкой»	
		ГОСТ EN 13019-2012 «Машины для очистки дорожных покрытий. Требования безопасности»	
		ГОСТ EN 13021-2012 «Машины для зимнего содержания дорог. Требования безопасности» ГОСТ EN 13524-2012 «Машины для содержания автомобильных дорог. Требования безопасности»	
26	пункт 1.14 приложения № 6	ГОСТ 12.2.088-2017 «Система стандартов безопасности труда. Оборудование наземное для освоения и ремонта скважин. Общие требования безопасности»	
		ГОСТ 12.1.003-83 «Система стандартов безопасности труда. Шум. Общие требования безопасности, в котором содержатся методы измерения шума»	
27	пункт 1.15 приложения № 6	ГОСТ Р 53814-2010 «Автомобили для перевозки денежной выручки и ценных грузов. Технические требования и методы испытаний»	применяется до 31.12.2032
		СТБ 51.3.01-96 «Оборудование и технические средства для обеспечения банковской деятельности. Автомобили для инкассации денежной выручки и перевозки ценных грузов. Классификация и общие технические требования»	применяется до 31.12.2032
28	пункт 1.16 приложения № 6	ГОСТ 33552-2015 «Автобусы для перевозки детей. Технические требования и методы испытаний»	
		ГОСТ Р 59848-2021 «Автомобильные транспортные средства категорий М2, М3.	применяется до 31.12.2032

№ п/п	Структурный элемент или объект технического регулирования ТР ТС 018/2011	Обозначение и наименование стандарта	Примечание
		Технические требования и методы испытаний» (пункт 5.5.)	
29	пункт 1.18 приложения № 6	СТБ ЕН 13081-2006 «Цистерны для перевозки опасных грузов. Рабочее оборудование. Переходник и соединитель для паросборника»	применяется до 31.12.2032
		ГОСТ EN 13082-2020 «Цистерны для перевозки опасных грузов. Рабочее оборудование для цистерн. Клапан отвода паров»	
		СТБ ЕН 13083-2006 «Цистерны для перевозки опасных грузов. Рабочее оборудование. Переходник для нижнего налива и слива»	применяется до 31.12.2032
		СТБ ЕН 13922-2006 «Цистерны для перевозки опасных грузов. Рабочее оборудование. Системы ограничения наполнения жидким топливом»	применяется до 31.12.2032
		ГОСТ 25560-82 «Устройства дыхательные цистерн для нефтепродуктов. Технические условия»	
		ГОСТ 25570-82 «Крышки люков цистерн для нефтепродуктов. Типы, основные параметры и размеры»	применяется до даты вступления в силу изменений № 7 к ТР ТС 018/2011
		ГОСТ EN 13317-2020 Цистерны для перевозки опасных грузов. Рабочее оборудование для цистерн. Крышка люка в сборе	применяется с даты вступления в силу изменений № 7 к ТР ТС 018/2011
		ГОСТ 33666-2015 «Автомобильные транспортные средства для транспортирования и заправки нефтепродуктов. Технические требования»	
		ГОСТ EN 13094-2020 «Цистерны для перевозки опасных грузов. Цистерны металлические с рабочим давлением не	

№ п/п	Структурный элемент или объект технического регулирования ТР ТС 018/2011	Обозначение и наименование стандарта	Примечание
		более 0,5 бар. Требования к конструкции и изготовлению»	
		ГОСТ EN 14025-2020 «Цистерны для перевозки опасных грузов. Цистерны металлические под давлением. Требования к конструкции и изготовлению»	
		СТ РК СТБ EN 13922-2010 «Цистерны для перевозки опасных грузов. Рабочее оборудование. Системы ограничения наполнения жидким топливом»	применяется до 31.12.2032
		СТ РК 1420-2005 «Автомобильные транспортные средства для транспортирования и заправки нефтепродуктов. Типы, параметры и общие технические требования»	применяется до 31.12.2032
		ГОСТ EN 13308-2020 «Цистерны для перевозки опасных грузов. Рабочее оборудование для цистерн. Приемный клапан, не сбалансированный по давлению»	
		ГОСТ EN 13314-2020 «Цистерны для перевозки опасных грузов. Рабочее оборудование для цистерн. Крышка заправочной горловины»	
		ГОСТ EN 13316-2020 «Цистерны для перевозки опасных грузов. Рабочее оборудование для цистерн. Приемный клапан, сбалансированный по давлению»	
		ГОСТ EN 14595-2020 «Цистерны для перевозки опасных грузов. Рабочее оборудование для цистерн. Дыхательное устройство»	
		ГОСТ EN 14596-2020 «Цистерны для перевозки опасных грузов. Рабочее оборудование для цистерн. Предохранительный клапан сброса избыточного давления»	

№ п/п	Структурный элемент или объект технического регулирования ТР ТС 018/2011	Обозначение и наименование стандарта	Примечание
30	пункт 1.19 приложения № 6	ГОСТ 9218-2015 «Автомобильные транспортные средства для перевозки пищевых жидкостей. Технические требования и методы испытаний»	
31	пункт 1.20 приложения № 6	ГОСТ 21561-2017 «Автоцистерны для транспортирования сжиженных углеводородных газов на давление до 1,8 МПа. Технические требования и методы испытаний»	
		ГОСТ EN 12252-2017 «Оборудование и устройства для сжиженного нефтяного газа. Оборудование автоцистерн для перевозки сжиженного нефтяного газа»	
		ГОСТ EN 13308-2020 «Цистерны для перевозки опасных грузов. Рабочее оборудование для цистерн. Приемный клапан, не сбалансированный по давлению»	
		ГОСТ EN 13316-2020 «Цистерны для перевозки опасных грузов. Рабочее оборудование для цистерн. Приемный клапан, сбалансированный по давлению»	
		ГОСТ EN 14025-2020 «Цистерны для перевозки опасных грузов. Цистерны металлические под давлением. Требования к конструкции и изготовлению»	
		ГОСТ EN 14129-2020 «Оборудование и устройства для нефтяного газа. Перепускные клапаны для сосудов, работающих под давлением для сжиженного нефтяного газа»	
		ГОСТ EN 14432-2020 «Цистерны для перевозки опасных грузов. Оборудование цистерн для перевозки жидких химикатов и сжиженных газов. Выпускные и впускные воздушные клапаны»	

№ п/п	Структурный элемент или объект технического регулирования ТР ТС 018/2011	Обозначение и наименование стандарта	Примечание
		ГОСТ EN 14433-2020 «Цистерны для перевозки опасных грузов. Оборудование цистерн для перевозки жидких химикатов и сжиженных газов. Всасывающие клапаны»	
		ГОСТ EN 1626-2020 «Сосуды криогенные. Клапаны для низкотемпературного режима работы»	
32	пункт 1.21 приложения № 6	ГОСТ 33546-2015 «Автомобильные транспортные средства оперативно-служебные для перевозки лиц, находящихся под стражей. Технические требования и методы испытаний»	
33	пункт 1.22 приложения № 6	ГОСТ EN 280-2016 «Платформы рабочие мобильные подъемные. Расчеты конструкции. Критерии устойчивости. Безопасность. Контроль и испытания»	
		ГОСТ 34443-2018 «Мобильные подъемники с рабочими платформами. Расчеты конструкции, требования безопасности, методы испытаний»	
34	пункт 2.1 приложения № 6	ГОСТ EN 474-1-2013 «Машины землеройные. Безопасность. Часть 1. Общие требования»	
		ГОСТ Р ИСО 20474-1-2011 «Машины землеройные. Безопасность. Часть 1. Общие требования»	применяется до 31.12.2032
		ГОСТ 12.2.004-75 «Система стандартов безопасности труда. Машины и механизмы специальные для трубопроводного строительства. Требования безопасности»	
		ГОСТ 12.2.011-2012 «Система стандартов безопасности труда. Машины строительные, дорожные и землеройные. Общие требования безопасности»	
35	пункт 2.2	ГОСТ 27472-87 «Средства	

№ п/п	Структурный элемент или объект технического регулирувания ТР ТС 018/2011	Обозначение и наименование стандарта	Примечание
	приложения № 6	автотранспортные специализированные. Охрана труда, эргономика. Требования»	
36	подпункт 2.2.12 пункта 2.2 приложения № 6	ГОСТ 23941-2002 «Шум машин. Методы определения шумовых характеристик. Общие требования»	
37	пункт 2.3 приложения № 6	ГОСТ 12.4.026-2015 «Система стандартов безопасности труда. Цвета сигнальные, знаки безопасности и разметка сигнальная. Назначение и правила применения. Общие технические требования и характеристики. Методы испытаний»	
38	исключен		
39	пункт 3.1 приложения № 6	ГОСТ 16514-96 «Гидроприводы объемные. Гидроцилиндры. Общие технические требования»	
		ГОСТ 17411-91 «Гидроприводы объемные. Общие технические требования»	
		ГОСТ Р 52543-2006 «Гидроприводы объемные. Требования безопасности»	применяется до 31.12.2032
40	пункт 3.2 приложения № 6	ГОСТ 12.2.062-81 «Система стандартов безопасности труда. Оборудование производственное. Ограждения защитные»	
41	пункт 3.3 приложения № 6	ГОСТ 12.1.003-2014 «Система стандартов безопасности труда. Шум. Общие требования безопасности»	
42	пункт 3.4 приложения № 6	ГОСТ 12.2.085-2017 «Арматура трубопроводная. Клапаны предохранительные. Выбор и расчет пропускной способности»	
43	пункт 1 приложения	ГОСТ 33990-2016 «Транспортные средства. Маркировка. Технические	

№ п/п	Структурный элемент или объект технического регулирования ТР ТС 018/2011	Обозначение и наименование стандарта	Примечание
	№ 7	требования»	
		ГОСТ 34485-2018 «Единые транспортные средства. Маркировка идентификационным номером»	
		ГОСТ Р 58802-2020 «Единые транспортные средства. Маркировка. Технические требования»	применяется до 31.12.2032
44	пункт 2 приложения № 7	ГОСТ 33990-2016 «Транспортные средства. Маркировка. Технические требования»	
44а	пункт 3 приложения № 7	ГОСТ Р 53602-2009 «Составные части транспортных средств. Маркировка. Общие технические требования»	применяется до 31.12.2032
45	пункт 4 приложения № 7	ГОСТ Р 50577-2018 «Знаки государственные регистрационные транспортных средств. Типы и основные размеры. Технические требования»	применяется до 31.12.2032
		СТБ 914-99 «Знаки регистрационные и знак отличительный транспортных средств. Типы и основные размеры, технические требования, методы испытаний»	применяется до 31.12.2032
46	пункты 1 – 10 приложения № 8	ГОСТ 33997-2016 «Колесные транспортные средства. Требования к безопасности в эксплуатации и методы проверки»	
		СТБ 1729-2016 «Транспорт дорожный. Троллейбусы. Требования к техническому состоянию по условиям безопасности движения. Методы проверки»	применяется до 31.12.2032
		СТБ 1730-2016 «Средства мототранспортные. Требования к техническому состоянию по условиям безопасности движения. Методы проверки»	применяется до 31.12.2032
47	пункт 9.1	ГОСТ 33997-2016 «Колесные	

№ п/п	Структурный элемент или объект технического регулирования ТР ТС 018/2011	Обозначение и наименование стандарта	Примечание
	приложения № 8	транспортные средства. Требования к безопасности в эксплуатации и методы проверки»	
		ГОСТ Р 51832-2001 «Двигатели внутреннего сгорания с принудительным зажиганием, работающие на бензине, и автотранспортные средства полной массой более 3,5 т, оснащенные этими двигателями. Выбросы вредных веществ. Технические требования и методы испытаний»	применяется до 31.12.2032
47а	приложение № 9	ГОСТ Р 59889-2021 «Транспортные средства. Внесение изменений в конструкцию транспортных средств, находящихся в эксплуатации. Технические требования, технический контроль и методы испытаний»	применяется до 31.12.2032
		ГОСТ 34787-2021 «Транспортные средства. Порядок внесения серийных изменений в конструкцию транспортных средств, находящихся в эксплуатации»	
48	пункт 1 приложения № 10	ГОСТ Р 53838-2010 «Двигатели автомобильные. Допустимые уровни шума и методы измерения»	применяется до даты вступления в силу изменений № 3 к ТР ТС 018/2011
49	пункт 2 приложения № 10	ГОСТ Р 53838-2010 «Двигатели автомобильные. Допустимые уровни шума и методы измерения»	применяется до даты вступления в силу изменений № 3 к ТР ТС 018/2011
50	исключен		
51	пункт 8 приложения № 10	ГОСТ Р 52431-2005 «Автомобильные транспортные средства. Аппараты тормозных систем с гидравлическим приводом тормозов. Технические требования и методы испытаний»	применяется до 31.12.2032
		ГОСТ 23181-2020 «Автомобильные транспортные средства. Приводы тормозные гидравлические. Технические	

№ п/п	Структурный элемент или объект технического регулирувания ТР ТС 018/2011	Обозначение и наименование стандарта	Примечание
		требования»	
52	пункт 9 приложения № 10	ГОСТ 25452-2017 «Рукава резиновые высокого давления с металлическими навивками без концевой арматуры. Технические условия»	
		ГОСТ 30731-2016 «Цилиндры, трубки и шланги гидропривода тормозов и сцепления транспортных средств. Общие технические требования, правила приемки и методы контроля»	
		ГОСТ Р 51190-98 «Трубопроводы тормозного пневматического привода автотранспортных средств с применением полиамидных труб. Общие технические требования»	применяется до 31.12.2032
		ГОСТ Р 52452-2005 «Автомобильные транспортные средства. Трубки и шланги гидравлического и пневматического приводов тормозов. Технические требования и методы испытаний»	применяется до 31.12.2032
		ГОСТ Р 53834-2010 «Автомобильные транспортные средства. Шланги для гидравлических систем. Технические требования и методы испытаний»	применяется до 31.12.2032
53	пункт 10 приложения № 10	ГОСТ Р 52847-2007 «Автомобильные транспортные средства. Тормозные механизмы. Технические требования и методы стендовых испытаний»	применяется до 31.12.2032
54	пункт 11 приложения № 10	ГОСТ Р 53805-2010 «Автомобильные транспортные средства. Рычаги регулирующие барабанных тормозных механизмов грузовых автомобилей и автобусов. Технические требования и методы испытаний»	применяется до 31.12.2032
		ГОСТ Р 53806-2010 «Автомобильные транспортные средства. Тросы привода стояночной тормозной системы. Технические требования и методы	применяется до 31.12.2032

№ п/п	Структурный элемент или объект технического регулирования ТР ТС 018/2011	Обозначение и наименование стандарта	Примечание
		испытаний»	
		ГОСТ Р 55522-2013 «Автомобильные транспортные средства. Рычаги регулировочные для барабанных тормозов грузовых автомобилей и автобусов с автоматической регулировкой. Технические требования и методы испытаний»	применяется до 31.12.2032
55	пункт 13 приложения № 10	ГОСТ ISO 1728-2013 «Транспорт дорожный. Пневматические тормозные соединения между буксирующими и буксируемыми транспортными средствами. Взаимозаменяемость»	
		ГОСТ 33603-2015 «Пневматические тормозные соединения между буксирующими и буксируемыми автомобильными транспортными средствами. Технические требования и методы испытаний»	
		ГОСТ Р 52848-2007 «Автомобильные транспортные средства. Аппараты пневматического тормозного привода. Общие технические требования»	применяется до 31.12.2032
		ГОСТ 33547-2015 «Автомобильные транспортные средства. Ресиверы (баллоны) воздушные. Технические требования и методы испытаний»	
		ГОСТ 4364-2020 «Автомобильные транспортные средства. Приводы пневматические тормозных систем. Технические требования»	
56	пункт 14 приложения № 10	ГОСТ 33543-2015 «Автомобильные транспортные средства. Камеры тормозные пневматических приводов. Технические требования и методы испытаний»	
57	пункт 15 приложения	ГОСТ Р 52850-2007 «Автомобильные транспортные средства. Компрессоры	применяется до 31.12.2032

№ п/п	Структурный элемент или объект технического регулирувания ТР ТС 018/2011	Обозначение и наименование стандарта	Примечание
	№ 10	одноступенчатого сжатия. Технические требования и методы испытаний»	
58	пункт 16 приложения № 10	ГОСТ Р 52433-2005 «Автомобильные транспортные средства. Шарниры шаровые. Технические требования и методы испытаний»	применяется до 31.12.2032
		ГОСТ Р 52453-2005 «Автомобильные транспортные средства. Механизмы рулевые с гидравлическим усилителем и рулевые гидроусилители. Технические требования и методы испытаний»	применяется до 31.12.2032
		ГОСТ Р 53835-2010 «Автомобильные транспортные средства. Элементы рулевого привода и направляющего аппарата подвески. Технические требования и методы испытаний»	применяется до 31.12.2032
59	пункт 18 приложения № 10	ГОСТ Р 52433-2005 «Автомобильные транспортные средства. Шарниры шаровые. Технические требования и методы испытаний»	применяется до 31.12.2032
60	пункт 19 приложения № 10	ГОСТ 30599-2017 «Колеса из легких сплавов для пневматических шин. Технические требования и методы испытаний».	Не применяется на территории Российской Федерации
		ГОСТ 10409-74 (ISO 4107:1998) «Колеса автомобильные с разборным ободом. Основные размеры. Общие технические требования»	
		ГОСТ 33544-2015 «Автомобильные транспортные средства. Колеса дисковые. Технические требования и методы испытаний»	Не применяется на территории Российской Федерации
		ГОСТ 35243-2025 «Колеса из легких сплавов для пневматических шин. Технические требования и методы испытаний»	
		ГОСТ Р 53824-2010 «Автомобильные	применяется до

№ п/п	Структурный элемент или объект технического регулирования ТР ТС 018/2011	Обозначение и наименование стандарта	Примечание
		транспортные средства. Колеса неразборные. Технические требования и методы испытаний»	31.12.2032
		ГОСТ Р 71935-2025 «Колеса транспортных средств. Применение Правил ООН № 124 для целей оценки соответствия»	применяется до 31.12.2032
61	исключен		
62	пункт 26 приложения № 10	ГОСТ Р 53817-2010 «Автомобильные транспортные средства. Гидроцилиндры телескопические одностороннего действия. Технические требования и методы испытаний»	применяется до 31.12.2032
63	пункт 27 приложения № 10	ГОСТ Р 53807-2010 «Автомобильные транспортные средства. Гидроцилиндры и насосы гидравлических механизмов опрокидывания кабин. Технические требования и методы испытаний»	применяется до 31.12.2032
64	пункт 28 приложения № 10	ГОСТ 6286-2017 «Рукава резиновые высокого давления с металлическими оплетками без концевой арматуры. Технические условия»	
		ГОСТ 10362-2017 «Рукава резиновые напорные с нитяным усилением без концевой арматуры. Технические условия»	
		ГОСТ 25452-2017 «Рукава резиновые высокого давления с металлическими навивками без концевой арматуры. Технические условия»	
65	пункт 38 приложения № 10	ГОСТ 18699-2017 «Стеклоочистители электрические. Технические требования и методы испытаний»	
		ГОСТ 3940-2004 «Электрооборудование автотракторное. Общие технические условия»	

№ п/п	Структурный элемент или объект технического регулирования ТР ТС 018/2011	Обозначение и наименование стандарта	Примечание
66	пункт 39 приложения № 10	ГОСТ 3940-2004 «Электрооборудование автотракторное. Общие технические условия»	
67	пункт 63 приложения № 10	ГОСТ 1578-2017 «Спидометры автомобильные и мотоциклетные с приводом от гибкого вала. Технические требования и методы испытаний»	
		ГОСТ 12936-2017 «Спидометры автомобильные с электроприводом. Технические требования и методы испытаний»	
		ГОСТ 25651-2015 «Приборы автомобилей контрольно-измерительные. Технические требования и методы испытаний»	
		СТБ 1745-2007 «Спидометры автомобильные. Требования к эксплуатации и пломбированию»	применяется до 31.12.2032
68	исключен		
69	пункт 66 приложения № 10	ГОСТ Р 53823-2010 «Автомобильные транспортные средства. Дополнительные противоугонные устройства. Технические требования и методы испытаний»	применяется до 31.12.2032
70	пункт 71 приложения № 10	ГОСТ Р 53165-2020 (IEC 60095-1:2018) «Батареи стартерные свинцово-кислотные. Часть 1 – Общие требования и методы испытаний».	применяется до 31.12.2032
71	пункт 72 приложения № 10	ГОСТ 23544-84 «Жгуты проводов для автотракторного электрооборудования. Общие технические условия»	
		ГОСТ 33553-2015 «Автомобильные транспортные средства. Наконечники проводов низкого напряжения. Технические требования и методы испытаний»	
		ГОСТ 33667-2015 «Автомобильные транспортные средства. Наконечники	

№ п/п	Структурный элемент или объект технического регулирования ТР ТС 018/2011	Обозначение и наименование стандарта	Примечание
		проводов к выводам аккумуляторных батарей и стартеров. Технические требования и методы испытаний»	
72	пункт 73 приложения № 10	ГОСТ Р 53826-2010 «Автомобильные транспортные средства. Провода высоковольтные. Технические требования и методы испытаний»	применяется до 31.12.2032
		ГОСТ Р 58209-2018 (ISO 3808:2002) «Транспорт дорожный. Неэкранированные высоковольтные провода системы зажигания. Технические требования и методы испытаний»	применяется до 31.12.2032
73	пункт 74 приложения № 10	ГОСТ 3940-2004 «Электрооборудование автотракторное. Общие технические условия»	
74	пункт 75 приложения № 10	ГОСТ Р 53637-2009 «Турбокомпрессоры автотракторные. Общие технические требования и методы испытаний»	применяется до 31.12.2032
75	пункт 76 приложения № 10	ГОСТ Р 53443-2009 «Автомобильные транспортные средства. Пальцы поршневые двигателей. Общие технические требования и методы испытаний»	применяется до 31.12.2032
		ГОСТ Р ISO 18669-1-2018 «Двигатели внутреннего сгорания. Поршневые пальцы. Часть 1. Общие технические требования»	применяется до 31.12.2032
		ГОСТ Р 53444-2009 «Автомобильные транспортные средства. Валы коленчатые двигателей. Общие технические требования и методы испытаний»	применяется до 31.12.2032
		ГОСТ Р 53557-2009 «Автомобильные транспортные средства. Болты шатунные. Общие технические требования и методы испытаний»	применяется до 31.12.2032
		ГОСТ Р 53558-2009 «Автомобильные транспортные средства. Поршни	применяется до 31.12.2032

№ п/п	Структурный элемент или объект технического регулирования ТР ТС 018/2011	Обозначение и наименование стандарта	Примечание
		алюминиевые двигателей. Общие технические требования и методы испытаний»	
		ГОСТ Р 53808-2010 «Двигатели автомобильные. Валы распределительные. Технические требования и методы испытаний»	применяется до 31.12.2032
		ГОСТ Р 53809-2010 «Двигатели автомобильные. Гильзы цилиндров. Технические требования и методы испытаний»	применяется до 31.12.2032
		ГОСТ Р 53810-2010 «Двигатели автомобильные. Клапаны. Технические требования и методы испытаний»	применяется до 31.12.2032
		ГОСТ Р 53811-2010 «Двигатели автомобильные. Пружины клапанов. Технические требования и методы испытаний»	применяется до 31.12.2032
		ГОСТ Р 53812-2010 «Двигатели автомобильные. Толкатели клапанов. Технические требования и методы испытаний»	применяется до 31.12.2032
		ГОСТ Р 53813-2010 «Двигатели автомобильные. Шатуны. Технические требования и методы испытаний»	применяется до 31.12.2032
		ГОСТ Р 53836-2010 «Двигатели автомобильные. Вкладыши тонкостенные коренных и шатунных подшипников. Технические требования и методы испытаний»	применяется до 31.12.2032
		ГОСТ Р 53843-2010 «Двигатели автотранспортных средств. Кольца поршневые. Технические требования и методы испытаний»	применяется до 31.12.2032

№ п/п	Структурный элемент или объект технического регулирования ТР ТС 018/2011	Обозначение и наименование стандарта	Примечание
76	пункт 77 приложения № 10	ГОСТ Р 51832-2001 «Двигатели внутреннего сгорания с принудительным зажиганием, работающие на бензине, и автотранспортные средства полной массой более 3,5 т, оснащенные этими двигателями. Выбросы вредных веществ. Технические требования и методы испытаний»	применяется до 31.12.2032
		ГОСТ 3940-2004 «Электрооборудование автотракторное. Общие технические условия»	
77	пункт 78 приложения № 10	ГОСТ Р 53837-2010 «Двигатели автомобильные. Воздухоочистители. Технические требования»	применяется до 31.12.2032
78	пункт 79 приложения № 10	ГОСТ Р 53844-2010 «Автомобильные транспортные средства. Фильтры тонкой очистки масла автомобильных, тракторных и комбайновых двигателей. Технические требования и методы испытаний»	применяется до 31.12.2032
79	пункт 80 приложения № 10	ГОСТ Р 53640-2009 «Автомобильные транспортные средства. Фильтры очистки дизельного топлива. Общие технические требования»	применяется до 31.12.2032
80	пункт 81 приложения № 10	ГОСТ Р 53559-2009 «Автомобильные транспортные средства. Фильтры и элементы фильтрующие очистки топлива двигателей с принудительным зажиганием. Общие технические требования»	применяется до 31.12.2032
81	пункт 82 приложения № 10	ГОСТ 10578-2020 «Насосы топливные дизелей. Технические требования и методы испытаний»	
		ГОСТ 10579-2017 «Форсунки дизелей. Технические требования и методы испытаний»	
		ГОСТ 15829-2017 «Насосы топливоподкачивающие поршневые»	

№ п/п	Структурный элемент или объект технического регулирувания ТР ТС 018/2011	Обозначение и наименование стандарта	Примечание
		дизелей. Технические требования и методы испытаний»	
82	пункт 83 приложения № 10	ГОСТ Р 53832-2010 «Автомобильные транспортные средства. Теплообменники и термостаты. Технические требования и методы испытаний»	применяется до 31.12.2032
83	пункт 84 приложения № 10	ГОСТ Р 53839-2010 «Двигатели автомобильные. Насосы жидкостные систем охлаждения. Технические требования и методы испытаний»	применяется до 31.12.2032
84	пункт 85 приложения № 10	ГОСТ Р 53409-2009 «Автомобильные транспортные средства. Сцепления сухие фрикционные. Общие технические требования и методы испытаний»	применяется до 31.12.2032
85	пункт 86 приложения № 10	ГОСТ 33669-2015 «Автомобильные транспортные средства. Передатки карданные автомобилей с шарнирами неравных угловых скоростей. Общие технические условия»	
		ГОСТ Р 52923-2008 «Автомобильные транспортные средства. Шарниры карданные неравных угловых скоростей. Общие технические требования и методы испытаний»	применяется до 31.12.2032
		ГОСТ Р 52924-2008 «Автомобильные транспортные средства. Шарниры равных угловых скоростей. Общие технические требования и методы испытаний»	применяется до 31.12.2032
		ГОСТ Р 52926-2008 «Автомобильные транспортные средства. Валы шарнирные приводные легковых автомобилей. Общие технические требования и методы испытаний»	применяется до 31.12.2032
86	пункт 87 приложения № 10	ГОСТ Р 53830-2010 «Автомобильные транспортные средства. Ступицы и полуоси колес. Технические требования и методы испытаний»	применяется до 31.12.2032

№ п/п	Структурный элемент или объект технического регулирувания ТР ТС 018/2011	Обозначение и наименование стандарта	Примечание
87	пункт 88 приложения № 10	ГОСТ 33556-2015 «Рессоры листовые автомобильных транспортных средств. Технические требования и методы испытаний»	
		ГОСТ Р 53825-2010 «Автомобильные транспортные средства. Пневморессоры. Технические требования и методы испытаний»	применяется до 31.12.2032
		ГОСТ Р 53827-2010 «Автомобильные транспортные средства. Пружины цилиндрические, винтовые, торсионы, стабилизаторы подвески. Технические требования и методы испытаний»	применяется до 31.12.2032
88	пункт 89 приложения № 10	ГОСТ 34339-2017 «Автомобильные транспортные средства. Амортизаторы гидравлические телескопические. Технические требования и методы испытаний»	
89	пункт 90 приложения № 10	ГОСТ Р 53835-2010 «Автомобильные транспортные средства. Элементы рулевого привода и направляющего аппарата подвески. Технические требования и методы испытаний»	применяется до 31.12.2032
		ГОСТ 33671-2015 «Автомобильные транспортные средства. Шарниры резинометаллические. Технические требования и методы испытаний»	
90	пункт 91 приложения № 10	ГОСТ Р 53818-2010 «Автомобильные транспортные средства. Грузы балансировочные колес. Технические требования и методы испытаний»	применяется до 31.12.2032
		ГОСТ Р 53819-2010 «Автомобильные транспортные средства. Детали крепления колес. Технические требования и методы испытаний»	применяется до 31.12.2032
91	пункт 92 приложения № 10	ГОСТ 33991-2016 «Электрооборудование автомобильных транспортных средств. Электромагнитная совместимость.	

№ п/п	Структурный элемент или объект технического регулирования ТР ТС 018/2011	Обозначение и наименование стандарта	Примечание
		Помехи в цепях. Требования и методы испытаний»	
		ГОСТ ISO 7637-2-2015 «Транспорт дорожный. Помехи кондуктивные, емкостные и индуктивные. Часть 2. Кондуктивные импульсные помехи в цепях питания»	
		ГОСТ 3940-2004 «Электрооборудование автотракторное. Общие технические условия»	
		ГОСТ ISO 7637-1-2008 «Транспорт дорожный. Помехи кондуктивные, емкостные и индуктивные. Часть 1. Термины, определения и общие положения»	
		ГОСТ ISO 7637-3-2008 «Транспорт дорожный. Помехи кондуктивные, емкостные и индуктивные. Часть 3. Импульсные помехи в емкостных и индуктивных цепях (кроме цепей питания)»	
92	пункт 93 приложения № 10	ГОСТ 10132-62 «Свечи накаливания двухпроводные для дизелей. Общие технические условия»	
		ГОСТ Р 53842-2010 «Двигатели автомобильные. Свечи зажигания искровые. Технические требования и методы испытаний»	применяется до 31.12.2032
93	пункт 94 приложения № 10	ГОСТ 33991-2016 «Электрооборудование автомобильных транспортных средств. Электромагнитная совместимость. Помехи в цепях. Требования и методы испытаний»	
		ГОСТ 3940-2004 «Электрооборудование автотракторное. Общие технические условия»	

№ п/п	Структурный элемент или объект технического регулирования ТР ТС 018/2011	Обозначение и наименование стандарта	Примечание
		ГОСТ ISO 7637-2-2015 «Транспорт дорожный. Помехи кондуктивные, емкостные и индуктивные. Часть 2. Кондуктивные импульсные помехи в цепях питания»	
		ГОСТ ISO 7637-1-2008 «Транспорт дорожный. Помехи кондуктивные, емкостные и индуктивные. Часть 1. Термины, определения и общие положения»	
		ГОСТ ISO 7637-3-2008 «Транспорт дорожный. Помехи кондуктивные, емкостные и индуктивные. Часть 3. Импульсные помехи в емкостных и индуктивных цепях (кроме цепей питания)»	
94	пункт 95 приложения № 10	ГОСТ 3940-2004 «Электрооборудование автотракторное. Общие технические условия»	
		ГОСТ Р 53829-2010 «Автомобильные транспортные средства. Стартеры электрические. Технические требования и методы испытаний»	применяется до 31.12.2032
95	пункт 96 приложения № 10	ГОСТ 9200-76 «Соединения семиконтактные разъемные для автомобилей и тракторов»	
		ГОСТ 9200-2006 «Транспорт дорожный. Соединения семиконтактные электрические для автомобилей и тракторов. Общие технические условия»	
		ГОСТ 3940-2004 «Электрооборудование автотракторное. Общие технические условия»	
96	пункт 100 приложения № 10	ГОСТ 8752-79 «Манжеты резиновые армированные для валов. Технические условия»	
		ГОСТ Р 53820-2010 «Автомобильные	применяется до

№ п/п	Структурный элемент или объект технического регулирования ТР ТС 018/2011	Обозначение и наименование стандарта	Примечание
		транспортные средства. Детали уплотнительные и защитные. Технические требования и методы испытаний»	31.12.2032
		ГОСТ 18829-2017 «Кольца резиновые уплотнительные круглого сечения для гидравлических и пневматических устройств. Технические условия»	
97	пункт 101 приложения № 10	ГОСТ 18829-2017 «Кольца резиновые уплотнительные круглого сечения для гидравлических и пневматических устройств. Технические условия»	
		ГОСТ 12856-96 «Листы асбостальные и прокладки из них. Технические условия»	
		ГОСТ 8752-79 «Манжеты резиновые армированные для валов. Технические условия»	
		ГОСТ 33786-2016 «Прокладки головки цилиндров и системы газопроводов для двигателей внутреннего сгорания. Общие технические требования»	
98	пункт 102 приложения № 10	ГОСТ Р 53830-2010 «Автомобильные транспортные средства. Ступицы и полуоси колес. Технические требования и методы испытаний»	применяется до 31.12.2032
		ГОСТ Р 53409-2009 «Автомобильные транспортные средства. Сцепления сухие фрикционные. Общие технические требования и методы испытаний»	применяется до 31.12.2032
99	пункт 103 приложения № 10	ГОСТ Р 53828-2010 «Автомобильные транспортные средства. Система обеспечения микроклимата. Технические требования и методы испытаний»	применяется до 31.12.2032
100	пункт 104 приложения № 10	ГОСТ Р 53833-2010 «Автомобильные транспортные средства. Установки подогревательно-отопительные независимые. Технические требования и методы испытаний»	применяется до 31.12.2032

№ п/п	Структурный элемент или объект технического регулирования ТР ТС 018/2011	Обозначение и наименование стандарта	Примечание
101	пункт 105 приложения № 10	ГОСТ Р 53822-2010 «Автомобильные транспортные средства. Домкраты гидравлические. Технические требования и методы испытаний»	применяется до 31.12.2032
		ГОСТ 34504-2018 «Автомобильные транспортные средства. Домкраты механические. Технические требования и методы испытаний»	
		СТБ 1275-2001 «Домкраты гидравлические. Технические условия»	применяется до 31.12.2032
		СТБ EN 1494-2015 «Домкраты мобильные или передвижные и относящиеся к ним подъемное оборудование»	применяется до 31.12.2032
102	пункт 106 приложения № 10	ГОСТ 13568-2017 «Цепи приводные роликовые и втулочные. Общие технические условия»	
		ГОСТ 13552-81 «Цепи приводные зубчатые. Технические условия»	
		ГОСТ 31971-2013 «Двигатели автомобильные. Натяжители цепи механизма газораспределения. Технические требования и методы испытаний»	
103	пункт 107 приложения № 10	ГОСТ 5813-2015 «Ремни вентиляторные клиновые и шкивы для двигателей автомобилей, тракторов и комбайнов. Технические требования и методы испытаний»	
		ГОСТ 34341-2017 «Двигатели автомобильные. Ремни приводные. Технические требования и методы испытаний»	
104	пункт 108 приложения № 10	ГОСТ Р 53821-2010 «Автомобильные транспортные средства. Диафрагмы и мембраны тарельчатые. Технические требования и методы испытаний»	применяется до 31.12.2032

№ п/п	Структурный элемент или объект технического регулирования ТР ТС 018/2011	Обозначение и наименование стандарта	Примечание
105	пункт 115 приложения № 10	ГОСТ Р 52422-2005 «Автомобили грузовые и прицепы. Системы защиты от разбрызгивания из-под колес. Технические требования и методы испытаний»	применяется до 31.12.2032
		СТБ 2022-2009 «Автомобили грузовые и прицепы. Системы защиты от разбрызгивания. Технические требования и методы испытаний»	применяется до 31.12.2032
106	пункт 116 приложения № 10	ГОСТ 33672-2015 «Автомобильные транспортные средства. Шипы противоскольжения. Технические требования и методы испытаний»	
107	пункт 117 приложения № 10	ГОСТ 33472-2015 «Глобальная навигационная спутниковая система. Аппаратура спутниковой навигации для оснащения колесных транспортных средств категорий М и №. Общие технические требования»	применяется до 31.12.2027
		ГОСТ 33472-2023 «Глобальная навигационная спутниковая система. Аппаратура спутниковой навигации для оснащения колесных транспортных средств. Общие технические требования» - (кроме пунктов 6.1, 7.1.1, 7.1.2, 7.2.1, 7.2.3, 7.2.4, 7.7, 7.14.1-7.14.11, 7.14.9-7.14.11, 8.2.5, раздела 23, приложения Г)	применяется с даты вступления в силу изменений № 3 к ТР ТС 018/2011
		ГОСТ 33472-2023 «Глобальная навигационная спутниковая система. Аппаратура спутниковой навигации для оснащения колесных транспортных средств. Общие технические требования»	применяется с 01.01.2028
108	пункт 118 приложения № 10	ГОСТ 33464-2015 «Глобальная навигационная спутниковая система. Система экстренного реагирования при авариях. Устройство/система вызова экстренных оперативных служб. Общие технические требования»	применяется до 31.12.2027

№ п/п	Структурный элемент или объект технического регулирувания ТР ТС 018/2011	Обозначение и наименование стандарта	Примечание
		ГОСТ 33464-2023 «Глобальная навигационная спутниковая система. Система экстренного реагирования при авариях. Устройство/система вызова экстренных оперативных служб. Общие технические требования» (кроме пунктов 5.1.2 (перечисление в), 6.4, 6.19, 6.20, 7.4.3- 7.4.6, 7.5.5, 8.3.3, 20.1.4, раздела 12, Приложения Г, Приложения Д)	применяется с даты вступления в силу изменений № 3 к ТР ТС 018/2011
		ГОСТ 33464-2023 «Глобальная навигационная спутниковая система. Система экстренного реагирования при авариях. Устройство/система вызова экстренных оперативных служб. Общие технические требования»	применяется с 01.01.2028
		ГОСТ 33465-2015 «Глобальная навигационная спутниковая система. Система экстренного реагирования при авариях. Протокол обмена данными устройства/системы вызова экстренных оперативных служб с инфраструктурой системы экстренного реагирования при авариях»	применяется до 31.12.2027
		ГОСТ 33465-2023 «Глобальная навигационная спутниковая система. Система экстренного реагирования при авариях. Протоколы обмена данными устройства/системы вызова экстренных оперативных служб с инфраструктурой системы экстренного реагирования при авариях» (кроме раздела 9, Приложения И, Приложения К, Приложения Л)	применяется с даты вступления в силу изменений № 3 к ТР ТС 018/2011
		ГОСТ 33465-2023 «Глобальная навигационная спутниковая система. Система экстренного реагирования при авариях. Протоколы обмена данными устройства/системы вызова экстренных оперативных служб с инфраструктурой системы экстренного реагирования при	применяется с 01.01.2028

№ п/п	Структурный элемент или объект технического регулирования ТР ТС 018/2011	Обозначение и наименование стандарта	Примечание
		авариях»	

2. Перечень стандартов, содержащих правила и методы исследований (испытаний) и измерений, в том числе правила отбора образцов, необходимые для применения и исполнения требований технического регламента Таможенного союза «О безопасности колесных транспортных средств» (ТР ТС 018/2011) и осуществления оценки соответствия объектов технического регулирования изложить в следующей редакции:

«УТВЕРЖДЕН

Решением Коллегии
Евразийской экономической комиссии
от 25 декабря 2018 г. № 219
(в редакции Решения Коллегии
Евразийской экономической комиссии
от 20 г. №)

ПЕРЕЧЕНЬ

**международных и региональных (межгосударственных) стандартов,
а в случае их отсутствия – национальных (государственных)
стандартов, содержащих правила и методы
исследований (испытаний) и измерений, в том числе правила
отбора образцов, необходимые для применения
и исполнения требований технического регламента Таможенного
союза «О безопасности колесных транспортных средств»**

**(ТР ТС 018/2011) и осуществления оценки соответствия объектов
технического регулирования**

№ п/п	Структурный элемент или объект технического регулирования ТР ТС 018/2011	Обозначение и наименование стандарта, методики исследований (испытаний) и измерений	Примечание
1	подраздел 2 раздела V	ГОСТ 33670-2015 «Автомобильные транспортные средства единичные. Методы экспертизы и испытаний для проведения оценки соответствия»	
1а	подраздел 4 раздела V	ГОСТ Р 59889-2021 «Транспортные средства. Внесение изменений в конструкцию транспортных средств, находящихся в эксплуатации. Технические требования, технический контроль и методы испытаний»	применяется до 31.12.2032
1б	приложения № 3, 4, 5, 6, 7, 9, 10	ГОСТ 33557-2015 «Автомобильные транспортные средства. Документальное оформление результатов испытаний на соответствие требованиям технических регламентов»	
2	пункт 1 приложения № 3	ГОСТ 33989-2016 «Мототранспортные средства трех- и четырехколесные. Устройства освещения и световой сигнализации. Технические требования и методы испытаний»	
3	пункт 2 приложения № 3	ГОСТ 33555-2015 «Автомобильные транспортные средства. Шум внутренний. Допустимые уровни и методы испытаний»	применяется до даты вступления в силу изменений № 7 к ТР ТС 018/2011
		ГОСТ 33555-2022 «Автомобильные транспортные средства. Шум внутренний. Допустимые уровни и методы испытаний»	применяется с даты вступления в силу изменений № 7 к ТР ТС 018/2011
4	пункт 3 приложения № 3	ГОСТ 33554-2015 «Автомобильные транспортные средства. Содержание загрязняющих веществ в воздухе кабины водителя и пассажирского помещения. Технические требования и методы испытаний»	
		ГОСТ 33548-2015 «Автомобильные	

№ п/п	Структурный элемент или объект технического регулирования ТР ТС 018/2011	Обозначение и наименование стандарта, методики исследований (испытаний) и измерений	Примечание
		транспортные средства. Устройства для очистки воздуха салона, кабины, пассажирского помещения и фильтры к ним. Технические требования и методы испытаний»	
5	пункт 4 приложения № 3	ГОСТ 31507-2012 «Автотранспортные средства. Управляемость и устойчивость. Технические требования. Методы испытаний»	
6	пункт 5 приложения № 3	ГОСТ 33988-2016 «Автомобильные транспортные средства. Обзорность с места водителя. Технические требования и методы испытаний»	
7	пункт 6 приложения № 3	ГОСТ 30593-2015 «Автомобильные транспортные средства. Системы отопления, вентиляции и кондиционирования. Требования к эффективности и безопасности»	
8	пункт 7 приложения № 3	ГОСТ 33992-2016 «Автомобили легковые. Системы очистки ветрового стекла от обледенения и запотевания. Технические требования и методы испытаний»	
9	пункт 8 приложения № 3	ГОСТ 33993-2016 «Автомобили легковые. Системы очистки и омывания ветрового стекла. Технические требования и методы испытаний»	
10	пункт 9 приложения № 3	ГОСТ Р 52422-2005 «Автомобили грузовые и прицепы. Системы защиты от разбрызгивания из-под колес. Технические требования и методы испытаний»	применяется до 31.12.2032
		СТБ 2022-2009 «Автомобили грузовые и прицепы. Системы защиты от разбрызгивания. Технические требования и методы испытаний»	применяется до 31.12.2032
11	пункт 11 приложения № 3	ГОСТ 29205-91 «Совместимость технических средств электромагнитная. Радиопомехи промышленные от	

№ п/п	Структурный элемент или объект технического регулирования ТР ТС 018/2011	Обозначение и наименование стандарта, методики исследований (испытаний) и измерений	Примечание
		электротранспорта. Нормы и методы испытаний»	
12	пункт 12 приложения № 3	ГОСТ Р 51832-2001 «Двигатели внутреннего сгорания с принудительным зажиганием, работающие на бензине, и автотранспортные средства полной массой более 3,5 т, оснащенные этими двигателями. Выбросы вредных веществ. Технические требования и методы испытаний»	применяется до 31.12.2032
13	пункт 13 приложения № 3	Правила ООН № 49 «Единообразные предписания, касающиеся подлежащих принятию мер по ограничению выбросов загрязняющих газообразных веществ и взвешенных частиц из двигателей с воспламенением от сжатия, предназначенных для использования на транспортных средствах, а также выбросов загрязняющих газообразных веществ из двигателей с принудительным зажиганием, работающих на природном газе или сжиженном нефтяном газе и предназначенных для использования на транспортных средствах»	
14	пункт 14 приложения № 3	ГОСТ 33987-2016 «Транспортные средства колесные. Массы и размеры. Технические требования и методы определения»	
15	пункт 15 приложения № 3	ГОСТ 33668-2015 «Автомобильные транспортные средства. Органы управления для водителей-инвалидов с нарушением функций рук и ног. Технические требования и методы испытаний»	
16	пункт 16 приложения № 3	ГОСТ 34003-2016 «Автомобильные транспортные средства. Методы испытаний в отношении автоматического срабатывания устройства вызова экстренных оперативных служб при опрокидывании транспортного средства»	применяется до 31.12.2027

№ п/п	Структурный элемент или объект технического регулирования ТР ТС 018/2011	Обозначение и наименование стандарта, методики исследований (испытаний) и измерений	Примечание
		ГОСТ 34003-2022 «Автомобильные транспортные средства. Методы испытаний транспортных средств в отношении автоматического срабатывания устройства/системы вызова экстренных оперативных служб при опрокидывании»	применяется с 01.01.2028
		ГОСТ 33469-2015 «Глобальная навигационная спутниковая система. Система экстренного реагирования при авариях. Методы испытаний устройства/системы вызова экстренных оперативных служб на соответствие требованиям по определению момента аварии» (раздел 8)	применяется до 31.12.2027
		ГОСТ 33469-2023 «Глобальная навигационная спутниковая система. Система экстренного реагирования при авариях. Методы испытаний устройства/системы вызова экстренных оперативных служб на соответствие требованиям по определению момента аварии» (раздел 8)	применяется с 01.01.2028
17	пункт 17 приложения № 3	ГОСТ 34003-2016 «Автомобильные транспортные средства. Методы испытаний в отношении автоматического срабатывания устройства вызова экстренных оперативных служб при опрокидывании транспортного средства»	применяется до 31.12.2027
		ГОСТ 34003-2022 «Автомобильные транспортные средства. Методы испытаний транспортных средств в отношении автоматического срабатывания устройства/системы вызова экстренных оперативных служб при опрокидывании»	применяется с 01.01.2028
		ГОСТ 33469-2015 «Глобальная навигационная спутниковая система. Система экстренного реагирования при авариях. Методы испытаний устройства/системы вызова экстренных	применяется до 31.12.2027

№ п/п	Структурный элемент или объект технического регулирования ТР ТС 018/2011	Обозначение и наименование стандарта, методики исследований (испытаний) и измерений	Примечание
		оперативных служб на соответствие требованиям по определению момента аварии» (раздел 7)	
		ГОСТ 33469-2023 «Глобальная навигационная спутниковая система. Система экстренного реагирования при авариях. Методы испытаний устройства/системы вызова экстренных оперативных служб на соответствие требованиям по определению момента аварии» (раздел 7)	применяется с 01.01.2028
17а	пункт 18 приложения № 3	ГОСТ Р 50992-2019 «Автомобильные транспортные средства. Климатическая безопасность. Технические требования и методы испытаний»	применяется с даты вступления в силу изменений № 3 к ТР ТС 018/2011 до 31.12.2032
17б	пункт 19 приложения № 3	ГОСТ 34003-2016 «Автомобильные транспортные средства. Методы испытаний в отношении автоматического срабатывания устройства вызова экстренных оперативных служб при опрокидывании транспортного средства»	применяется с даты вступления в силу изменений № 3 к ТР ТС 018/2011 применяется до 31.12.2027
		ГОСТ 34003-2022 «Автомобильные транспортные средства. Методы испытаний транспортных средств в отношении автоматического срабатывания устройства/системы вызова экстренных оперативных служб при опрокидывании»	применяется с 01.01.2028
		ГОСТ 33466-2023 «Глобальная навигационная спутниковая система. Система экстренного реагирования при авариях. Методы испытаний устройства/системы вызова экстренных оперативных служб на соответствие требованиям по электромагнитной совместимости, стойкости к климатическим и механическим воздействиям»	применяется с даты вступления в силу изменений № 3 к ТР ТС 018/2011

№ п/п	Структурный элемент или объект технического регулирования ТР ТС 018/2011	Обозначение и наименование стандарта, методики исследований (испытаний) и измерений	Примечание
		ГОСТ 33467-2023 «Глобальная навигационная спутниковая система. Система экстренного реагирования при авариях. Методы функционального тестирования устройства/системы вызова экстренных оперативных служб и протоколов передачи данных»	применяется с даты вступления в силу изменений № 3 к ТР ТС 018/2011
		ГОСТ 33468-2023 «Глобальная навигационная спутниковая система. Система экстренного реагирования при авариях. Методы испытаний устройства/системы вызова экстренных оперативных служб на соответствие требованиям к качеству громкоговорящей связи в кабине транспортного средства»	применяется с даты вступления в силу изменений № 3 к ТР ТС 018/2011
		ГОСТ 33469-2015 «Глобальная навигационная спутниковая система. Система экстренного реагирования при авариях. Методы испытаний устройства/системы вызова экстренных оперативных служб на соответствие требованиям по определению момента аварии» (раздел 7)	применяется с даты вступления в силу изменений № 3 к ТР ТС 018/2011 применяется до 31.12.2027
		ГОСТ 33469-2023 «Глобальная навигационная спутниковая система. Система экстренного реагирования при авариях. Методы испытаний устройства/системы вызова экстренных оперативных служб на соответствие требованиям по определению момента аварии»	применяется с даты вступления в силу изменений № 3 к ТР ТС 018/2011
		ГОСТ 33470-2023 «Глобальная навигационная спутниковая система. Система экстренного реагирования при авариях. Методы испытаний модулей беспроводной связи устройства/системы вызова экстренных оперативных служб»	применяется с даты вступления в силу изменений № 3 к ТР ТС 018/2011
		ГОСТ 33471-2023 «Глобальная навигационная спутниковая система. Система экстренного реагирования при	применяется с даты вступления в силу изменений № 3

№ п/п	Структурный элемент или объект технического регулирувания ТР ТС 018/2011	Обозначение и наименование стандарта, методики исследований (испытаний) и измерений	Примечание
		авариях. Методы испытаний навигационного модуля устройства/системы вызова экстренных оперативных служб»	к ТР ТС 018/2011
		ГОСТ 34788-2021 «Автомобильные транспортные средства. Системы вызова экстренных оперативных служб. Качество громкоговорящей связи. Технические требования и методы испытаний»	применяется с даты вступления в силу изменений № 3 к ТР ТС 018/2011
		Правила ООН № 144 «Единообразные предписания, касающиеся: Ia. Компонентов средств вызова экстренных оперативных служб (КВЭС); Ib. Устройств вызова экстренных оперативных служб (УВЭС), которые предназначены для установки на транспортных средствах категорий М1 и N1; II. Транспортных средств в отношении их систем вызова экстренных служб (СВЭС), когда они оснащены УВЭС официально утвержденного типа; III. Транспортных средств в отношении их систем вызова экстренных оперативных служб (СВЭС), когда они оснащены УВЭС, которое не получило официального утверждения типа»	применяется с даты вступления в силу изменений № 3 к ТР ТС 018/2011
18	приложение № 4	ГОСТ 33670-2015 «Автомобильные транспортные средства единичные. Методы экспертизы и испытаний для проведения оценки соответствия»	
19	пункт 1.4.15.1 приложения № 4	Правила ООН № 107 «Единообразные предписания, касающиеся официального утверждения транспортных средств категории М ₂ или М ₃ в отношении их общей конструкции»	
19а	пункт 4.1.1.1.2 приложения № 4	Правила ООН № 83 «Единообразные предписания, касающиеся официального утверждения транспортных средств в отношении выбросов загрязняющих	применяется с даты вступления в силу изменений № 3 к ТР ТС 018/2011

№ п/п	Структурный элемент или объект технического регулирования ТР ТС 018/2011	Обозначение и наименование стандарта, методики исследований (испытаний) и измерений	Примечание
		веществ в зависимости от топлива, необходимого для двигателей»	
19б	пункт 4.1.1.1.3 приложения № 4	Правила ООН № 49 «Единообразные предписания, касающиеся подлежащих принятию мер по ограничению выбросов загрязняющих газообразных веществ и твердых частиц из двигателей с воспламенением от сжатия и двигателей с принудительным зажиганием, предназначенных для использования на транспортных средствах»	применяется с даты вступления в силу изменений № 3 к ТР ТС 018/2011
19в	пункт 4.1.1.3 приложения № 4	Правила ООН № 132 «Единообразные предписания, касающиеся официального утверждения модифицированных устройств ограничения выбросов (МУОВ) для большегрузных транспортных средств, сельскохозяйственных и лесных тракторов и внедорожной подвижной техники, оснащенных двигателями с воспламенением от сжатия»	применяется с даты вступления в силу изменений № 3 к ТР ТС 018/2011
20	пункт 5 приложения № 4	ГОСТ 34003-2022 «Автомобильные транспортные средства. Методы испытаний в отношении автоматического срабатывания устройства вызова экстренных оперативных служб при опрокидывании транспортного средства»	применяется до даты вступления в силу изменений № 3 к ТР ТС 018/2011
		ГОСТ 33469-2015 «Глобальная навигационная спутниковая система. Система экстренного реагирования при авариях. Методы испытаний устройства/системы вызова экстренных оперативных служб на соответствие требованиям по определению момента аварии»	применяется до даты вступления в силу изменений № 3 к ТР ТС 018/2011

№ п/п	Структурный элемент или объект технического регулирувания ТР ТС 018/2011	Обозначение и наименование стандарта, методики исследований (испытаний) и измерений	Примечание
		ГОСТ 33469-2023 «Глобальная навигационная спутниковая система. Система экстренного реагирования при авариях. Методы испытаний устройства/системы вызова экстренных оперативных служб на соответствие требованиям по определению момента аварии»	применяется с даты вступления в силу изменений № 3 к ТР ТС 018/2011
		ГОСТ 34788-2021 «Автомобильные транспортные средства. Системы вызова экстренных оперативных служб. Качество громкоговорящей связи. Технические требования и методы испытаний», раздел 8.	
		ГОСТ 33670-2015 «Автомобильные транспортные средства единичные. Методы экспертизы и испытаний для проведения оценки соответствия» (Таблица А.3 приложения А, приложение Г)	
21	исключен		
22	пункт 1.1 приложения № 6	ГОСТ 27336-2016 «Автобетононасосы. Общие технические условия»	
23	пункт 1.2 приложения № 6	ГОСТ 27339-2016 «Автобетоносмесители. Общие технические условия»	
24	пункт 1.3 приложения № 6	ГОСТ 27811-2016 «Автогудронаторы. Общие технические условия»	
		ГОСТ EN 13020-2012 «Машины для устройства, ремонта и содержания дорожных покрытий. Требования безопасности»	
25	подпункт 1.5.5 пункта 1.5 приложения № 6	ГОСТ 24940-2016 «Здания и сооружения. Методы измерения освещенности»	

№ п/п	Структурный элемент или объект технического регулирования ТР ТС 018/2011	Обозначение и наименование стандарта, методики исследований (испытаний) и измерений	Примечание
25а	пункт 1.5 приложения № 6	ГОСТ 12.2.102-2013 «Система стандартов безопасности труда. Машины и оборудование лесозаготовительные и лесосплавные, тракторы лесопромышленные и лесохозяйственные. Требования безопасности, методы контроля требований безопасности и оценки безопасности труда»	
26	подпункт 1.6.4 пункта 1.6 приложения № 6	Правила ООН № 107 «Единообразные предписания, касающиеся официального утверждения транспортных средств категории М ₂ или М ₃ в отношении их общей конструкции»	применяется до даты вступления в силу изменений № 3 к ТР ТС 018/2011
27	подпункты 1.6.6, 1.6.43 – 1.6.45 пункта 1.6 приложения № 6	ГОСТ 24940-2016 «Здания и сооружения. Методы измерения освещенности»	
27а	подпункт 1.6.7 пункта 1.6 приложения № 6	Правила ООН № 107 «Единообразные предписания, касающиеся официального утверждения транспортных средств категории М ₂ или М ₃ в отношении их общей конструкции»	применяется с даты вступления в силу изменений № 3 к ТР ТС 018/2011
28	подпункт 1.6.14.4 пункта 1.6 приложения № 6	Правила ООН № 29 «Единообразные предписания, касающиеся официального утверждения транспортных средств в отношении защиты лиц, находящихся в кабине грузового транспортного средства»	применяется до даты вступления в силу изменений № 3 к ТР ТС 018/2011
28а	подпункт 1.6.16.2 пункта 1.6 приложения № 6	Правила ООН № 29 «Единообразные предписания, касающиеся официального утверждения транспортных средств в отношении защиты лиц, находящихся в кабине грузового транспортного средства»	применяется с даты вступления в силу изменений № 3 к ТР ТС 018/2011
28б	подпункты 1.6.16.4, 1.6.16.20 пункта 1.6 приложения	Правила ООН № 43 «Единообразные предписания, касающиеся официального утверждения безопасных стекловых материалов и их установки на транспортном средстве»	применяется с даты вступления в силу изменений № 3 к ТР ТС 018/2011

№ п/п	Структурный элемент или объект технического регулирувания ТР ТС 018/2011	Обозначение и наименование стандарта, методики исследований (испытаний) и измерений	Примечание
	№ 6		
28в	подпункты 1.6.16.9, 1.6.16.10 пункта 1.6 приложения № 6	Правила ООН № 11 «Единообразные предписания, касающиеся официального утверждения транспортных средств в отношении замков и устройств крепления дверей»	применяется с даты вступления в силу изменений № 3 к ТР ТС 018/2011
28г	подпункты 1.6.16.24, 1.6.16.26 пункта 1.6 приложения № 6	Правила ООН № 21 «Единообразные предписания, касающиеся официального утверждения транспортных средств в отношении их внутреннего оборудования»	применяется с даты вступления в силу изменений № 3 к ТР ТС 018/2011
28д	подпункт 1.6.16.32 пункта 1.6 приложения № 6	<p>Правила ООН № 16 «Единообразные предписания, касающиеся официального утверждения:</p> <p>I. Ремней безопасности, удерживающих систем, детских удерживающих систем и детских удерживающих систем ISOFIX, предназначенных для лиц, находящихся в механических транспортных средствах</p> <p>II. Транспортных средств, оснащенных ремнями безопасности, сигнализаторами непристегнутого ремня безопасности, удерживающими системами, детскими удерживающими системами ISOFIX и детскими удерживающими системами размера i»</p> <p>Правила ООН № 14 «Единообразные предписания, касающиеся официального утверждения транспортных средств в отношении креплений ремней безопасности, систем креплений ISOFIX и креплений верхнего страховочного троса ISOFIX»</p>	<p>применяется с даты вступления в силу изменений № 3 к ТР ТС 018/2011</p> <p>применяется с даты вступления в силу изменений № 3 к ТР ТС 018/2011</p>
29	подпункт 1.6.18 пункта 1.6 приложения № 6	Правила ООН № 21 «Единообразные предписания, касающиеся официального утверждения транспортных средств в отношении их внутреннего оборудования»	применяется до даты вступления в силу изменений № 3 к ТР ТС 018/2011

№ п/п	Структурный элемент или объект технического регулирувания ТР ТС 018/2011	Обозначение и наименование стандарта, методики исследований (испытаний) и измерений	Примечание
29а	подпункт 1.6.20.1 пункта 1.6 приложения № 6	Правила ООН № 122 «Единообразные предписания, касающиеся официального утверждения транспортных средств категорий М, N и О в отношении их систем отопления»	применяется с даты вступления в силу изменений № 3 к ТР ТС 018/2011
30	подпункт 1.6.22 пункта 1.6 приложения № 6	Правила ООН № 21 «Единообразные предписания, касающиеся официального утверждения транспортных средств в отношении их внутреннего оборудования»	применяется до даты вступления в силу изменений № 3 к ТР ТС 018/2011
31	подпункт 1.6.23 пункта 1.6 приложения № 6	Правила ООН № 43 «Единообразные предписания, касающиеся официального утверждения безопасных стекловых материалов и их установки на транспортном средстве»	применяется до даты вступления в силу изменений № 3 к ТР ТС 018/2011
31а	подпункт 1.6.24.12 пункта 1.6 приложения № 6	Правила ООН № 10 «Единообразные предписания, касающиеся официального утверждения транспортных средств в отношении электромагнитной совместимости»	применяется с даты вступления в силу изменений № 3 к ТР ТС 018/2011
32	подпункт 1.6.25 пункта 1.6 приложения № 6	Правила ООН № 21 «Единообразные предписания, касающиеся официального утверждения транспортных средств в отношении их внутреннего оборудования»	применяется до даты вступления в силу изменений № 3 к ТР ТС 018/2011
33	подпункты 1.6.26, 1.6.37 – 1.6.41 пункта 1.6 приложения № 6	ГОСТ 30593-2015 «Автомобильные транспортные средства. Системы отопления, вентиляции и кондиционирования. Требования к эффективности и безопасности»	
34	подпункт 1.6.52 пункта 1.6 приложения № 6	ГОСТ 33665-2015 «Автомобили скорой медицинской помощи. Технические требования и методы испытаний»	
34а	пункт 1.8 приложения	ГОСТ 27614-2016 «Автоцементовозы. Общие технические условия»	

№ п/п	Структурный элемент или объект технического регулирования ТР ТС 018/2011	Обозначение и наименование стандарта, методики исследований (испытаний) и измерений	Примечание
	№ 6		
35	пункт 1.11 приложения № 6	<p>ГОСТ 34729-2021 «Техника пожарная. Автолестницы пожарные. Общие технические требования. Методы испытаний»</p> <p>ГОСТ 34727-2021 «Техника пожарная. Автоподъемники пожарные. Общие технические требования. Методы испытаний»</p> <p>СТБ 11.13.24-2017 «Система стандартов пожарной безопасности. Автомобили пожарные основные. Общие технические требования. Методы испытаний»</p> <p>СТБ 11.13.25-2017 «Система стандартов пожарной безопасности. Автолестницы пожарные и их составные части. Общие технические требования. Методы испытаний»</p> <p>СТБ 11.13.26-2017 «Система стандартов пожарной безопасности. Автоподъемники пожарные. Общие технические требования. Методы испытаний»</p> <p>СТ РК 1976-2010 «Техника пожарная. Автоподъемники пожарные. Общие технические условия»</p> <p>СТ РК 1980-2010 «Техника пожарная. Автомобили пожарные основные. Общие технические условия»</p> <p>СТ РК 1981-2010 «Техника пожарная. Автолестницы пожарные. Общие технические условия»</p> <p>СТ РК 2111-2011 «Техника пожарная. Автомобили аварийно-спасательные. Общие технические условия»</p>	<p>применяется с даты вступления в силу изменений № 7 к ТР ТС 018/2011</p> <p>применяется с даты вступления в силу изменений № 7 к ТР ТС 018/2011</p> <p>применяется до 31.12.2032</p> <p>применяется до даты вступления в силу изменений № 7 к ТР ТС 018/2011</p> <p>применяется до даты вступления в силу изменений № 7 к ТР ТС 018/2011</p> <p>применяется до даты вступления в силу изменений № 7 к ТР ТС 018/2011</p> <p>применяется до 31.12.2032</p> <p>применяется до даты вступления в силу изменений № 7 к ТР ТС 018/2011</p> <p>применяется до 31.12.2032</p>

№ п/п	Структурный элемент или объект технического регулирования ТР ТС 018/2011	Обозначение и наименование стандарта, методики исследований (испытаний) и измерений	Примечание
36	подпункты 1.11.1, 1.11.5 – 1.11.8, 1.11.9.1 – 1.11.9.4, 1.11.11, 1.11.12.3, 1.11.15 (кроме 1.11.15.9), 1.11.17, 1.11.18.2, 1.11.18.5 – 1.11.18.7, 1.11.19, 1.11.22, 1.11.23, 1.11.24.2 и 1.11.25 пункта 1.11 приложения № 6	ГОСТ 34350-2017 «Техника пожарная. Основные пожарные автомобили. Общие технические требования. Методы испытаний»	
37	подпункты 1.11.2 и 1.11.9.5 пункта 1.11 приложения № 6	Правила ООН № 29 «Единообразные предписания, касающиеся официального утверждения транспортных средств в отношении защиты лиц, находящихся в кабине грузового транспортного средства»	
38	подпункт 1.11.3 пункта 1.11 приложения № 6	Правила ООН № 13 «Единообразные предписания, касающиеся официального утверждения транспортных средств категорий М, N и О в отношении торможения»	
39	подпункт 1.11.9.6 пункта 1.11 приложения № 6	Правила ООН № 21 «Единообразные предписания, касающиеся официального утверждения транспортных средств в отношении их внутреннего оборудования»	
40	подпункт 1.11.9.7 пункта 1.11 приложения № 6	ГОСТ 30593-2015 «Автомобильные транспортные средства. Системы отопления, вентиляции и кондиционирования. Требования к эффективности и безопасности»	

№ п/п	Структурный элемент или объект технического регулирования ТР ТС 018/2011	Обозначение и наименование стандарта, методики исследований (испытаний) и измерений	Примечание
41	подпункт 1.13.9 пункта 1.13 приложения № 6	ГОСТ 23941-2002 «Шум машин. Методы определения шумовых характеристик. Общие требования»	
42	подпункт 1.14.6 пункта 1.14 приложения № 6	ГОСТ 23941-2002 «Шум машин. Методы определения шумовых характеристик. Общие требования»	
	пункт 1.14 приложения № 6	ГОСТ 12.2.088-2017 «Система стандартов безопасности труда. Оборудование наземное для освоения и ремонта скважин. Общие требования безопасности»	
43	пункт 1.15 приложения № 6	ГОСТ Р 53814-2010 «Автомобили для перевозки денежной выручки и ценных грузов. Технические требования и методы испытаний»	применяется до 31.12.2032
		СТБ 51.3.02-2000 «Оборудование и технические средства для обеспечения банковской деятельности. Автомобили для инкассации денежной выручки и перевозки ценных грузов. Методы испытаний на взлом и воздействие стрелкового оружия»	применяется до 31.12.2032
44	пункт 1.16 приложения № 6	ГОСТ 33552-2015 «Автобусы для перевозки детей. Технические требования и методы испытаний»	
44а	подпункт 1.16.3 пункта 1.16 приложения № 6	Правила ООН № 89 «Единообразные предписания, касающиеся официального утверждения: I. Транспортных средств в отношении ограничения их максимальной скорости или их регулируемой функции ограничения скорости II. Транспортных средств в отношении установки устройства ограничения скорости (УОС) или регулируемого	применяется с даты вступления в силу изменений № 3 к ТР ТС 018/2011

№ п/п	Структурный элемент или объект технического регулирования ТР ТС 018/2011	Обозначение и наименование стандарта, методики исследований (испытаний) и измерений	Примечание
		устройства ограничения скорости (РУОС) официально утвержденного типа III. Устройств ограничения скорости (УОС) и регулируемых устройств ограничения скорости (РУОС)»	
45	подпункт 1.16.3.12 пункта 1.16 приложения № 6	Правила ООН № 14 «Единообразные предписания, касающиеся официального утверждения транспортных средств в отношении креплений ремней безопасности, систем креплений ISOFIX и креплений верхнего страховочного троса ISOFIX»	применяется до даты вступления в силу изменений № 3 к ТР ТС 018/2011
46	подпункт 1.16.3.12 пункта 1.16 приложения № 6	Правила ООН № 16 «Единообразные предписания, касающиеся официального утверждения: I. Ремней безопасности, удерживающих систем, детских удерживающих систем и детских удерживающих систем ISOFIX, предназначенных для лиц, находящихся в механических транспортных средствах II. Транспортных средств, оснащенных ремнями безопасности, сигнализаторами непристегнутого ремня безопасности, удерживающими системами, детскими удерживающими системами ISOFIX и детскими удерживающими системами размера i»	применяется до даты вступления в силу изменений № 3 к ТР ТС 018/2011
47	подпункт 1.16.1.2 пункта 1.16 приложения № 6	Правила ООН № 89 «Единообразные предписания, касающиеся официального утверждения: I. Транспортных средств в отношении ограничения их максимальной скорости или их регулируемой функции ограничения скорости II. Транспортных средств в отношении установки устройства ограничения скорости (УОС) или регулируемого устройства ограничения скорости (РУОС) официально утвержденного типа III. Устройств ограничения скорости (УОС) и регулируемых устройств	применяется до даты вступления в силу изменений № 3 к ТР ТС 018/2011

№ п/п	Структурный элемент или объект технического регулирования ТР ТС 018/2011	Обозначение и наименование стандарта, методики исследований (испытаний) и измерений	Примечание
		ограничения скорости (РУОС)»	
48	подпункты 1.16.3.7, 1.16.3.9, 1.16.4.5.1 и 1.16.4.8 пункта 1.16 приложения № 6	Правила ООН № 107 «Единообразные предписания, касающиеся официального утверждения транспортных средств категории М ₂ или М ₃ в отношении их общей конструкции»	применяется до даты вступления в силу изменений № 3 к ТР ТС 018/2011
48а	подпункт 1.16.6 пункта 1.16 приложения № 6	Правила ООН № 6 «Единообразные предписания, касающиеся официального утверждения указателей поворота механических транспортных средств и их прицепов»	применяется с даты вступления в силу изменений № 3 к ТР ТС 018/2011
48б	подпункты 1.16.11.13, 1.16.12.8, 1.16.12.10, 1.16.13.1, 1.16.13.5 пункта 1.16 приложения № 6	<p>Правила ООН № 36 «Единообразные предписания, касающиеся официального утверждения пассажирских транспортных средств большой вместимости в отношении их общей конструкции»</p> <p>Правила ООН № 52 «Единообразные предписания, касающиеся официального утверждения маломестных транспортных средств категорий М₂ и М₃ в отношении их общей конструкции»</p> <p>Правила ООН № 107 «Единообразные предписания, касающиеся официального утверждения транспортных средств категории М₂ или М₃ в отношении их общей конструкции»</p>	<p>применяется с даты вступления в силу изменений № 3 к ТР ТС 018/2011</p> <p>применяется с даты вступления в силу изменений № 3 к ТР ТС 018/2011</p> <p>применяется с даты вступления в силу изменений № 3 к ТР ТС 018/2011</p>
48в	подпункт 1.16.12.8 пункта 1.16 приложения № 6	Правила ООН № 21 «Единообразные предписания, касающиеся официального утверждения транспортных средств в отношении их внутреннего оборудования»	применяется с даты вступления в силу изменений № 3 к ТР ТС 018/2011
48г	подпункт 1.16.12.11 пункта 1.16	Правила ООН № 80 «Единообразные предписания, касающиеся официального утверждения сидений крупногабаритных	применяется с даты вступления в силу изменений № 3

№ п/п	Структурный элемент или объект технического регулирования ТР ТС 018/2011	Обозначение и наименование стандарта, методики исследований (испытаний) и измерений	Примечание
	приложения № 6	<p>пассажи́рских транспортны́х средств и официа́льного утвержде́ния эти́х транспортны́х средств в отношении́ прочно́сти сиде́ний и их креплений»</p> <p>Правила ООН № 17 «Единообразные предписания, касающиеся официального утверждения транспортных средств в отношении сидений, их креплений и подголовников»</p> <p>Правила ООН № 16 «Единообразные предписания, касающиеся официального утверждения:</p> <p>I. Ремней безопасности, удерживающих систем, детских удерживающих систем и детских удерживающих систем ISOFIX, предназначенных для лиц, находящихся в механических транспортных средствах</p> <p>II. Транспортных средств, оснащенных ремнями безопасности, сигнализаторами непристегнутого ремня безопасности, удерживающими системами, детскими удерживающими системами ISOFIX и детскими удерживающими системами размера i»</p> <p>Правила ООН № 44 «Единообразные предписания, касающиеся официального утверждения удерживающих устройств для детей, находящихся в автотранспортных средствах (детские удерживающие устройства)»</p> <p>Правила ООН № 129 «Единообразные предписания, касающиеся официального утверждения усовершенствованных детских удерживающих систем, используемых на борту автотранспортных средств»</p>	<p>к ТР ТС 018/2011</p> <p>применяется с даты вступления в силу изменений № 3 к ТР ТС 018/2011</p> <p>применяется с даты вступления в силу изменений № 3 к ТР ТС 018/2011</p> <p>применяется с даты вступления в силу изменений № 3 к ТР ТС 018/2011</p> <p>применяется с даты вступления в силу изменений № 3 к ТР ТС 018/2011</p>
48д	подпункт 1.16.12.13.2 пункта 1.16	Правила ООН № 14 «Единообразные предписания, касающиеся официального утверждения транспортных средств в	применяется с даты вступления в силу изменений № 3

№ п/п	Структурный элемент или объект технического регулирувания ТР ТС 018/2011	Обозначение и наименование стандарта, методики исследований (испытаний) и измерений	Примечание
	приложения № 6	отношении креплений ремней безопасности, систем креплений ISOFIX и креплений верхнего страховочного троса ISOFIX»	к ТР ТС 018/2011
48е	подпункт 1.16.13.8 пункта 1.16 приложения № 6	Правила ООН № 107 «Единообразные предписания, касающиеся официального утверждения транспортных средств категории М ₂ или М ₃ в отношении их общей конструкции»	применяется с даты вступления в силу изменений № 3 к ТР ТС 018/2011
48ж	подпункт 1.16.14 пункта 1.16 приложения № 6	Правила ООН № 66 «Единообразные предписания, касающиеся официального утверждения крупногабаритных пассажирских транспортных средств в отношении прочности верхней части конструкции»	применяется с даты вступления в силу изменений № 3 к ТР ТС 018/2011
48и	пункт 1.18 приложения № 6	СТБ ЕН 13081-2006 «Цистерны для перевозки опасных грузов. Рабочее оборудование. Переходник и соединитель для паросборника»	применяется до 31.12.2032
		ГОСТ EN 13082-2020 «Цистерны для перевозки опасных грузов. Рабочее оборудование для цистерн. Клапан отвода паров»	
		СТБ ЕН 13083-2006 «Цистерны для перевозки опасных грузов. Рабочее оборудование. Переходник для нижнего налива и слива»	применяется до 31.12.2032
		СТБ ЕН 13922-2006 «Цистерны для перевозки опасных грузов. Рабочее оборудование. Системы ограничения наполнения жидким топливом»	применяется до 31.12.2032
		ГОСТ 25560-82 «Устройства дыхательные цистерн для нефтепродуктов. Технические условия»	
		ГОСТ 25570-82 «Крышки люков цистерн для нефтепродуктов. Типы, основные параметры и размеры»	

№ п/п	Структурный элемент или объект технического регулирувания ТР ТС 018/2011	Обозначение и наименование стандарта, методики исследований (испытаний) и измерений	Примечание
		ГОСТ 33666-2015 «Автомобильные транспортные средства для транспортирования и заправки нефтепродуктов. Технические требования»	
		ГОСТ EN 12266-1-2020 «Арматура промышленная. Испытания металлических клапанов. Часть 1. Испытания под давлением, порядок проведения испытаний и критерии оценки. Обязательные требования»	
		ГОСТ EN 12266-2-2020 «Арматура промышленная. Испытания металлических клапанов. Часть 2. Испытания, порядок проведения испытаний и критерии оценки. Дополнительные требования»	
		ГОСТ EN 12972-2020 «Цистерны для перевозки опасных грузов. Цистерны металлические. Испытания, проверка и маркировка»	
		ГОСТ EN 13308-2020 «Цистерны для перевозки опасных грузов. Рабочее оборудование для цистерн. Приемный клапан, не сбалансированный по давлению»	
		ГОСТ EN 13314-2020 «Цистерны для перевозки опасных грузов. Рабочее оборудование для цистерн. Крышка заправочной горловины»	
		ГОСТ EN 13316-2020 «Цистерны для перевозки опасных грузов. Рабочее оборудование для цистерн. Приемный клапан, сбалансированный по давлению»	
		ГОСТ EN 13317-2020 «Цистерны для перевозки опасных грузов. Рабочее оборудование для цистерн. Крышка люка в сборе»	

№ п/п	Структурный элемент или объект технического регулирования ТР ТС 018/2011	Обозначение и наименование стандарта, методики исследований (испытаний) и измерений	Примечание
		ГОСТ EN 14595-2020 «Цистерны для перевозки опасных грузов. Рабочее оборудование для цистерн. Дыхательное устройство»	
		ГОСТ EN 14596-2020 «Цистерны для перевозки опасных грузов. Рабочее оборудование для цистерн. Предохранительный клапан сброса избыточного давления»	
		Приложение В к Европейскому соглашению о международной дорожной перевозке опасных грузов (ДОПОГ), заключенному в Женеве 30 сентября 1957 г.	применяется с даты вступления в силу изменений № 3 к ТР ТС 018/2011
49	пункт 1.19 приложения № 6	ГОСТ 9218-2015 «Автомобильные транспортные средства для перевозки пищевых жидкостей. Технические требования и методы испытаний» Приложение 1 к Соглашению о международных перевозках скоропортящихся пищевых продуктов и о специальных транспортных средствах, предназначенных для этих перевозок (СПС), совершенному в Женеве 1 сентября 1970 г.	
50	пункт 1.20 приложения № 6	ГОСТ 21561-76 «Автоцистерны для транспортирования сжиженных углеводородных газов на давление до 1,8 МПа. Общие технические условия»	прекращает действие с даты присоединения Республики Казахстан к ГОСТ 21561-2017
		ГОСТ 21561-2017 «Автоцистерны для транспортирования сжиженных углеводородных газов на давление до 1,8 МПа. Технические требования и методы испытаний»	действует с даты присоединения к нему Республики Казахстан
		ГОСТ EN 12252-2017 «Оборудование и устройства для сжиженного нефтяного газа. Оборудование автоцистерн для перевозки сжиженного нефтяного газа»	

№ п/п	Структурный элемент или объект технического регулирувания ТР ТС 018/2011	Обозначение и наименование стандарта, методики исследований (испытаний) и измерений	Примечание
		ГОСТ EN 12266-1-2020 «Арматура промышленная. Испытания металлических клапанов. Часть 1. Испытания под давлением, порядок проведения испытаний и критерии оценки. Обязательные требования»	
		ГОСТ EN 12266-2-2020 «Арматура промышленная. Испытания металлических клапанов. Часть 2. Испытания, порядок проведения испытаний и критерии оценки. Дополнительные требования»	
		ГОСТ EN 12972-2020 «Цистерны для перевозки опасных грузов. Цистерны металлические. Испытания, проверка и маркировка»	
		ГОСТ EN 13308-2020 «Цистерны для перевозки опасных грузов. Рабочее оборудование для цистерн. Приемный клапан, не сбалансированный по давлению»	
		ГОСТ EN 13316-2020 «Цистерны для перевозки опасных грузов. Рабочее оборудование для цистерн. Приемный клапан, сбалансированный по давлению»	
		ГОСТ EN 14129-2020 «Оборудование и устройства для нефтяного газа. Перепускные клапаны для сосудов, работающих под давлением для сжиженного нефтяного газа»	
		ГОСТ EN 14432-2020 «Цистерны для перевозки опасных грузов. Оборудование цистерн для перевозки жидких химикатов и сжиженных газов. Выпускные и впускные воздушные клапаны»	
		ГОСТ EN 14433-2020 «Цистерны для перевозки опасных грузов. Оборудование цистерн для перевозки жидких химикатов	

№ п/п	Структурный элемент или объект технического регулирувания ТР ТС 018/2011	Обозначение и наименование стандарта, методики исследований (испытаний) и измерений	Примечание
		и сжиженных газов. Всасывающие клапаны»	
		ГОСТ EN 1626-2020 «Сосуды криогенные. Клапаны для низкотемпературного режима работы»	
51	пункт 1.21 приложения № 6	ГОСТ 33546-2015 «Автомобильные транспортные средства оперативно- служебные для перевозки лиц, находящихся под стражей. Технические требования и методы испытаний»	
52	пункт 1.22 приложения № 6	ГОСТ EN 280-2016 «Платформы рабочие мобильные подъемные. Расчеты конструкции. Критерии устойчивости. Безопасность. Контроль и испытания»	
		ГОСТ 34443-2018 «Мобильные подъемники с рабочими платформами. Расчеты конструкции, требования безопасности, методы испытаний»	
52а	пункт 1.23 приложения № 6	Приложение 1 к Соглашению о международных перевозках скоропортящихся пищевых продуктов и о специальных транспортных средствах, предназначенных для этих перевозок (СПС), совершенному в Женеве 1 сентября 1970 г.	
53	подпункты 2.1.4.16 и 2.1.6.4 пункта 2.1 приложения № 6	ГОСТ 24940-2016 «Здания и сооружения. Методы измерения освещенности»	
54	подпункт 2.1.5 пункта 2.1 приложения № 6	ГОСТ 30593-2015 «Автомобильные транспортные средства. Системы отопления, вентиляции и кондиционирования. Требования к эффективности и безопасности»	
55	подпункт 2.2.12	ГОСТ 23941-2002 «Шум машин. Методы определения шумовых характеристик.	

№ п/п	Структурный элемент или объект технического регулирования ТР ТС 018/2011	Обозначение и наименование стандарта, методики исследований (испытаний) и измерений	Примечание
	пункта 2.2 приложения № 6	Общие требования»	
56	подпункт 2.2.17 пункта 2.2 приложения № 6	Правила ООН № 13 «Единообразные предписания, касающиеся официального утверждения транспортных средств категорий М, N и О в отношении торможения»	
57	пункт 2.3 приложения № 6	ГОСТ 12.4.026-2015 «Система стандартов безопасности труда. Цвета сигнальные, знаки безопасности и разметка сигнальная. Назначение и правила применения. Общие технические требования и характеристики. Методы испытаний»	
58	подпункты 2.4.3.1.7, 2.4.3.3.1 – 2.4.3.3.3 пункта 2.4 приложения № 6	Правила ООН № 28 «Единообразные предписания, касающиеся официального утверждения звуковых сигнальных приборов и автотранспортных средств в отношении их звуковых сигналов предупреждения»	
58a	пункт 2.5 приложения № 6	<p>Правила ООН № 105 «Единообразные предписания, касающиеся официального утверждения транспортных средств, предназначенных для перевозки опасных грузов, в отношении конструктивных особенностей»</p> <p>Правила ООН № 89 «Единообразные предписания, касающиеся официального утверждения:</p> <p>I. Транспортных средств в отношении ограничения их максимальной скорости или их регулируемой функции ограничения скорости</p> <p>II. Транспортных средств в отношении установки устройства ограничения скорости (УОС) или регулируемого устройства ограничения скорости (РУОС) официально утвержденного типа</p>	применяется с даты вступления в силу изменений № 3 к ТР ТС 018/2011

№ п/п	Структурный элемент или объект технического регулирования ТР ТС 018/2011	Обозначение и наименование стандарта, методики исследований (испытаний) и измерений	Примечание
		<p>III. Устройств ограничения скорости (УОС) и регулируемых устройств ограничения скорости (РУОС)»</p> <p>Приложение В к Европейскому соглашению о международной дорожной перевозке опасных грузов (ДОПОГ), заключенному в Женеве 30 сентября 1957 г.</p>	
59	подпункты 3.1.2 и 3.1.3 пункта 3.1 приложения № 6	ГОСТ 18464-96 «Гидроприводы объемные. Гидроцилиндры. Правила приемки и методы испытаний»	
		ГОСТ 14658-86 «Насосы объемные гидроприводов. Правила приемки и методы испытаний»	
		ГОСТ 20245-95 «Гидроаппаратура. Правила приемки и методы испытаний»	
60	пункт 3.3 приложения № 6	ГОСТ 23941-2002 «Шум машин. Методы определения шумовых характеристик. Общие требования»	
61	пункт 4 приложения № 7	СТБ 914-99 (ISO 7591:1982) «Знаки регистрационные и знак отличительный транспортных средств. Типы и основные размеры, технические требования, методы испытаний»	применяется до 31.12.2032
62	пункты 1 – 10 приложения № 8	ГОСТ 33997-2016 «Колесные транспортные средства. Требования к безопасности в эксплуатации и методы проверки»	
		СТБ 1730-2016 «Средства мототранспортные. Требования к техническому состоянию по условиям безопасности движения. Методы проверки»	применяется до 31.12.2032
63	пункты 1 – 10 и 27 приложения № 8	СТБ 1729-2016 Транспорт дорожный. Троллейбусы. Требования к техническому состоянию по условиям безопасности движения. Методы проверки»	применяется до 31.12.2032

№ п/п	Структурный элемент или объект технического регулирования ТР ТС 018/2011	Обозначение и наименование стандарта, методики исследований (испытаний) и измерений	Примечание
64	пункт 9.1 приложения № 8	ГОСТ 33997-2016 «Колесные транспортные средства. Требования к безопасности в эксплуатации и методы проверки»	
		ГОСТ Р 51832-2001 «Двигатели внутреннего сгорания с принудительным зажиганием, работающие на бензине, и автотранспортные средства полной массой более 3,5 т, оснащенные этими двигателями. Выбросы вредных веществ. Технические требования и методы испытаний»	применяется до 31.12.2032
64а	пункт 9.9 приложения № 8	Правила ООН № 51 «Единообразные предписания, касающиеся официального утверждения автотранспортных средств, имеющих не менее четырех колес, в отношении излучаемого ими звука»	
64б	пункт 28.1 приложения № 8	Предписания ООН № 4 «О единообразных предписаниях, касающихся периодических технических осмотров механических транспортных средств, оснащенных системой(ами) электрической или гибридной тяги, в отношении их пригодности к эксплуатации»	применяется с даты вступления в силу изменений № 3 к ТР ТС 018/2011
65	приложение № 9	ГОСТ 33670-2015 «Автомобильные транспортные средства единичные. Методы экспертизы и испытаний для проведения оценки соответствия»	
		ГОСТ 33668-2015 «Автомобильные транспортные средства. Органы управления для водителей-инвалидов с нарушением функций рук и ног. Технические требования и методы испытаний»	
		ГОСТ Р 55887-2013 «Автомобильные транспортные средства. Учебные автомобили. Технические требования и методы испытаний»	применяется до 31.12.2032

№ п/п	Структурный элемент или объект технического регулирования ТР ТС 018/2011	Обозначение и наименование стандарта, методики исследований (испытаний) и измерений	Примечание
		ГОСТ Р 59889-2021 «Транспортные средства. Внесение изменений в конструкцию транспортных средств, находящихся в эксплуатации. Технические требования, технический контроль и методы испытаний»	применяется до 31.12.2032
		ГОСТ Р 58697-2019 «Автомобильные транспортные средства. Порядок и процедуры методов контроля установки газобаллонного оборудования».	применяется до 31.12.2032
66	исключен		
67	пункт 1 приложения № 10	ГОСТ Р 53838-2010 «Двигатели автомобильные. Допустимые уровни шума и методы измерения»	применяется до даты вступления в силу изменений № 3 к ТР ТС 018/2011
		ГОСТ Р 53840-2010 «Двигатели автомобильные. Пусковые качества. Методы испытаний»	применяется до даты вступления в силу изменений № 3 к ТР ТС 018/2011
68	пункт 2 приложения № 10	ГОСТ Р 53838-2010 «Двигатели автомобильные. Допустимые уровни шума и методы измерения»	применяется до даты вступления в силу изменений № 3 к ТР ТС 018/2011
		ГОСТ Р 53840-2010 «Двигатели автомобильные. Пусковые качества. Методы испытаний»	применяется до даты вступления в силу изменений № 3 к ТР ТС 018/2011
68a	пункт 5 приложения № 10	Правила ООН № 59 «Единообразные предписания, касающиеся официального утверждения сменных систем глушителя»	
69	исключен		

№ п/п	Структурный элемент или объект технического регулирования ТР ТС 018/2011	Обозначение и наименование стандарта, методики исследований (испытаний) и измерений	Примечание
70	пункт 8 приложения № 10	ГОСТ Р 52431-2005 «Автомобильные транспортные средства. Аппараты тормозных систем с гидравлическим приводом тормозов. Технические требования и методы испытаний»	применяется до 31.12.2032
71	пункт 9 приложения № 10	ГОСТ 25452-2017 «Рукава резиновые высокого давления с металлическими навивками без концевой арматуры. Технические условия»	
		ГОСТ 30731-2016 «Цилиндры, трубки и шланги гидропривода тормозов и сцепления транспортных средств. Общие технические требования, правила приемки и методы контроля»	
		ГОСТ Р 51190-98 «Трубопроводы тормозного пневматического привода автотранспортных средств с применением полиамидных труб. Общие технические требования»	применяется до 31.12.2032
		ГОСТ Р 52452-2005 «Автомобильные транспортные средства. Трубки и шланги гидравлического и пневматического приводов тормозов. Технические требования и методы испытаний»	применяется до 31.12.2032
		ГОСТ Р 53834-2010 «Автомобильные транспортные средства. Шланги для гидравлических систем. Технические требования и методы испытаний»	применяется до 31.12.2032
72	пункт 10 приложения № 10	ГОСТ Р 52847-2007 «Автомобильные транспортные средства. Тормозные механизмы. Технические требования и методы стендовых испытаний»	применяется до 31.12.2032
73	пункт 11 приложения № 10	ГОСТ Р 53805-2010 «Автомобильные транспортные средства. Рычаги регулировочные барабанных тормозных механизмов грузовых автомобилей и автобусов. Технические требования и методы испытаний»	применяется до 31.12.2032

№ п/п	Структурный элемент или объект технического регулирования ТР ТС 018/2011	Обозначение и наименование стандарта, методики исследований (испытаний) и измерений	Примечание
		ГОСТ Р 53806-2010 «Автомобильные транспортные средства. Тросы привода стояночной тормозной системы. Технические требования и методы испытаний»	применяется до 31.12.2032
		ГОСТ Р 55522-2013 «Автомобильные транспортные средства. Рычаги регулировочные для барабанных тормозов грузовых автомобилей и автобусов с автоматической регулировкой. Технические требования и методы испытаний»	применяется до 31.12.2032
74	исключен		
75	пункт 13 приложения № 10	ГОСТ ISO 1728-2013 «Транспорт дорожный. Пневматические тормозные соединения между буксирующими и буксируемыми транспортными средствами. Взаимозаменяемость» ГОСТ 33603-2015 «Пневматические тормозные соединения между буксирующими и буксируемыми автомобильными транспортными средствами. Технические требования и методы испытаний» ГОСТ 33547-2015 «Автомобильные транспортные средства. Ресиверы (баллоны) воздушные. Технические требования и методы испытаний»	
76	пункт 14 приложения № 10	ГОСТ 33543-2015 «Автомобильные транспортные средства. Камеры тормозные пневматических приводов. Технические требования и методы испытаний»	
77	пункт 15 приложения № 10	ГОСТ Р 52850-2007 «Автомобильные транспортные средства. Компрессоры одноступенчатого сжатия. Технические требования и методы испытаний»	применяется до 31.12.2032
78	пункт 16	ГОСТ Р 52433-2005 «Автомобильные	применяется до

№ п/п	Структурный элемент или объект технического регулирования ТР ТС 018/2011	Обозначение и наименование стандарта, методики исследований (испытаний) и измерений	Примечание
	приложения № 10	транспортные средства. Шарниры шаровые. Технические требования и методы испытаний»	31.12.2032
ГОСТ Р 52453-2005 «Автомобильные транспортные средства. Механизмы рулевые с гидравлическим усилителем и рулевые гидроусилители. Технические требования и методы испытаний»		применяется до 31.12.2032	
ГОСТ Р 53835-2010 «Автомобильные транспортные средства. Элементы рулевого привода и направляющего аппарата подвески. Технические требования и методы испытаний»		применяется до 31.12.2032	
79	пункт 18 приложения № 10	ГОСТ Р 52433-2005 «Автомобильные транспортные средства. Шарниры шаровые. Технические требования и методы испытаний»	применяется до 31.12.2032
80	пункт 19 приложения № 10	ГОСТ 30599-2017 «Колеса из легких сплавов для пневматических шин. Технические требования и методы испытаний».	Не применяется на территории Российской Федерации
		ГОСТ 10409-74 (ISO 4107:1998) «Колеса автомобильные с разборным ободом. Основные размеры. Общие технические требования»	
		ГОСТ 33544-2015 «Автомобильные транспортные средства. Колеса дисковые. Технические требования и методы испытаний»	Не применяется на территории Российской Федерации
		ГОСТ 35243-2025 «Колеса из легких сплавов для пневматических шин. Технические требования и методы испытаний»	
		ГОСТ Р 53824-2010 «Автомобильные транспортные средства. Колеса неразборные. Технические требования и методы испытаний»	применяется до 31.12.2032

№ п/п	Структурный элемент или объект технического регулирования ТР ТС 018/2011	Обозначение и наименование стандарта, методики исследований (испытаний) и измерений	Примечание
		ГОСТ Р 71935-2025 «Колеса транспортных средств. Применение Правил ООН № 124 для целей оценки соответствия»	применяется до 31.12.2032
80а	пункты 20 и 21 приложения № 10	ГОСТ 34342-2017 «Автомобильные транспортные средства. Шины пневматические зимние, оборудованные шипами противоскольжения. Методы испытаний по определению величины износа тестового дорожного покрытия»	
81	исключен		
82	пункт 26 приложения № 10	ГОСТ 18464-96 "Гидроприводы объемные. Гидроцилиндры. Правила приемки и методы испытаний"	
		ГОСТ 20245-95 "Гидроаппаратура. Правила приемки и методы испытаний"	
		ГОСТ Р 53817-2010 "Автомобильные транспортные средства. Гидроцилиндры телескопические одностороннего действия. Технические требования и методы испытаний"	применяется до 31.12.2032
83	пункт 27 приложения № 10	ГОСТ Р 53807-2010 "Автомобильные транспортные средства. Гидроцилиндры и насосы гидравлических механизмов опрокидывания кабин. Технические требования и методы испытаний"	применяется до 31.12.2032
84	пункт 28 приложения № 10	ГОСТ 25452-2017 "Рукава резиновые высокого давления с металлическими навивками без концевой арматуры. Технические условия"	
		ГОСТ 6286-2017 "Рукава резиновые высокого давления с металлическими оплетками без концевой арматуры. Технические условия"	
		ГОСТ 10362-2017 "Рукава резиновые напорные с нитяным усилением без концевой арматуры. Технические	

№ п/п	Структурный элемент или объект технического регулирования ТР ТС 018/2011	Обозначение и наименование стандарта, методики исследований (испытаний) и измерений	Примечание
		условия"	
85	пункт 38 приложения № 10	ГОСТ 18699-2017 "Стеклоочистители электрические. Технические требования и методы испытаний"	
		ГОСТ 3940-2004 "Электрооборудование автотракторное. Общие технические условия"	
86	пункт 39 приложения № 10	ГОСТ 3940-2004 "Электрооборудование автотракторное. Общие технические условия"	
87	пункт 63 приложения № 10	ГОСТ 12936-2017 "Спидометры автомобильные с электроприводом. Технические требования и методы испытаний"	
		ГОСТ 1578-2017 "Спидометры автомобильные и мотоциклетные с приводом от гибкого вала. Технические требования и методы испытаний"	
		ГОСТ 25651-2015 "Приборы автомобилей контрольно-измерительные. Технические требования и методы испытаний"	
88	исключен		
89	пункт 66 приложения № 10	Правила ООН № 116 "Единообразные предписания, касающиеся защиты механических транспортных средств от угона"	
		ГОСТ Р 53823-2010 "Автомобильные транспортные средства. Дополнительные противоугонные устройства. Технические требования и методы испытаний"	применяется до 31.12.2032
90	пункт 71 приложения № 10	ГОСТ Р 53165-2020 (IEC 60095-1:2018) «Батареи стартерные свинцово-кислотные. Часть 1 - Общие требования и методы испытаний».	применяется до 31.12.2032
91	пункт 72	ГОСТ 23544-84 "Жгуты проводов для	

№ п/п	Структурный элемент или объект технического регулирования ТР ТС 018/2011	Обозначение и наименование стандарта, методики исследований (испытаний) и измерений	Примечание
	приложения № 10	автотракторного электрооборудования. Общие технические условия"	
		ГОСТ 33667-2015 "Автомобильные транспортные средства. Наконечники проводов к выводам аккумуляторных батарей и стартеров. Технические требования и методы испытаний"	
		ГОСТ 33553-2015 "Автомобильные транспортные средства. Наконечники проводов низкого напряжения. Технические требования и методы испытаний"	
92	пункт 73 приложения № 10	ГОСТ Р 50607-2012 (ISO 10605:2008) "Совместимость технических средств электромагнитная. Транспорт дорожный. Методы испытаний для электрических помех от электростатических разрядов"	применяется до 31.12.2032
		ГОСТ Р 53826-2010 "Автомобильные транспортные средства. Провода высоковольтные. Технические требования и методы испытаний"	применяется до 31.12.2032
		ГОСТ Р 58209-2018 (ISO 3808:2002) «Транспорт дорожный. Неэкранированные высоковольтные провода системы зажигания. Технические требования и методы испытаний»	применяется до 31.12.2032
93	пункт 74 приложения № 10	ГОСТ 3940-2004 "Электрооборудование автотракторное. Общие технические условия"	
94	пункт 75 приложения № 10	ГОСТ Р 53637-2009 "Турбокомпрессоры автотракторные. Общие технические требования и методы испытаний"	применяется до 31.12.2032
95	пункт 76 приложения № 10	ГОСТ Р 53443-2009 "Автомобильные транспортные средства. Пальцы поршневые двигателей. Общие технические требования и методы испытаний"	применяется до 31.12.2032

№ п/п	Структурный элемент или объект технического регулирования ТР ТС 018/2011	Обозначение и наименование стандарта, методики исследований (испытаний) и измерений	Примечание
		ГОСТ Р 58195-2018 (ISO 18669-2:2004) «Двигатели внутреннего сгорания. Поршневые пальцы. Часть 2. Принципы измерения при проведении контроля»	применяется до 31.12.2032
		ГОСТ Р 53444-2009 "Автомобильные транспортные средства. Валы коленчатые двигателей. Общие технические требования и методы испытаний"	применяется до 31.12.2032
		ГОСТ Р 53557-2009 "Автомобильные транспортные средства. Болты шатунные. Общие технические требования и методы испытаний"	применяется до 31.12.2032
		ГОСТ Р 53558-2009 "Автомобильные транспортные средства. Поршни алюминиевые двигателей. Общие технические требования и методы испытаний"	применяется до 31.12.2032
		ГОСТ Р 53808-2010 "Двигатели автомобильные. Валы распределительные. Технические требования и методы испытаний"	применяется до 31.12.2032
		ГОСТ Р 53809-2010 "Двигатели автомобильные. Гильзы цилиндров. Технические требования и методы испытаний"	применяется до 31.12.2032
		ГОСТ Р 53810-2010 "Двигатели автомобильные. Клапаны. Технические требования и методы испытаний"	применяется до 31.12.2032
		ГОСТ Р 53811-2010 "Двигатели автомобильные. Пружины клапанов. Технические требования и методы испытаний"	применяется до 31.12.2032
		ГОСТ Р 53812-2010 "Двигатели автомобильные. Толкатели клапанов. Технические требования и методы испытаний"	применяется до 31.12.2032
		ГОСТ Р 53813-2010 "Двигатели	применяется до

№ п/п	Структурный элемент или объект технического регулирования ТР ТС 018/2011	Обозначение и наименование стандарта, методики исследований (испытаний) и измерений	Примечание
		автомобильные. Шатуны. Технические требования и методы испытаний"	31.12.2032
		ГОСТ Р 53836-2010 "Двигатели автомобильные. Вкладыши тонкостенные коренных и шатунных подшипников. Технические требования и методы испытаний"	применяется до 31.12.2032
		ГОСТ Р 53843-2010 "Двигатели автотранспортных средств. Кольца поршневые. Технические требования и методы испытаний"	применяется до 31.12.2032
96	пункт 77 приложения № 10	ГОСТ Р 51832-2001 "Двигатели внутреннего сгорания с принудительным зажиганием, работающие на бензине, и автотранспортные средства полной массой более 3,5 т, оснащенные этими двигателями. Выбросы вредных веществ. Технические требования и методы испытаний"	применяется до 31.12.2032
		ГОСТ 3940-2004 "Электрооборудование автотракторное. Общие технические условия"	
97	пункт 78 приложения № 10	ГОСТ 8002-2020 "Двигатели внутреннего сгорания поршневые. Воздухоочистители. Методы стендовых безмоторных испытаний"	
98	пункт 79 приложения № 10	ГОСТ Р 53844-2010 "Автомобильные транспортные средства. Фильтры тонкой очистки масла автомобильных, тракторных и комбайновых двигателей. Технические требования и методы испытаний"	применяется до 31.12.2032
99	пункт 80 приложения № 10	ГОСТ Р 53640-2009 "Автомобильные транспортные средства. Фильтры очистки дизельного топлива. Общие технические требования"	применяется до 31.12.2032
100	пункт 81 приложения	ГОСТ Р 53559-2009 "Автомобильные транспортные средства. Фильтры и	применяется до 31.12.2032

№ п/п	Структурный элемент или объект технического регулирувания ТР ТС 018/2011	Обозначение и наименование стандарта, методики исследований (испытаний) и измерений	Примечание
	№ 10	элементы фильтрующие очистки топлива двигателей с принудительным зажиганием. Общие технические требования"	
101	пункт 82 приложения № 10	ГОСТ 10578-2020 «Насосы топливные дизелей. Технические требования и методы испытаний»	
ГОСТ 10579-2017 "Форсунки дизелей. Технические требования и методы испытаний"			
ГОСТ 15829-2017 "Насосы топливоподкачивающие поршневые дизелей. Технические требования и методы испытаний"			
102	пункт 83 приложения № 10	ГОСТ Р 53832-2010 "Автомобильные транспортные средства. Теплообменники и термостаты. Технические требования и методы испытаний"	применяется до 31.12.2032
103	пункт 84 приложения № 10	ГОСТ Р 53839-2010 "Двигатели автомобильные. Насосы жидкостные систем охлаждения. Технические требования и методы испытаний"	применяется до 31.12.2032
104	пункт 85 приложения № 10	ГОСТ Р 53409-2009 "Автомобильные транспортные средства. Сцепления сухие фрикционные. Общие технические требования и методы испытаний"	применяется до 31.12.2032
105	пункт 86 приложения № 10	ГОСТ 33669-2015 "Автомобильные транспортные средства. Передачи карданные автомобилей с шарнирами неравных угловых скоростей. Общие технические условия"	
		ГОСТ Р 52923-2008 "Автомобильные транспортные средства. Шарниры карданные неравных угловых скоростей. Общие технические требования и методы испытаний"	применяется до 31.12.2032
		ГОСТ Р 52924-2008 "Автомобильные	применяется до

№ п/п	Структурный элемент или объект технического регулирования ТР ТС 018/2011	Обозначение и наименование стандарта, методики исследований (испытаний) и измерений	Примечание
		транспортные средства. Шарниры равных угловых скоростей. Общие технические требования и методы испытаний"	31.12.2032
		ГОСТ Р 52926-2008 "Автомобильные транспортные средства. Валы шарнирные приводные легковых автомобилей. Общие технические требования и методы испытаний"	применяется до 31.12.2032
106	пункт 87 приложения № 10	ГОСТ Р 53445-2009 "Автомобильные транспортные средства. Передачи ведущих мостов. Методы стендовых испытаний"	применяется до 31.12.2032
		ГОСТ Р 53804-2010 "Автомобильные транспортные средства. Картеры ведущих мостов. Методы стендовых испытаний"	применяется до 31.12.2032
		ГОСТ Р 53830-2010 "Автомобильные транспортные средства. Ступицы и полуоси колес. Технические требования и методы испытаний"	применяется до 31.12.2032
107	пункт 88 приложения № 10	ГОСТ 33556-2015 "Рессоры листовые автомобильных транспортных средств. Технические требования и методы испытаний"	
		ГОСТ Р 53825-2010 "Автомобильные транспортные средства. Пневморессоры. Технические требования и методы испытаний"	применяется до 31.12.2032
		ГОСТ Р 53827-2010 "Автомобильные транспортные средства. Пружины цилиндрические, винтовые, торсионы, стабилизаторы подвески. Технические требования и методы испытаний"	применяется до 31.12.2032
108	пункт 89 приложения № 10	ГОСТ 34339-2017 "Автомобильные транспортные средства. Амортизаторы гидравлические телескопические. Технические требования и методы испытаний"	

№ п/п	Структурный элемент или объект технического регулирования ТР ТС 018/2011	Обозначение и наименование стандарта, методики исследований (испытаний) и измерений	Примечание
109	пункт 90 приложения № 10	ГОСТ Р 53835-2010 "Автомобильные транспортные средства. Элементы рулевого привода и направляющего аппарата подвески. Технические требования и методы испытаний"	применяется до 31.12.2032
ГОСТ 33671-2015 "Автомобильные транспортные средства. Шарниры резинометаллические. Технические требования и методы испытаний"			
110	пункт 91 приложения № 10	ГОСТ Р 53818-2010 "Автомобильные транспортные средства. Грузы балансировочные колес. Технические требования и методы испытаний"	применяется до 31.12.2032
ГОСТ Р 53819-2010 "Автомобильные транспортные средства. Детали крепления колес. Технические требования и методы испытаний"		применяется до 31.12.2032	
111	пункт 92 приложения № 10	ГОСТ 33991-2016 "Электрооборудование автомобильных транспортных средств. Электромагнитная совместимость. Помехи в цепях. Требования и методы испытаний"	
ГОСТ ISO 7637-3-2008 «Транспорт дорожный. Помехи кондуктивные, емкостные и индуктивные. Часть 3. Импульсные помехи в емкостных и индуктивных цепях (кроме цепей питания)»			
ГОСТ Р 50607-2012 "Совместимость технических средств электромагнитная. Транспорт дорожный. Методы испытаний для электрических помех от электростатических разрядов"		применяется до 31.12.2032	
ГОСТ 3940-2004 "Электрооборудование автотракторное. Общие технические условия"			
ГОСТ ISO 7637-1-2008 «Транспорт дорожный. Помехи кондуктивные,			

№ п/п	Структурный элемент или объект технического регулирувания ТР ТС 018/2011	Обозначение и наименование стандарта, методики исследований (испытаний) и измерений	Примечание
		емкостные и индуктивные. Часть 1. Термины, определения и общие положения»	
		ГОСТ ISO 7637-2-2015 "Транспорт дорожный. Помехи кондуктивные, емкостные и индуктивные. Часть 2. Кондуктивные импульсные помехи в цепях питания"	
		ГОСТ 28827-90. «Системы зажигания автомобильных двигателей. Методы испытаний»	
112	пункт 93 приложения № 10	ГОСТ 10132-62 "Свечи накаливания двухпроводные для дизелей. Общие технические условия"	
		ГОСТ Р 53842-2010 "Двигатели автомобильные. Свечи зажигания искровые. Технические требования и методы испытаний"	применяется до 31.12.2032
113	пункт 94 приложения № 10	ГОСТ 33991-2016 "Электрооборудование автомобильных транспортных средств. Электромагнитная совместимость. Помехи в цепях. Требования и методы испытаний"	
		ГОСТ ISO 7637-1-2008 «Транспорт дорожный. Помехи кондуктивные, емкостные и индуктивные. Часть 1. Термины, определения и общие положения»	
		ГОСТ ISO 7637-2-2015 "Транспорт дорожный. Помехи кондуктивные, емкостные и индуктивные. Часть 2. Кондуктивные импульсные помехи в цепях питания"	
		ГОСТ ISO 7637-3-2008 «Транспорт дорожный. Помехи кондуктивные, емкостные и индуктивные. Часть 3. Импульсные помехи в емкостных и индуктивных цепях (кроме цепей	

№ п/п	Структурный элемент или объект технического регулирования ТР ТС 018/2011	Обозначение и наименование стандарта, методики исследований (испытаний) и измерений	Примечание
		питания)»	
		ГОСТ Р 50607-2012 "Совместимость технических средств электромагнитная. Транспорт дорожный. Методы испытаний для электрических помех от электростатических разрядов"	применяется до 31.12.2032
		ГОСТ 3940-2004 "Электрооборудование автотракторное. Общие технические условия"	
		ГОСТ Р ИСО 8854-2018 «Транспорт дорожный. Генераторы переменного тока с регуляторами напряжения. Методы испытаний и общие требования»	применяется до 31.12.2032
114	пункт 95 приложения № 10	ГОСТ Р 53829-2010 "Автомобильные транспортные средства. Стартеры электрические. Технические требования и методы испытаний"	применяется до 31.12.2032
		ГОСТ Р ИСО 8856-2018 «Транспорт дорожный. Электрические характеристики стартеров. Методы испытаний и общие требования»	применяется до 31.12.2032
		ГОСТ 3940-2004 "Электрооборудование автотракторное. Общие технические условия"	
115	пункт 96 приложения № 10	ГОСТ 9200-76 "Транспорт дорожный. Соединения семиконтактные электрические для автомобилей и тракторов"	
		ГОСТ 9200-2006 "Транспорт дорожный. Соединения семиконтактные электрические для автомобилей и тракторов. Общие технические условия"	
		ГОСТ 3940-2004 "Электрооборудование автотракторное. Общие технические условия"	
116	пункт 100	ГОСТ 8752-79 "Манжеты резиновые	

№ п/п	Структурный элемент или объект технического регулирования ТР ТС 018/2011	Обозначение и наименование стандарта, методики исследований (испытаний) и измерений	Примечание
	приложения № 10	армированные для валов. Технические условия"	
		ГОСТ Р 53820-2010 "Автомобильные транспортные средства. Детали уплотнительные и защитные. Технические требования и методы испытаний"	применяется до 31.12.2032
		ГОСТ 18829-2017 "Кольца резиновые уплотнительные круглого сечения для гидравлических и пневматических устройств. Технические условия"	
117	пункт 101 приложения № 10	ГОСТ 18829-2017 "Кольца резиновые уплотнительные круглого сечения для гидравлических и пневматических устройств. Технические условия"	
		ГОСТ 12856-96 "Листы асбостальные и прокладки из них. Технические условия"	
		ГОСТ 8752-79 «Манжеты резиновые армированные для валов. Технические условия»	
		ГОСТ 33786-2016 «Прокладки головки цилиндров и системы газопроводов для двигателей внутреннего сгорания. Общие технические требования»	
		ГОСТ 33784-2016 «Материалы уплотнительные и прокладки из них. Методы определения сжимаемости и восстанавливаемости»	
		ГОСТ 33785-2016 «Материалы уплотнительные и прокладки из них. Метод определения стойкости к воздействию жидкостей»	
118	пункт 102 приложения № 10	ГОСТ Р 53830-2010 "Автомобильные транспортные средства. Ступицы и полуоси колес. Технические требования и методы испытаний"	применяется до 31.12.2032
		ГОСТ Р 53409-2009 "Автомобильные	применяется до

№ п/п	Структурный элемент или объект технического регулирования ТР ТС 018/2011	Обозначение и наименование стандарта, методики исследований (испытаний) и измерений	Примечание
		транспортные средства. Сцепления сухие фрикционные. Общие технические требования и методы испытаний"	31.12.2032
119	пункт 103 приложения № 10	ГОСТ Р 53828-2010 "Автомобильные транспортные средства. Система обеспечения микроклимата. Технические требования и методы испытаний"	применяется до 31.12.2032
120	пункт 104 приложения № 10	ГОСТ Р 53833-2010 "Автомобильные транспортные средства. Установки подогревательно-отопительные независимые. Технические требования и методы испытаний"	применяется до 31.12.2032
121	пункт 105 приложения № 10	ГОСТ Р 53822-2010 "Автомобильные транспортные средства. Домкраты гидравлические. Технические требования и методы испытаний"	применяется до 31.12.2032
		ГОСТ 34504-2018 «Автомобильные транспортные средства. Домкраты механические. Технические требования и методы испытаний»	
		СТБ 1275-2001 "Домкраты гидравлические. Технические условия"	применяется до 31.12.2032
		СТБ EN 1494-2015 "Домкраты мобильные или передвижные и относящиеся к ним подъемное оборудование"	применяется до 31.12.2032
122	пункт 106 приложения № 10	ГОСТ 13568-2017 "Цепи приводные роликовые и втулочные. Общие технические условия"	
		ГОСТ 13552-81 "Цепи приводные зубчатые. Технические условия"	
		ГОСТ 31971-2013 "Двигатели автомобильные. Натяжители цепи механизма газораспределения. Технические требования и методы испытаний"	
123	пункт 107	ГОСТ 5813-2015 "Ремни вентиляторные	

№ п/п	Структурный элемент или объект технического регулирования ТР ТС 018/2011	Обозначение и наименование стандарта, методики исследований (испытаний) и измерений	Примечание
	приложения № 10	клиновые и шкивы для двигателей автомобилей, тракторов и комбайнов. Технические требования и методы испытаний"	
		ГОСТ 34341-2017 «Двигатели автомобильные. Ремни приводные. Технические требования и методы испытаний»	
124	пункт 108 приложения № 10	ГОСТ Р 53821-2010 "Автомобильные транспортные средства. Диафрагмы и мембраны тарельчатые. Технические требования и методы испытаний"	применяется до 31.12.2032
125	пункт 115 приложения № 10	ГОСТ Р 52422-2005 "Автомобили грузовые и прицепы. Системы защиты от разбрызгивания из-под колес. Технические требования и методы испытаний"	применяется до 31.12.2032
		СТБ 2022-2009 "Автомобили грузовые и прицепы. Системы защиты от разбрызгивания. Технические требования и методы испытаний"	применяется до 31.12.2032
126	пункт 116 приложения № 10	ГОСТ 33672-2015 "Автомобильные транспортные средства. Шипы противоскольжения. Технические требования и методы испытаний"	
127	пункт 117 приложения № 10	ГОСТ 33473-2015 "Глобальная навигационная спутниковая система. Аппаратура спутниковой навигации для оснащения колесных транспортных средств. Методы функционального тестирования"	применяется до 31.12.2027
		ГОСТ 33473-2023 «Глобальная навигационная спутниковая система. Аппаратура спутниковой навигации для оснащения колесных транспортных средств. Методы функционального тестирования» (разделы 5, 6.1- 6.14)	применяется с даты вступления в силу изменений № 3 к ТР ТС 018/2011

№ п/п	Структурный элемент или объект технического регулирования ТР ТС 018/2011	Обозначение и наименование стандарта, методики исследований (испытаний) и измерений	Примечание
		ГОСТ 33473-2023 «Глобальная навигационная спутниковая система. Аппаратура спутниковой навигации для оснащения колесных транспортных средств. Методы функционального тестирования»	применяется с 01.01.2028
		ГОСТ 33471-2015 «Глобальная навигационная спутниковая система. Система экстренного реагирования при авариях. Методы испытаний навигационного модуля устройства/системы вызова экстренных оперативных служб»	применяется до 31.12.2027
		ГОСТ 33471-2023 «Глобальная навигационная спутниковая система. Система экстренного реагирования при авариях. Методы испытаний навигационного модуля устройства/системы вызова экстренных оперативных служб» (кроме пункта 5.16)	применяется с даты вступления в силу изменений № 3 к ТР ТС 018/2011
		ГОСТ 33471-2023 «Глобальная навигационная спутниковая система. Система экстренного реагирования при авариях. Методы испытаний навигационного модуля устройства/системы вызова экстренных оперативных служб»	применяется с 01.01.2028
		ГОСТ 33474-2015 "Глобальная навигационная спутниковая система. Аппаратура спутниковой навигации для оснащения колесных транспортных средств. Методы испытаний на соответствие требованиям по электробезопасности, климатическим и механическим воздействиям"	применяется до 31.12.2027
		ГОСТ 33474-2023 «Глобальная навигационная спутниковая система. Аппаратура спутниковой навигации для оснащения колесных транспортных средств. Методы испытаний на	применяется с 01.01.2028

№ п/п	Структурный элемент или объект технического регулирования ТР ТС 018/2011	Обозначение и наименование стандарта, методики исследований (испытаний) и измерений	Примечание
		соответствие требованиям по электробезопасности, климатическим и механическим воздействиям»	
		ГОСТ 33470-2015 "Глобальная навигационная спутниковая система. Система экстренного реагирования при авариях. Методы испытаний модулей беспроводной связи устройства/системы вызова экстренных оперативных служб"	применяется до 31.12.2027
		ГОСТ 33470-2023 «Глобальная навигационная спутниковая система. Система экстренного реагирования при авариях. Методы испытаний модулей беспроводной связи устройства/системы вызова экстренных оперативных служб» (кроме раздела 9)	применяется с даты вступления в силу изменений № 3 к ТР ТС 018/2011
		ГОСТ 33470-2023 «Глобальная навигационная спутниковая система. Система экстренного реагирования при авариях. Методы испытаний модулей беспроводной связи устройства/системы вызова экстренных оперативных служб»	применяется с 01.01.2028
128	пункт 118 приложения № 10	ГОСТ 33468-2015 «Глобальная навигационная спутниковая система. Система экстренного реагирования при авариях. Методы испытаний устройства/системы вызова экстренных оперативных служб на соответствие требованиям к качеству громкоговорящей связи в кабине транспортного средства»	применяется до 31.12.2027
		ГОСТ 33468-2023 «Глобальная навигационная спутниковая система. Система экстренного реагирования при авариях. Методы испытаний устройства/системы вызова экстренных оперативных служб на соответствие требованиям к качеству громкоговорящей связи в кабине транспортного средства»	применяется с 01.01.2028

№ п/п	Структурный элемент или объект технического регулирования ТР ТС 018/2011	Обозначение и наименование стандарта, методики исследований (испытаний) и измерений	Примечание
		ГОСТ 33466-2015 "Глобальная навигационная спутниковая система. Система экстренного реагирования при авариях. Методы испытаний устройства/системы вызова экстренных оперативных служб на соответствие требованиям по электромагнитной совместимости, стойкости к климатическим и механическим воздействиям" (кроме раздела 5 и пунктов 7.2.2-7.2.7).	применяется до 31.12.2027
		ГОСТ 33466-2023 «Глобальная навигационная спутниковая система. Система экстренного реагирования при авариях. Методы испытаний устройства/системы вызова экстренных оперативных служб на соответствие требованиям по электромагнитной совместимости, стойкости к климатическим и механическим воздействиям» (кроме раздела 5 и пунктов 7.2.2-7.2.7).	применяется с 01.01.2028
		ГОСТ 33467-2015 "Глобальная навигационная спутниковая система. Система экстренного реагирования при авариях. Методы функционального тестирования устройства/системы вызова экстренных оперативных служб и протоколов передачи данных"	применяется до 31.12.2027
		ГОСТ 33467-2023 «Глобальная навигационная спутниковая система. Система экстренного реагирования при авариях. Методы функционального тестирования устройства/системы вызова экстренных оперативных служб и протоколов передачи данных»	применяется с 01.01.2028

№ п/п	Структурный элемент или объект технического регулирования ТР ТС 018/2011	Обозначение и наименование стандарта, методики исследований (испытаний) и измерений	Примечание
		ГОСТ 33469-2015 "Глобальная навигационная спутниковая система. Система экстренного реагирования при авариях. Методы испытаний устройства/системы вызова экстренных оперативных служб на соответствие требованиям по определению момента аварии"	применяется до 31.12.2027
		ГОСТ 33469-2023 «Глобальная навигационная спутниковая система. Система экстренного реагирования при авариях. Методы испытаний устройства/системы вызова экстренных оперативных служб на соответствие требованиям по определению момента аварии»	применяется с 01.01.2028
		ГОСТ 33470-2015 "Глобальная навигационная спутниковая система. Система экстренного реагирования при авариях. Методы испытаний модулей беспроводной связи устройства/системы вызова экстренных оперативных служб"	применяется до 31.12.2027
		ГОСТ 33470-2023 «Глобальная навигационная спутниковая система. Система экстренного реагирования при авариях. Методы испытаний модулей беспроводной связи устройства/системы вызова экстренных оперативных служб»	применяется с 01.01.2028
		ГОСТ 33471-2015 "Глобальная навигационная спутниковая система. Система экстренного реагирования при авариях. Методы испытаний навигационного модуля устройства/системы вызова экстренных оперативных служб"	применяется до 31.12.2027

№ п/п	Структурный элемент или объект технического регулирования ТР ТС 018/2011	Обозначение и наименование стандарта, методики исследований (испытаний) и измерений	Примечание
		ГОСТ 33471-2023 «Глобальная навигационная спутниковая система. Система экстренного реагирования при авариях. Методы испытаний навигационного модуля устройства/системы вызова экстренных оперативных служб»	применяется с 01.01.2028
		Правила ООН № 144 «Единообразные предписания, касающиеся: Ia. Компонентов средств вызова экстренных оперативных служб (КВЭС); Ib. Устройств вызова экстренных оперативных служб (УВЭС), которые предназначены для установки на транспортных средствах категорий M1 и N1; II. Транспортных средств в отношении их систем вызова экстренных служб (СВЭС), когда они оснащены УВЭС официально утвержденного типа; III. Транспортных средств в отношении их систем вызова экстренных оперативных служб (СВЭС), когда они оснащены УВЭС, которое не получило официального утверждения типа»	применяется с даты вступления в силу изменений № 3 к ТР ТС 018/2011

ПРОЕКТ
Программы по разработке межгосударственных стандартов

№ п/п	Наименование межгосударственного стандарта	Обозначение и наименование стандартов, на основе которых разрабатывается проект межгосударственного стандарта	Срок разработки межгосударственного стандарта
1.	ГОСТ «Автомобильные транспортные средства. Автотехническая и автотовароведческая экспертиза. Термины и определения»	ГОСТ Р 59857-2021 «Автомобильные транспортные средства. Автотехническая и автотовароведческая экспертиза. Термины и определения»	31.12.2027
2.	ГОСТ «Колесные транспортные средства. Термины и определения»	ГОСТ Р 59483-2021 «Колесные транспортные средства. Термины и определения»	31.12.2027
3.	ГОСТ «Электромобили и автомобильные транспортные средства с комбинированным и энергоустановками. Термины и определения»	ГОСТ Р 59102-2020 «Электромобили и автомобильные транспортные средства с комбинированным и энергоустановками. Термины и определения»	31.12.2027
4.	«Автомобили грузовые и прицепы. Системы защиты от разбрызгивания из-под колес. Технические требования и методы испытаний»	ГОСТ Р 52422-2005 «Автомобили грузовые и прицепы. Системы защиты от разбрызгивания из-под колес. Технические требования и методы испытаний» СТБ 2022-2009 «Автомобили грузовые и прицепы. Системы защиты от разбрызгивания. Технические требования и методы испытаний»	31.12.2027
5.	ГОСТ «Автомобили легковые. Системы защиты от разбрызгивания из-под	ГОСТ Р 52853-2019 «Автомобили легковые. Системы защиты от	31.12.2027

№ п/п	Наименование межгосударственного стандарта	Обозначение и наименование стандартов, на основе которых разрабатывается проект межгосударственного стандарта	Срок разработки межгосударственного стандарта
	колес. Технические требования»	разбрызгивания из-под колес. Технические требования»	
6.	ГОСТ «Двигатели внутреннего сгорания с принудительным зажиганием, работающие на бензине, и автотранспортные средства полной массой более 3,5 т, оснащенные этими двигателями. Выбросы вредных веществ. Технические требования и методы испытаний»	ГОСТ Р 51832-2001 «Двигатели внутреннего сгорания с принудительным зажиганием, работающие на бензине, и автотранспортные средства полной массой более 3,5 т, оснащенные этими двигателями. Выбросы вредных веществ. Технические требования и методы испытаний»	31.12.2027
7.	ГОСТ «Автомобильные транспортные средства. Климатическая безопасность. Технические требования и методы испытаний»	ГОСТ Р 50992-2019 «Автомобильные транспортные средства. Климатическая безопасность. Технические требования и методы испытаний»	31.12.2027
8.	ГОСТ «Автомобили для перевозки денежной выручки и ценных грузов. Технические требования и методы испытаний»	ГОСТ Р 53814-2010 «Автомобили для перевозки денежной выручки и ценных грузов. Технические требования и методы испытаний» СТБ 51.3.01-96 «Оборудование и технические средства для обеспечения банковской деятельности. Автомобили для инкассации денежной выручки и перевозки ценных грузов. Классификация и общие технические требования»	31.12.2028

№ п/п	Наименование межгосударственного стандарта	Обозначение и наименование стандартов, на основе которых разрабатывается проект межгосударственного стандарта	Срок разработки межгосударственного стандарта
9.	ГОСТ «Автомобильные транспортные средства категорий М2, М3. Технические требования и методы испытаний»	ГОСТ Р 59848-2021 «Автомобильные транспортные средства категорий М2, М3. Технические требования и методы испытаний»	31.12.2029
10.	ГОСТ EN 13081 «Цистерны для перевозки опасных грузов. Рабочее оборудование. Переходник и соединитель для паросборника»	СТБ EN 13081-2006 «Цистерны для перевозки опасных грузов. Рабочее оборудование. Переходник и соединитель для паросборника»	31.12.2030
11.	ГОСТ EN 13083 «Цистерны для перевозки опасных грузов. Рабочее оборудование. Переходник для нижнего налива и слива»	СТБ EN 13083-2006 «Цистерны для перевозки опасных грузов. Рабочее оборудование. Переходник для нижнего налива и слива»	31.12.2030
12.	ГОСТ EN 13922 «Цистерны для перевозки опасных грузов. Рабочее оборудование. Системы ограничения наполнения жидким топливом»	СТБ EN 13922-2006 «Цистерны для перевозки опасных грузов. Рабочее оборудование. Системы ограничения наполнения жидким топливом»	31.12.2030
13.	ГОСТ «Автомобильные транспортные средства для транспортирования и заправки нефтепродуктов. Типы, параметры и общие технические требования»	СТ РК 1420-2005 «Автомобильные транспортные средства для транспортирования и заправки нефтепродуктов. Типы, параметры и общие технические требования»	31.12.2029
14.	ГОСТ ISO 20474-1 «Машины землеройные. Безопасность. Часть 1. Общие требования»	ГОСТ Р ИСО 20474-1-2011 «Машины землеройные. Безопасность. Часть 1. Общие требования»	31.12.2030

№ п/п	Наименование межгосударственного стандарта	Обозначение и наименование стандартов, на основе которых разрабатывается проект межгосударственного стандарта	Срок разработки межгосударственного стандарта
15.	ГОСТ «Гидроприводы объемные. Общие технические требования»	ГОСТ 17411-91 «Гидроприводы объемные. Общие технические требования» ГОСТ Р 52543-2006 «Гидроприводы объемные. Требования безопасности»	31.12.2029
16.	ГОСТ «Составные части транспортных средств. Маркировка. Общие технические требования»	ГОСТ Р 53602-2009 «Составные части транспортных средств. Маркировка. Общие технические требования»	31.12.2028
17.	ГОСТ «Знаки государственные регистрационные транспортных средств. Типы и основные размеры. Технические требования»	ГОСТ Р 50577-2018 «Знаки государственные регистрационные транспортных средств. Типы и основные размеры. Технические требования» СТБ 914-99 «Знаки регистрационные и знак отличительный транспортных средств. Типы и основные размеры, технические требования, методы испытаний»	31.12.2030

№ п/п	Наименование межгосударственного стандарта	Обозначение и наименование стандартов, на основе которых разрабатывается проект межгосударственного стандарта	Срок разработки межгосударственного стандарта
18.	ГОСТ «Колесные транспортные средства. Требования к безопасности в эксплуатации и методы проверки»	ГОСТ 33997-2016 «Колесные транспортные средства. Требования к безопасности в эксплуатации и методы проверки» СТБ 1729-2016 «Транспорт дорожный. Троллейбусы. Требования к техническому состоянию по условиям безопасности движения. Методы проверки» СТБ 1730-2016 «Средства мототранспортные. Требования к техническому состоянию по условиям безопасности движения. Методы проверки»	31.12.2030
19.	ГОСТ «Транспортные средства. Внесение изменений в конструкцию транспортных средств, находящихся в эксплуатации. Технические требования, технический контроль и методы испытаний»	ГОСТ Р 59889-2021 «Транспортные средства. Внесение изменений в конструкцию транспортных средств, находящихся в эксплуатации. Технические требования, технический контроль и методы испытаний»	31.12.2029
20.	ГОСТ «Автомобильные транспортные средства. Аппараты тормозных систем с гидравлическим приводом тормозов. Технические требования и методы испытаний»	ГОСТ Р 52431-2005 «Автомобильные транспортные средства. Аппараты тормозных систем с гидравлическим приводом тормозов. Технические требования и методы испытаний»	31.12.2028
21.	ГОСТ «Трубопроводы тормозного пневматического привода автотранспортных средств с применением полиамидных труб. Общие	ГОСТ Р 51190-98 «Трубопроводы тормозного пневматического привода автотранспортных средств с применением полиамидных	31.12.2028

№ п/п	Наименование межгосударственного стандарта	Обозначение и наименование стандартов, на основе которых разрабатывается проект межгосударственного стандарта	Срок разработки межгосударственного стандарта
	технические требования»	труб. Общие технические требования»	
22.	ГОСТ «Автомобильные транспортные средства. Шланги для гидравлических систем. Технические требования и методы испытаний»	ГОСТ Р 52452-2005 «Автомобильные транспортные средства. Трубки и шланги гидравлического и пневматического приводов тормозов. Технические требования и методы испытаний» ГОСТ Р 53834-2010 «Автомобильные транспортные средства. Шланги для гидравлических систем. Технические требования и методы испытаний»	31.12.2028
23.	ГОСТ «Автомобильные транспортные средства. Тормозные механизмы. Технические требования и методы стендовых испытаний»	ГОСТ Р 52847-2007 «Автомобильные транспортные средства. Тормозные механизмы. Технические требования и методы стендовых испытаний»	31.12.2028
24.	ГОСТ «Автомобильные транспортные средства. Рычаги регулировочные барабанных тормозных механизмов грузовых автомобилей и автобусов. Технические требования и методы испытаний»	ГОСТ Р 53805-2010 «Автомобильные транспортные средства. Рычаги регулировочные барабанных тормозных механизмов грузовых автомобилей и автобусов. Технические требования и методы испытаний»	31.12.2028
25.	ГОСТ «Автомобильные транспортные средства. Тросы привода стояночной тормозной системы. Технические требования и методы испытаний»	ГОСТ Р 53806-2010 «Автомобильные транспортные средства. Тросы привода стояночной тормозной системы. Технические требования и методы испытаний»	31.12.2028

№ п/п	Наименование межгосударственного стандарта	Обозначение и наименование стандартов, на основе которых разрабатывается проект межгосударственного стандарта	Срок разработки межгосударственного стандарта
26.	ГОСТ «Автомобильные транспортные средства. Рычаги регулировочные для барабанных тормозов грузовых автомобилей и автобусов с автоматической регулировкой. Технические требования и методы испытаний»	ГОСТ Р 55522-2013 «Автомобильные транспортные средства. Рычаги регулировочные для барабанных тормозов грузовых автомобилей и автобусов с автоматической регулировкой. Технические требования и методы испытаний»	31.12.2028
27.	ГОСТ «Автомобильные транспортные средства. Аппараты пневматического тормозного привода. Общие технические требования»	ГОСТ Р 52848-2007 «Автомобильные транспортные средства. Аппараты пневматического тормозного привода. Общие технические требования»	31.12.2028
28.	ГОСТ «Автомобильные транспортные средства. Компрессоры одноступенчатого сжатия. Технические требования и методы испытаний»	ГОСТ Р 52850-2007 «Автомобильные транспортные средства. Компрессоры одноступенчатого сжатия. Технические требования и методы испытаний»	31.12.2029
29.	ГОСТ «Автомобильные транспортные средства. Шарниры шаровые. Технические требования и методы испытаний»	ГОСТ Р 52433-2005 «Автомобильные транспортные средства. Шарниры шаровые. Технические требования и методы испытаний»	31.12.2028
30.	ГОСТ «Автомобильные транспортные средства. Механизмы рулевые с гидравлическим усилителем и рулевые гидроусилители. Технические требования и методы испытаний»	ГОСТ Р 52453-2005 «Автомобильные транспортные средства. Механизмы рулевые с гидравлическим усилителем и рулевые гидроусилители. Технические требования и методы испытаний»	31.12.2027
31.	ГОСТ «Автомобильные транспортные средства. Элементы рулевого привода и направляющего аппарата	ГОСТ Р 53835-2010 «Автомобильные транспортные средства. Элементы рулевого привода	31.12.2027

№ п/п	Наименование межгосударственного стандарта	Обозначение и наименование стандартов, на основе которых разрабатывается проект межгосударственного стандарта	Срок разработки межгосударственного стандарта
	подвески. Технические требования и методы испытаний»	и направляющего аппарата подвески. Технические требования и методы испытаний»	
32.	ГОСТ «Автомобильные транспортные средства. Гидроцилиндры телескопические одностороннего действия. Технические требования и методы испытаний»	ГОСТ Р 53817-2010 «Автомобильные транспортные средства. Гидроцилиндры телескопические одностороннего действия. Технические требования и методы испытаний»	31.12.2028
33.	ГОСТ «Автомобильные транспортные средства. Гидроцилиндры и насосы гидравлических механизмов опрокидывания кабин. Технические требования и методы испытаний»	ГОСТ Р 53807-2010 «Автомобильные транспортные средства. Гидроцилиндры и насосы гидравлических механизмов опрокидывания кабин. Технические требования и методы испытаний»	31.12.2028
34.	ГОСТ «Автомобильные транспортные средства. Дополнительные противоугонные устройства. Технические требования и методы испытаний»	ГОСТ Р 53823-2010 «Автомобильные транспортные средства. Дополнительные противоугонные устройства. Технические требования и методы испытаний»	31.12.2028
35.	ГОСТ IEC 60095-1 «Батареи стартерные свинцово- кислотные. Часть 1 – Общие требования и методы испытаний».	ГОСТ Р 53165-2020 (IEC 60095-1:2018) «Батареи стартерные свинцово- кислотные. Часть 1 – Общие требования и методы испытаний».	31.12.2030

№ п/п	Наименование межгосударственного стандарта	Обозначение и наименование стандартов, на основе которых разрабатывается проект межгосударственного стандарта	Срок разработки межгосударственного стандарта
36.	ГОСТ ISO 3808 «Автомобильные транспортные средства. Провода высоковольтные. Технические требования и методы испытаний»	ГОСТ Р 53826-2010 «Автомобильные транспортные средства. Провода высоковольтные. Технические требования и методы испытаний» ГОСТ Р 58209-2018 (ISO 3808:2002) «Транспорт дорожный. Неэкранированные высоковольтные провода системы зажигания. Технические требования и методы испытаний»	31.12.2030
37.	ГОСТ «Турбокомпрессоры автотракторные. Общие технические требования и методы испытаний»	ГОСТ Р 53637-2009 «Турбокомпрессоры автотракторные. Общие технические требования и методы испытаний»	31.12.2028
38.	ГОСТ ISO 18669-1 «Двигатели внутреннего сгорания. Поршневые пальцы. Часть 1. Общие технические требования»	ГОСТ Р ISO 18669-1-2018 «Двигатели внутреннего сгорания. Поршневые пальцы. Часть 1. Общие технические требования» ГОСТ Р 53443-2009 «Автомобильные транспортные средства. Пальцы поршневые двигателей. Общие технические требования и методы испытаний»	31.12.2030
39.	ГОСТ ISO 18669-2 «Двигатели внутреннего сгорания. Поршневые пальцы. Часть 2. Принципы измерения при проведении контроля».	ГОСТ Р 58195-2018 (ISO 18669-2:2004) «Двигатели внутреннего сгорания. Поршневые пальцы. Часть 2. Принципы измерения при проведении контроля» ГОСТ Р 53443-2009 «Автомобильные	31.12.2030

№ п/п	Наименование межгосударственного стандарта	Обозначение и наименование стандартов, на основе которых разрабатывается проект межгосударственного стандарта	Срок разработки межгосударственного стандарта
		транспортные средства. Пальцы поршневые двигателей. Общие технические требования и методы испытаний»	
40.	ГОСТ «Автомобильные транспортные средства. Валы коленчатые двигателей. Общие технические требования и методы испытаний»	ГОСТ Р 53444-2009 «Автомобильные транспортные средства. Валы коленчатые двигателей. Общие технические требования и методы испытаний»	31.12.2027
41.	ГОСТ «Автомобильные транспортные средства. Болты шатунные. Общие технические требования и методы испытаний»	ГОСТ Р 53557-2009 «Автомобильные транспортные средства. Болты шатунные. Общие технические требования и методы испытаний»	31.12.2027
42.	ГОСТ «Автомобильные транспортные средства. Поршни алюминиевые двигателей. Общие технические требования и методы испытаний»	ГОСТ Р 53558-2009 «Автомобильные транспортные средства. Поршни алюминиевые двигателей. Общие технические требования и методы испытаний»	31.12.2027
43.	ГОСТ «Двигатели автомобильные. Валы распределительные. Технические требования и методы испытаний»	ГОСТ Р 53808-2010 «Двигатели автомобильные. Валы распределительные. Технические требования и методы испытаний»	31.12.2027
44.	ГОСТ «Двигатели автомобильные. Гильзы цилиндров. Технические требования и методы испытаний»	ГОСТ Р 53809-2010 «Двигатели автомобильные. Гильзы цилиндров. Технические требования и методы испытаний»	31.12.2027
45.	ГОСТ «Двигатели автомобильные. Клапаны. Технические требования и методы испытаний»	ГОСТ Р 53810-2010 «Двигатели автомобильные. Клапаны. Технические требования и методы испытаний»	31.12.2027

№ п/п	Наименование межгосударственного стандарта	Обозначение и наименование стандартов, на основе которых разрабатывается проект межгосударственного стандарта	Срок разработки межгосударственного стандарта
46.	ГОСТ «Двигатели автомобильные. Пружины клапанов. Технические требования и методы испытаний»	ГОСТ Р 53811-2010 «Двигатели автомобильные. Пружины клапанов. Технические требования и методы испытаний»	31.12.2027
47.	ГОСТ «Двигатели автомобильные. Толкатели клапанов. Технические требования и методы испытаний»	ГОСТ Р 53812-2010 «Двигатели автомобильные. Толкатели клапанов. Технические требования и методы испытаний»	31.12.2027
48.	ГОСТ «Двигатели автомобильные. Шатуны. Технические требования и методы испытаний»	ГОСТ Р 53813-2010 «Двигатели автомобильные. Шатуны. Технические требования и методы испытаний»	31.12.2027
49.	ГОСТ «Двигатели автомобильные. Вкладыши тонкостенные коренных и шатунных подшипников. Технические требования и методы испытаний»	ГОСТ Р 53836-2010 «Двигатели автомобильные. Вкладыши тонкостенные коренных и шатунных подшипников. Технические требования и методы испытаний»	31.12.2027
50.	ГОСТ «Двигатели автотранспортных средств. Кольца поршневые. Технические требования и методы испытаний»	ГОСТ Р 53843-2010 «Двигатели автотранспортных средств. Кольца поршневые. Технические требования и методы испытаний»	31.12.2027
51.	ГОСТ «Двигатели автомобильные. Воздухоочистители. Технические требования»	ГОСТ Р 53837-2010 «Двигатели автомобильные. Воздухоочистители. Технические требования»	31.12.2028
52.	ГОСТ «Автомобильные транспортные средства. Фильтры тонкой очистки масла автомобильных, тракторных и комбайновых двигателей. Технические требования и методы испытаний»	ГОСТ Р 53844-2010 «Автомобильные транспортные средства. Фильтры тонкой очистки масла автомобильных, тракторных и комбайновых двигателей. Технические требования и методы	31.12.2028

№ п/п	Наименование межгосударственного стандарта	Обозначение и наименование стандартов, на основе которых разрабатывается проект межгосударственного стандарта	Срок разработки межгосударственного стандарта
		испытаний»	
53.	ГОСТ «Автомобильные транспортные средства. Фильтры очистки дизельного топлива. Общие технические требования»	ГОСТ Р 53640-2009 «Автомобильные транспортные средства. Фильтры очистки дизельного топлива. Общие технические требования»	31.12.2028
54.	ГОСТ «Автомобильные транспортные средства. Фильтры и элементы фильтрующие очистки топлива двигателей с принудительным зажиганием. Общие технические требования»	ГОСТ Р 53559-2009 «Автомобильные транспортные средства. Фильтры и элементы фильтрующие очистки топлива двигателей с принудительным зажиганием. Общие технические требования»	31.12.2028
55.	ГОСТ «Автомобильные транспортные средства. Теплообменники и термостаты. Технические требования и методы испытаний»	ГОСТ Р 53832-2010 «Автомобильные транспортные средства. Теплообменники и термостаты. Технические требования и методы испытаний»	31.12.2028
56.	ГОСТ «Двигатели автомобильные. Насосы жидкостные систем охлаждения. Технические требования и методы испытаний»	ГОСТ Р 53839-2010 «Двигатели автомобильные. Насосы жидкостные систем охлаждения. Технические требования и методы испытаний»	31.12.2029
57.	ГОСТ «Автомобильные транспортные средства. Сцепления сухие фрикционные. Общие технические требования и методы испытаний»	ГОСТ Р 53409-2009 «Автомобильные транспортные средства. Сцепления сухие фрикционные. Общие технические требования и методы испытаний»	31.12.2029
58.	ГОСТ «Автомобильные транспортные средства. Шарниры карданные неравных угловых	ГОСТ Р 52923-2008 «Автомобильные транспортные средства. Шарниры карданные	31.12.2029

№ п/п	Наименование межгосударственного стандарта	Обозначение и наименование стандартов, на основе которых разрабатывается проект межгосударственного стандарта	Срок разработки межгосударственного стандарта
	скоростей. Общие технические требования и методы испытаний»	неравных угловых скоростей. Общие технические требования и методы испытаний»	
59.	ГОСТ «Автомобильные транспортные средства. Шарниры равных угловых скоростей. Общие технические требования и методы испытаний»	ГОСТ Р 52924-2008 «Автомобильные транспортные средства. Шарниры равных угловых скоростей. Общие технические требования и методы испытаний»	31.12.2029
60.	ГОСТ «Автомобильные транспортные средства. Валы шарнирные приводные легковых автомобилей. Общие технические требования и методы испытаний»	ГОСТ Р 52926-2008 «Автомобильные транспортные средства. Валы шарнирные приводные легковых автомобилей. Общие технические требования и методы испытаний»	31.12.2029
61.	ГОСТ «Автомобильные транспортные средства. Ступицы и полуоси колес. Технические требования и методы испытаний»	ГОСТ Р 53830-2010 «Автомобильные транспортные средства. Ступицы и полуоси колес. Технические требования и методы испытаний»	31.12.2029
62.	ГОСТ «Автомобильные транспортные средства. Пневморессоры. Технические требования и методы испытаний»	ГОСТ Р 53825-2010 «Автомобильные транспортные средства. Пневморессоры. Технические требования и методы испытаний»	31.12.2029
63.	ГОСТ «Автомобильные транспортные средства. Пружины цилиндрические, винтовые, торсионы, стабилизаторы подвески. Технические требования и методы испытаний»	ГОСТ Р 53827-2010 «Автомобильные транспортные средства. Пружины цилиндрические, винтовые, торсионы, стабилизаторы подвески. Технические требования и методы испытаний»	31.12.2029
64.	ГОСТ «Автомобильные	ГОСТ Р 53818-2010	31.12.2029

№ п/п	Наименование межгосударственного стандарта	Обозначение и наименование стандартов, на основе которых разрабатывается проект межгосударственного стандарта	Срок разработки межгосударственного стандарта
	транспортные средства. Грузы балансировочные колес. Технические требования и методы испытаний»	«Автомобильные транспортные средства. Грузы балансировочные колес. Технические требования и методы испытаний»	
65.	ГОСТ «Автомобильные транспортные средства. Детали крепления колес. Технические требования и методы испытаний»	ГОСТ Р 53819-2010 «Автомобильные транспортные средства. Детали крепления колес. Технические требования и методы испытаний»	31.12.2029
66.	ГОСТ «Двигатели автомобильные. Свечи зажигания искровые. Технические требования и методы испытаний»	ГОСТ Р 53842-2010 «Двигатели автомобильные. Свечи зажигания искровые. Технические требования и методы испытаний»	31.12.2029
67.	ГОСТ «Автомобильные транспортные средства. Стартеры электрические. Технические требования и методы испытаний»	ГОСТ Р 53829-2010 «Автомобильные транспортные средства. Стартеры электрические. Технические требования и методы испытаний»	31.12.2029
68.	ГОСТ «Автомобильные транспортные средства. Детали уплотнительные и защитные. Технические требования и методы испытаний»	ГОСТ Р 53820-2010 «Автомобильные транспортные средства. Детали уплотнительные и защитные. Технические требования и методы испытаний»	31.12.2030
69.	ГОСТ «Автомобильные транспортные средства. Система обеспечения микроклимата. Технические требования и методы испытаний»	ГОСТ Р 53828-2010 «Автомобильные транспортные средства. Система обеспечения микроклимата. Технические требования и методы испытаний»	31.12.2030
70.	ГОСТ «Автомобильные транспортные средства. Установки подогревательно-	ГОСТ Р 53833-2010 «Автомобильные транспортные средства.	31.12.2030

№ п/п	Наименование межгосударственного стандарта	Обозначение и наименование стандартов, на основе которых разрабатывается проект межгосударственного стандарта	Срок разработки межгосударственного стандарта
	отопительные независимые. Технические требования и методы испытаний»	Установки подогревательно-отопительные независимые. Технические требования и методы испытаний»	
71.	ГОСТ «Автомобильные транспортные средства. Домкраты гидравлические. Технические требования и методы испытаний	ГОСТ Р 53822-2010 «Автомобильные транспортные средства. Домкраты гидравлические. Технические требования и методы испытаний» СТБ 1275-2001 «Домкраты гидравлические. Технические условия»	31.12.2030
72.	ГОСТ EN 1494 «Домкраты мобильные или передвижные и относящиеся к ним подъемное оборудование»	СТБ EN 1494-2015 «Домкраты мобильные или передвижные и относящиеся к ним подъемное оборудование»	31.12.2030
73.	ГОСТ «Автомобильные транспортные средства. Диафрагмы и мембраны тарельчатые. Технические требования и методы испытаний»	ГОСТ Р 53821-2010 «Автомобильные транспортные средства. Диафрагмы и мембраны тарельчатые. Технические требования и методы испытаний»	31.12.2029
74.	ГОСТ «Автомобильные транспортные средства. Учебные автомобили. Технические требования и методы испытаний»	ГОСТ Р 55887-2013 «Автомобильные транспортные средства. Учебные автомобили. Технические требования и методы испытаний»	31.12.2030
75.	ГОСТ «Автомобильные транспортные средства. Порядок и процедуры методов контроля установки газобаллонного оборудования».	ГОСТ Р 58697-2019 «Автомобильные транспортные средства. Порядок и процедуры методов контроля установки газобаллонного оборудования».	31.12.2030
76.	ГОСТ ISO 10605	ГОСТ Р 50607-2012 (ISO	31.12.2030

№ п/п	Наименование межгосударственного стандарта	Обозначение и наименование стандартов, на основе которых разрабатывается проект межгосударственного стандарта	Срок разработки межгосударственного стандарта
	«Совместимость технических средств электромагнитная. Транспорт дорожный. Методы испытаний для электрических помех от электростатических разрядов»	10605:2008) «Совместимость технических средств электромагнитная. Транспорт дорожный. Методы испытаний для электрических помех от электростатических разрядов»	
77.	ГОСТ «Автомобильные транспортные средства. Картеры ведущих мостов. Методы стендовых испытаний»	ГОСТ Р 53804-2010 «Автомобильные транспортные средства. Картеры ведущих мостов. Методы стендовых испытаний»	31.12.2029
78.	ГОСТ «Автомобильные транспортные средства. Передачи ведущих мостов. Методы стендовых испытаний»	ГОСТ Р 53445-2009 «Автомобильные транспортные средства. Передачи ведущих мостов. Методы стендовых испытаний»	31.12.2029
79.	ГОСТ ISO 8854 «Транспорт дорожный. Генераторы переменного тока с регуляторами напряжения. Методы испытаний и общие требования»	ГОСТ Р ИСО 8854-2018 «Транспорт дорожный. Генераторы переменного тока с регуляторами напряжения. Методы испытаний и общие требования»	31.12.2030
80.	ГОСТ ISO 8856 «Транспорт дорожный. Электрические характеристики стартеров. Методы испытаний и общие требования»	ГОСТ Р ИСО 8856-2018 «Транспорт дорожный. Электрические характеристики стартеров. Методы испытаний и общие требования»	31.12.2030
81.	ГОСТ «Колеса транспортных средств. Применение Правил ООН № 124 для целей оценки соответствия»	ГОСТ Р 71935-2025 «Колеса транспортных средств. Применение Правил ООН № 124 для целей оценки соответствия»	31.12.2030

Перечень

международных, региональных (межгосударственных) и национальных (государственных) стандартов, требований других документов (правил, директив, рекомендаций и иных документов, принятых международными организациями по стандартизации), а в случае их отсутствия - региональных документов (регламентов, директив, решений, правил и иных документов), национальных технических регламентов государств-членов (их проектов), на основе которых разработан проект изменений [№ 3] в технический регламент Таможенного союза «О безопасности колесных транспортных средств» (ТР ТС 018/2011)

№ пп	Требования проекта изменений в ТР ТС 018/2011	Основа
1.	Требования к декларированию безопасности транспортных средств, имеющих системы автоматического управления.	Резолюция о допуске к дорожному движению транспортных средств с высокой и полной автоматизацией управления, принятой Глобальным форумом по безопасности дорожного движения (WP.1) ЕЭК ООН (документ ECE/TRANS/WP.1/165, Приложение I).
2.	Запрет использования свинца, ртути, кадмия и шестивалентного хрома в конструкции транспортных средств категорий M1 и N1.	Директива Европейского Парламента и Совета от 18 сентября 2000 г. о транспортных средствах с окончанным сроком службы (2000/53/EC)
3.	Требования к обеспечению безопасной утилизации транспортных средств.	Директива Европейского Парламента и Совета от 26 октября 2005 г. об официальном утверждении типа механических транспортных средств в отношении возможностей их повторного использования, вторичной переработки и восстановления (2005/64/EC)
4.	Требования к транспортным средствам категорий M и N в отношении систем вызова экстренных оперативных служб.	Правила ООН № 144 «Единообразные предписания, касающиеся: Ia. Компонентов средств вызова экстренных оперативных служб (КВЭС); Ib. Устройств вызова экстренных оперативных служб (УВЭС), которые предназначены для установки на транспортных средствах категорий M1 и N1; II. Транспортных средств в отношении их систем вызова экстренных служб (СВЭС), когда они оснащены УВЭС официально

№ пп	Требования проекта изменений в ТР ТС 018/2011	Основа
		утвержденного типа; III. Транспортных средств в отношении их систем вызова экстренных оперативных служб (СВЭС), когда они оснащены УВЭС, которое не получило официального утверждения типа»
5.	Дополнительные требования к транспортным средствам, предназначенным для эксплуатации в условиях холодного климата.	ГОСТ Р 50992-2019 «Автомобильные транспортные средства. Климатическая безопасность. Технические требования и методы испытаний»
6.	Требования к единичным транспортным средствам в отношении систем вызова экстренных оперативных служб.	Правила ООН № 144 «Единообразные предписания, касающиеся: Ia. Компонентов средств вызова экстренных оперативных служб (КВЭС); Ib. Устройств вызова экстренных оперативных служб (УВЭС), которые предназначены для установки на транспортных средствах категорий M1 и N1; II. Транспортных средств в отношении их систем вызова экстренных служб (СВЭС), когда они оснащены УВЭС официально утвержденного типа; III. Транспортных средств в отношении их систем вызова экстренных оперативных служб (СВЭС), когда они оснащены УВЭС, которое не получило официального утверждения типа»
7.	Требования к автомобилям скорой медицинской помощи.	ГОСТ 33665-2015 «Автомобили скорой медицинской помощи. Технические требования и методы испытаний».
8.	Требования к транспортным средствам для перевозки детей в возрасте от 1,5 до 16 лет.	ГОСТ 33552-2015 «Автобусы для перевозки детей. Технические требования и методы испытаний».
9.	Требования к находящимся в эксплуатации транспортным средствам с электрическими или комбинированными энергоустановками.	Предписания ООН № 4 «Единообразные предписания, касающиеся периодических технических осмотров автотранспортных средств, оснащенных электрической или гибридной силовой установкой (установками) (двигателями), на предмет их пригодности к эксплуатации на дорогах».



ЕВРАЗИЙСКАЯ ЭКОНОМИЧЕСКАЯ КОМИССИЯ СОВЕТ

Р Е Ш Е Н И Е

« » 20 г. № г.

О внесении изменений в технический регламент Таможенного союза «О безопасности колесных транспортных средств» (ТР ТС 018/2011)

В соответствии со статьей 52 Договора о Евразийском экономическом союзе от 29 мая 2014 года, пунктом 29 приложения № 1 к Регламенту работы Евразийской экономической комиссии, утвержденному Решением Высшего Евразийского экономического совета от 23 декабря 2014 г. № 98, а также пунктом 41 Порядка разработки, принятия, изменения и отмены технических регламентов Евразийского экономического союза, утвержденного Решением Совета Евразийской экономической комиссии от 20 июня 2012 г. № 48, Совет Евразийской экономической комиссии **р е ш и л:**

1. Внести в технический регламент Таможенного союза «О безопасности колесных транспортных средств» (ТР ТС 018/2011), утвержденный Решением Комиссии Таможенного союза от 9 декабря 2011 г. № 877, изменения согласно приложению.

2. Установить, что действие положений пункта 22¹ названного технического регламента не распространяется на компоненты, используемые в качестве запасных частей для послепродажного обслуживания транспортных средств, прошедшие оценку соответствия до вступления в силу настоящего Решения.

3. В Решении Комиссии Таможенного союза от 9 декабря 2011 г. № 877 «О принятии технического регламента Таможенного союза «О безопасности колесных транспортных средств»:

а) в абзаце первом пункта 3.2 после слов «количественной квотой» дополнить словами «, но не позднее 1 января 2028 года»;

б) в пункте 3.2.8 слова «для собственных нужд» заменить словами «для личного пользования (для собственных нужд)»;

в) включить пункт 5.6 в следующей редакции:

«5.6. В срок до 31 декабря 2028 года разработать и представить в Комиссию для утверждения порядок раскрытия изготовителями колесных транспортных средств сервисной информации для операторов рынка услуг технического обслуживания и ремонта транспортных средств, прошедших оценку соответствия в форме одобрения типа.».

4. Настоящее Решение вступает в силу по истечении 36 месяцев с даты его официального опубликования.

Члены Совета Евразийской экономической комиссии:

От Республики Армения От Республики Беларусь От Республики Казахстан От Кыргызской Республики От Российской Федерации

ЕВРАЗИЙСКАЯ ЭКОНОМИЧЕСКАЯ КОМИССИЯ
КОЛЛЕГИЯ

РАСПОРЯЖЕНИЕ

« » _____ 2025 г.

№ ____

г. Москва

**О проекте решения Совета Евразийской экономической комиссии
«О внесении изменений в технический регламент Таможенного союза
«О безопасности колесных транспортных средств» (ТР ТС 018/2011)»**

1. Одобрить проект решения Совета Евразийской экономической комиссии «О внесении изменений в технический регламент Таможенного союза «О безопасности колесных транспортных средств» (ТР ТС 018/2011)» (прилагается) и представить его для рассмотрения Советом Евразийской экономической комиссии.

2. Настоящее распоряжение вступает в силу с даты его опубликования на официальном сайте Евразийского экономического союза.

Председатель Коллегии
Евразийской экономической комиссии

Б. Сагинтаев

ЕВРАЗИЙСКАЯ ЭКОНОМИЧЕСКАЯ КОМИССИЯ

КОЛЛЕГИЯ

РЕШЕНИЕ

« » _____ 2025 г.

№ ____

г. _____

О внесении изменений в Решение Коллегии Евразийской экономической комиссии от 10 декабря 2018 г. № 219

В соответствии с пунктом 4 Протокола о техническом регулировании в рамках Евразийского экономического союза (приложение № 9 к Договору о Евразийском экономическом союзе от 29 мая 2014 года) и пунктом 5 приложения № 2 к Регламенту работы Евразийской экономической комиссии, утвержденному Решением Высшего Евразийского экономического совета от 23 декабря 2014 г. № 98, Коллегия Евразийской экономической комиссии **решила:**

1. Утвердить прилагаемые:

перечень международных и региональных (межгосударственных) стандартов, а в случае их отсутствия - национальных (государственных) стандартов, в результате применения которых на добровольной основе обеспечивается соблюдение требований технического регламента Таможенного союза «О безопасности колесных транспортных средств» (ТР ТС 018/2011);

перечень международных и региональных (межгосударственных) стандартов, а в случае их отсутствия - национальных (государственных) стандартов, содержащих правила и методы исследований (испытаний) и измерений, в том числе правила отбора образцов, необходимые для применения и исполнения требований технического регламента Таможенного

союза «О безопасности колесных транспортных средств» (ТР ТС 018/2011) и осуществления оценки соответствия объектов технического регулирования.

2. Признать утратившим силу пункт 1 Решения Коллегии Евразийской экономической комиссии от 25 декабря 2018 г. № 219.

3. Настоящее решение вступает в силу по истечении 180 календарных дней с даты его официального опубликования.

Председатель Коллегии
Евразийской экономической комиссии

Б. Сагинтаев

доказательственных материалов в целях проверки выполнения требований технического регламента, в том числе для случаев распространения, исправления и продления действия одобрений типа транспортного средства и одобрений типа шасси. При этом, в случае распространения или исправления одобрений типа транспортного средства или одобрения типа шасси в порядке, установленном техническим регламентом, применяются требования, действовавшие на момент оформления указанных документов;

б) документы об оценке (подтверждении) соответствия колесных транспортных средств и их компонентов требованиям, установленным техническим регламентом Таможенного союза «О безопасности колесных транспортных средств» (ТР ТС 018/2011): одобрения типа транспортного средства, одобрения типа шасси, свидетельства о соответствии конструкции транспортного средства требованиям безопасности, сообщения об официальном утверждении типа транспортного средства (шасси) в отношении региональных требований и сертификаты соответствия, оформляемые на основании заявок, поданных до «__» _____ 202__ г. (*шесть месяцев после вступления в силу Изменений, внесенных в технический регламент Таможенного союза «О безопасности колесных транспортных средств» (ТР ТС 018/2011) Решением Совета Евразийской экономической комиссии от «__» _____ 202__ г. № _____*), а также декларации о соответствии, принимаемые в течение указанного срока, могут, по усмотрению заявителей, выдаваться без учета требований, внесенных в технический регламент Таможенного союза «О безопасности колесных транспортных средств» (ТР ТС 018/2011) Изменениями, принятыми Решением Совета Евразийской экономической комиссии от «__» _____ 202__ г. № _____.

2. Настоящее решение вступает в силу по истечении 30 календарных дней с даты его официального опубликования.

Председатель Коллегии
Евразийской экономической комиссии

Б. Сагинтаев

ПОЯСНИТЕЛЬНАЯ ЗАПИСКА

к проекту Изменений № 3, которые вносятся в Технический регламент Таможенного союза «О безопасности колесных транспортных средств» (ТР ТС 018/2011)

1. Правовое основание для принятия изменений в технический регламент

План разработки технических регламентов Евразийского экономического союза и внесения изменений в технические регламенты Таможенного союза, утвержденный Решением Совета Евразийской экономической комиссии от 23 апреля 2021 г. № 57 (пункт 15 раздела II).

2. Цели принятия изменений к техническому регламенту

1. Реализация решения Комиссии Таможенного союза от 9 декабря 2011 г. № 877 – пункт 5.1, согласно которому на Российскую сторону возложено обязательство не реже одного раза в три года подготавливать предложения по внесению изменений в ТР ТС 018/2011 для его актуализации, связанной с выполнением Сторонами обязательств по участию в международных соглашениях по согласованию требований безопасности в отношении транспортных средств;

2. Учет практики применения ТР ТС 018/2011 с 1 января 2015 г. и учет предложений, поступивших от заинтересованных лиц за время его действия;

3. Учет изменения нормативных правовых актов Евразийского экономического союза, оказывающих влияние на применение положений технического регламента.

3. Состав и общая характеристика объектов технического регулирования, в отношении которых подготовлен проект изменений в технический регламент

Изменения касаются всех объектов технического регулирования, входящих в область применения технического регламента.

4. Анализ международного опыта и опыта государств-членов Евразийского экономического союза в области установления обязательных требований, в отношении которых подготовлен проект изменений в технический регламент

№ пп	Требования	Источник
1.	Внесение изменений в конструкцию, приводящих к изменению силовой структуры, а также замена рамы или несущего кузова квалифицируется как изготовление нового транспортного средства.	Предложения МВД России, основанные на анализе ДТП
2.	Требования к типичным случаям внесения изменений в конструкцию транспортного средства	Требования были разработаны ФГУП «НАМИ» по результатам консультаций с представителями профильного бизнеса.
3.	Запрет на изготовление транспортных средств категорий М2 и М3 лицами, которым не присвоен международный идентификационный код изготовителя, а также посредством переделки из бывших в эксплуатации транспортных средств (шасси) категорий М1 и N.	Предложения МВД России, основанные на анализе ДТП
4.	Запрет на изготовление специальных и специализированных транспортных средств посредством переделки из бывших в эксплуатации транспортных средств.	Предложения МВД России, основанные на анализе ДТП
5.	Расширение перечня транспортных средств, конструкция которых должна предусматривать оснащение аппаратурой спутниковой навигацией.	Предложения НП ГЛОНАСС, поддержанные Минпромторгом России.
6.	Требования к декларированию безопасности транспортных средств, имеющих системы автоматизированного управления.	Требования разработаны в соответствии с Резолюцией о допуске к дорожному движению транспортных средств с высокой и полной автоматизацией управления, принятой Глобальным форумом по безопасности дорожного

№ пп	Требования	Источник
		движения (WP.1) ЕЭК ООН (документ ECE/TRANS/WP.1/165, Приложение I).
7.	Запрет использования свинца, ртути, кадмия и шестивалентного хрома в конструкции транспортных средств категорий М1 и N1.	Требования гармонизированы с требованиями, действующими в Европейском Союзе: Директива Европейского Парламента и Совета от 18 сентября 2000 г. о транспортных средствах с окончанным сроком службы (2000/53/EC)
8.	Требования к обеспечению безопасной утилизации транспортных средств.	Требования гармонизированы с требованиями, действующими в Европейском Союзе: Директива Европейского Парламента и Совета от 26 октября 2005 г. об официальном утверждении типа механических транспортных средств в отношении возможностей их повторного использования, вторичной переработки и восстановления (2005/64/EC)
9.	Требования новых Правил ООН и поправок к действующим Правилам ООН, включая требования экологического класса 6.	Новые Правила ООН и поправки к действующим Правилам ООН приняты в рамках Женевского Соглашения 1958 г. в период с 2010 г. по 2018 г.
10.	Требования экологического класса 5 для бензиновых двигателей большой мощности.	Требования были разработаны ФГУП «НАМИ» по результатам собственных исследований.
11.	Требования к транспортным средствам категорий М и N в отношении систем вызова экстренных оперативных служб.	Требования гармонизированы с требованиями Правил ООН № 144 «Единообразные предписания, касающиеся: Ia. Компонентов средств вызова экстренных оперативных служб (КВЭС); Ib. Устройств вызова экстренных оперативных служб (УВЭС), которые предназначены для установки на транспортных средствах категорий М1 и N1; II. Транспортных средств в отношении их систем вызова экстренных служб (СВЭС), когда они оснащены УВЭС официально утвержденного типа; III. Транспортных средств в отношении их систем вызова экстренных оперативных служб (СВЭС), когда они оснащены УВЭС, которое не получило официального утверждения типа»
12.	Дополнительные требования к транспортным средствам, предназначенным для эксплуатации в условиях холодного климата.	Требования были разработаны ФГУП «НАМИ» на основании ГОСТ Р 50992-96 «Безопасность автотранспортных средств при воздействии низких температур

№ пп	Требования	Источник
		внешней среды. Общие технические требования».
13.	Требования к единичным транспортным средствам определенных категорий об оснащении электронной системой блокировки несанкционированного пуска двигателя (иммобилайзером), антиблокировочной тормозной системой (АБС), электронной системой контроля устойчивости (ЭСКУ), фронтальной подушкой безопасности для водителя, дополнительными системами крепления детских удерживающих устройств (ISOFIX),	Требования были апробированы в Республике Казахстан.
14.	Запрет на наличие лежачих мест в автобусах.	Предложения МВД России, сделанные с учетом анализа рисков совершения ДТП
15.	Квалификационные требования экологического класса 5 для единичных транспортных средств.	Требования были разработаны ФГУП «НАМИ» на основании собственных исследований.
16.	Требования к единичным транспортным средствам в отношении систем вызова экстренных оперативных служб.	Требования гармонизированы с требованиями Правил ООН № 144 «Единообразные предписания, касающиеся: Ia. Компонентов средств вызова экстренных оперативных служб (КВЭС); Ib. Устройств вызова экстренных оперативных служб (УВЭС), которые предназначены для установки на транспортных средствах категорий М1 и N1; II. Транспортных средств в отношении их систем вызова экстренных служб (СВЭС), когда они оснащены УВЭС официально утвержденного типа; III. Транспортных средств в отношении их систем вызова экстренных оперативных служб (СВЭС), когда они оснащены УВЭС, которое не получило официального утверждения типа» и учитывают возможность установки устройств вызова экстренных оперативных служб на транспортные средства, находящиеся в эксплуатации.
17.	Требования к наличию и возможности подключения к аппаратуре спутниковой навигации датчиков включения/выключения манипуляторов для погрузки и выгрузки леса.	Предложения АО ГЛОНАСС, поддержанные Минпромторгом России.
18.	Требования к автомобилям скорой медицинской помощи.	Требования были разработаны ФГУП «НАМИ» на основании ГОСТ 33665-2015

№ пп	Требования	Источник
		«Автомобили скорой медицинской помощи. Технические требования и методы испытаний».
19.	Требования к наличию и возможности подключения к аппаратуре спутниковой навигации датчиков включения/выключения коробки отбора мощности и/или исполнительных механизмов для транспортных средств для коммунального хозяйства и содержания дорог.	Предложения АО ГЛОНАСС, поддержанные Минпромторгом России.
20.	Требования к наличию и возможности подключения к аппаратуре спутниковой навигации датчиков открытия/закрытия дверей и аварийных люков транспортных средств, предназначенных для перевозки денежных средств и ценных грузов.	Предложения АО ГЛОНАСС, поддержанные Минпромторгом России.
21.	Требования к транспортным средствам для перевозки детей в возрасте от 1,5 до 16 лет.	Требования были разработаны ФГУП «НАМИ» на основании ГОСТ 33552-2015 «Автобусы для перевозки детей. Технические требования и методы испытаний» по предложениям отдельных субъектов Российской Федерации.
22.	Требования к наличию и возможности подключения к аппаратуре спутниковой навигации датчиков контроля условий среды внутри фургона (температуры, влажности и других) транспортных средств – фургонов для перевозки пищевых продуктов.	Предложения АО ГЛОНАСС, поддержанные Минпромторгом России.
23.	Требования к наличию и возможности подключения к аппаратуре спутниковой навигации датчиков включения/выключения коробки отбора мощности и/или исполнительных механизмов строительных, дорожных и землеройных машин.	Предложения АО ГЛОНАСС, поддержанные Минпромторгом России.
24.	Требования к находящимся в эксплуатации транспортным средствам с электрическими или комбинированными энергоустановками.	Требования гармонизированы с Предписаниями ООН № 4 «Единообразные предписания, касающиеся периодических технических осмотров автотранспортных средств, оснащенных электрической или гибридной силовой установкой (установками) (двигателями), на предмет их пригодности к эксплуатации на дорогах».

5. Описание устанавливаемых в проекте изменений в технический регламент обязательных требований, отличающихся от положений международных, региональных (межгосударственных) стандартов или обязательных требований, действующих на территориях государств-членов Евразийского экономического союза

См. в пункте 4 пояснительной записки.

6. Информация о соответствии проекта изменений в технический регламент требованиям в области обеспечения единства измерений

Проект изменений к техническому регламенту соответствует требованиям в области обеспечения единства измерений.

В проекте изменений к техническому регламенту применена международная система единиц измерения.

7. Предполагаемый срок введения в действие требований, предусмотренных изменениями в технический регламент

Изменения в технический регламент предполагается ввести в действие через 12 месяцев после принятия решения Совета Евразийской экономической комиссии о принятии указанных изменений.

8. Финансово-экономическое обоснование проекта изменений в технический регламент, содержащее описание экономического эффекта от реализации изменений в технический регламент, оценку влияния реализации изменений в технический регламент на расходы бюджета Союза

Экономический эффект для субъектов экономической деятельности достигается за счет снижения затрат на проведение оценки соответствия в связи с задействованием механизмов взаимного признания результатов

оценки соответствия Правилам ООН, предусмотренных Женевским Соглашением 1958 г.

Создаются возможности для установки сертифицированных устройств вызова экстренных оперативных служб на транспортные средства, находившиеся в эксплуатации. Это повлечет увеличение спроса на устройства вызова экстренных оперативных служб. Как следствие, будут облегчены возможности проведения оценки соответствия выпускаемых в обращение единичных транспортных средств требованиям, касающимся установки устройств вызова экстренных оперативных служб.

Конкретизация требований к внесению изменений в конструкцию позволит упростить процедуру оценки соответствия за счет исключения предварительной технической экспертизы.

Экономический эффект будет достигнут за счет внедрения новых мер активной, пассивной и экологической безопасности в связи со снижением рисков совершения ДТП, снижения тяжести последствий ДТП, снижения вреда, причиненного здоровью людей и окружающей среде.

Внесение изменений в технический регламент не приведет к увеличению расходов бюджета Евразийского экономического союза.

9. Описание проблем, на решение которых направлена разработка проекта изменений в технический регламент

Разработка проекта изменений в технический регламент направлена на решение следующих проблем:

- недостаточный уровень безопасности транспортных средств и их компонентов по сравнению с современным технологическим уровнем развития автомобильной промышленности;

- необходимость оптимизации затрат автопроизводителей и импортеров на проведение оценки соответствия транспортных средств и их компонентов;

- необходимость актуализации отдельных положений технического регламента с учетом практики его применения, в том числе в части перечня объектов технического регулирования технического регламента, требований к транспортным средствам и их компонентам, а также применяемых процедур оценки соответствия.

10. Круг лиц, на защиту интересов которых направлен проект изменений в технический регламент

Проект изменений в технический регламент направлен на защиту интересов неопределенного круга юридических и физических лиц-резидентов государств-членов Евразийского экономического союза:

- граждан и их объединений, населения (потребителей) государств-членов ЕАЭС, использующих колесные транспортные средства, являющиеся объектами технического регулирования технического регламента;

- субъектов предпринимательской деятельности, а именно – изготовителей, уполномоченных изготовителями лиц и продавцов (импортеров), осуществляющих выпуск колесных транспортных средств и их компонентов, являющихся объектами технического регулирования технического регламента, в обращении на таможенной территории ЕАЭС.

11. Адресаты регулирования, в том числе субъекты предпринимательской деятельности, и воздействие, оказываемое на них регулированием, предусмотренным проектом изменений в технический регламент

Введение новых требований в технический регламент окажет влияние на изготовителей транспортных средств и их компонентов, которые будут должны привести в соответствие с новыми требованиями выпускаемую в обращение продукцию в течение установленного в техническом регламенте переходного периода.

Введение новых требований также должны учитывать изготовители и импортеры единичных транспортных средств, а также субъекты предпринимательской деятельности, оказывающие услуги по внесению изменений в конструкцию транспортных средств.

Органы по оценке соответствия должны учитывать изменение процедурных положений технического регламента при проведении оценки соответствия транспортных средств и их компонентов.

12. Содержание устанавливаемых проектом изменений в технический регламент ограничений для субъектов предпринимательской и иной деятельности, иных заинтересованных лиц, интересы которых будут затронуты

Проект изменений в технический регламент устанавливает для субъектов предпринимательской и иной деятельности, иных заинтересованных лиц следующие ограничения:

- исключение внесения изменений в конструкцию, приводящих к изменению силовой структуры, или замену рамы или несущего кузова;
- введение требований к типичным случаям внесения изменений в конструкцию транспортного средства;
- запрет на изготовление транспортных средств категорий М2 и М3 лицами, которым не присвоен международный идентификационный код изготовителя, а также посредством переделки из бывших в эксплуатации транспортных средств (шасси) категорий М1 и N;
- запрет на изготовление специальных и специализированных транспортных средств посредством переделки из бывших в эксплуатации транспортных средств;
- расширение перечня транспортных средств, конструкция которых должна предусматривать оснащение аппаратурой спутниковой навигацией;
- введение требований к декларированию безопасности транспортных средств, имеющих системы автоматического управления;

- запрет использования свинца, ртути, кадмия и шестивалентного хрома в конструкции транспортных средств категорий М1 и N1;
- введение требований к обеспечению безопасной утилизации транспортных средств;
- введение требования к предоставлению изготовителем транспортных средств сервисной информации для операторов рынка услуг технического обслуживания и ремонта транспортных средств;
- введение требований новых Правил ООН и поправок к действующим Правилам ООН;
- введение требований экологического класса 5 для бензиновых двигателей большой мощности;
- введение требований к единичным транспортным средствам определенных категорий об оснащении электронной системой блокировки несанкционированного пуска двигателя (иммобилайзером), антиблокировочной тормозной системой (АБС), электронной системой контроля устойчивости (ЭСКУ), фронтальной подушкой безопасности для водителя, дополнительными системами крепления детских удерживающих устройств (ISOFIX);
- введение запрета на наличие лежачих мест в автобусах;
- введение квалификационных требований экологического класса 5 для единичных транспортных средств;
- введение требований к единичным транспортным средствам в отношении систем вызова экстренных оперативных служб;
- введение требований к наличию и возможности подключения к аппаратуре спутниковой навигации датчиков включения/выключения манипуляторов для погрузки и выгрузки леса;
- введение требований к наличию и возможности подключения к аппаратуре спутниковой навигации датчиков включения/выключения коробки отбора мощности и/или исполнительных механизмов для транспортных средств для коммунального хозяйства и содержания дорог;

- введение требований к наличию и возможности подключения к аппаратуре спутниковой навигации датчиков открытия/закрытия дверей и аварийных люков транспортных средств, предназначенных для перевозки денежных средств и ценных грузов;

- введение требований к транспортным средствам для перевозки детей в возрасте от 1,5 до 16 лет;

- введение требований к наличию и возможности подключения к аппаратуре спутниковой навигации датчиков контроля условий среды внутри фургона (температуры, влажности и других) транспортных средств – фургонов для перевозки пищевых продуктов;

- введение требований к наличию и возможности подключения к аппаратуре спутниковой навигации датчиков включения/выключения коробки отбора мощности и/или исполнительных механизмов строительных, дорожных и землеройных машин;

- введение требований к находящимся в эксплуатации транспортным средствам с электрическими или комбинированными энергоустановками.

13. Механизм разрешения проблемы, на решение которой направлен проект изменений в технический регламент, и достижения целей регулирования, предусмотренный проектом изменений в технический регламент

В целях повышения уровня безопасности транспортных средств и их компонентов проект изменений в технический регламент содержит новые требования (см. пункт 4 пояснительной записки).

Для оптимизации затрат автопроизводителей и импортеров на проведение оценки соответствия транспортных средств и их компонентов проект изменений в технический регламент уточняет процедуры оценки соответствия.

Положения технического регламента, в том числе в части перечня объектов технического регулирования технического регламента, требований

к транспортным средствам и их компонентам, а также применяемых процедур оценки соответствия, актуализированы с учетом практики его применения и с учетом изменения нормативных правовых актов Евразийского экономического союза, оказывающих влияние на применение положений технического регламента.

14. Описание иных возможных способов разрешения проблем, на решение которых направлен проект изменений в технический регламент

Иных способов разрешения проблем, на решение которых направлен проект изменений в технический регламент, не усматривается.

При сохранении действующего регулирования проблемы, обозначенные в разделе 9 пояснительной записки, решены не будут.

Разработанный проект изменений в технический регламент является компромиссом, обеспечивающим баланс интересов регулятора, направленных на достижение целей технического регулирования в отношении повышения безопасности продукции автомобилестроения, и интересов изготовителей транспортных средств и их компонентов, обусловленных необходимостью снижения затрат на производство продукции. Тем самым, в среднесрочной перспективе, изменения в технический регламент обеспечивают социально приемлемый и устраивающий потребителей уровень безопасности продукции автомобилестроения.

15. Дополнительная аргументация в отношении введения отдельных положений технического регламента

15.1. Требование к предоставлению изготовителем транспортных средств сервисной информации для операторов рынка услуг технического обслуживания и ремонта транспортных средств

Для обеспечения повышения качества и безопасности оказываемых услуг по послепродажному техническому обслуживанию и ремонту

транспортных средств целесообразно обеспечить участников рынка, не имеющих отношений с изготовителями транспортных средств, информацией, необходимой для диагностики, технического обслуживания и ремонта транспортных средств, включая все последующие поправки и дополнения к такой информации, которую должны предоставлять изготовители транспортных средств.

Требование к предоставлению изготовителем транспортных средств сервисной информации способствует повышению безопасности находящихся в эксплуатации транспортных средств, и, в этой связи, соответствует целям принятия технических регламентов ЕАЭС, установленных в статье 52 Договора о Евразийском экономическом союзе от 29 мая 2014 г.

Предложение по введению указанного требования опирается на опыт Европейского Союза, в котором с 2007 г. действуют соответствующие предписания, включенные в нормативные документы, касающиеся ограничения выбросов загрязняющих веществ транспортными средствами.

Включение указанного требования в Регламенты, касающиеся выбросов загрязняющих веществ транспортными средствами, связано с рисками ухудшения выбросов при ненадлежащем техническом обслуживании транспортных средств и тем, что нормативные предписания в отношении выбросов устанавливают конкретные обязательные требования к долговечности систем снижения токсичности вредных выбросов транспортных средств. Кроме того, введение требований в нормативные документы, для которых подтверждается соответствие в отношении конкретных типов транспортных средств и которые используются для процедуры одобрения типа, позволяет обеспечить эффективный контроль выполнения требований.

В настоящее время актуальность введения указанного требования возросла в связи с действием санкционного режима в отношении Российской Федерации и Республики Беларусь, вследствие которого большинство мировых автопроизводителей покинуло рынок и лишило официальных

дилеров и автовладельцев доступа к необходимой сервисной и технической информации, что затрудняет эксплуатацию и техническое обслуживание транспортных средств.

15.2. Введение процедур оформления и регистрации сообщения об официальном утверждении типа транспортного средства (шасси) в отношении региональных требований

Замена предусмотренных действующей редакцией технического регламента процедур декларирования соответствия и сертификации соответствия транспортных средств отдельным требованиям, установленным приложениями № 2, 3 и 6 к техническому регламенту, процедурами оформления и регистрации сообщения об официальном утверждении типа транспортного средства (шасси) в отношении региональных требований, предусмотренных указанными приложениями, осуществляется с целью передачи ответственности за оформление указанных документов от частных органов по сертификации органу государственного управления.

Процедуры оформления и регистрации сообщения об официальном утверждении типа транспортного средства (шасси) в отношении региональных требований не отличаются от таковых, осуществляемых при оформлении и регистрации сообщений об официальном утверждении типа в отношении Правил ООН, как это предусмотрено Женевским Соглашением 1958 г. Ожидается, что оформлением и регистрацией сообщений об официальном утверждении типа транспортного средства (шасси) в отношении региональных требований будет заниматься тот же орган государственного управления, который занимается оформлением и регистрацией сообщений об официальном утверждении типа в отношении Правил ООН. Таким образом, при некотором увеличении объема работы указанного органа государственного управления, характер этой работы качественно не изменится. Соответственно, не изменится и объем подготовительной работы

у заявителей, которые будут перенаправлены к другому адресату для подачи документов.

Учитывая важность обеспечения безопасности колесных транспортных средств, Женевским Соглашением 1958 г. установлен механизм проведения их оценки соответствия Правилам ООН на государственном уровне. Действующее законодательство о техническом регулировании также предусматривает утверждение одобрений типа транспортного средства и одобрений типа шасси органом государственного управления. В то же время, оценка соответствия региональным требованиям технического регламента осуществляется частными органами по сертификации. После перехода к оформлению сообщений об официальном утверждении типа в отношении региональных требований оценка соответствия комплектных транспортных средств и шасси будет осуществляться исключительно органом государственного управления.

Порядок подготовки сообщений об официальном утверждении типа в отношении региональных требований будет определяться на национальном уровне.

15.3. Разрешение оформления одобрения типа транспортного средства и одобрения типа шасси на малую партию транспортных средств (шасси) не чаще одного раза в год

В соответствии с определением, приведенным в пункте 6 технического регламента, малой партией транспортных средств (шасси) является установленное в зависимости от категории транспортного средства (шасси) количество транспортных средств (шасси) одного типа, включая все модификации. Предельный объем малой партии для категорий L1 - L7, M1, O1 - O2 составляет 150 штук, для категорий M2, N1 - N3, O3 - O4 - 100 штук, для категории M3 - 50 штук. При этом, в определении не указан временной интервал, в течение которого изготовлена или импортирована малая партия транспортных средств (шасси) одного типа, в то время как превышение

указанного количества транспортных средств в течение года, по существу, означает, что продукция изготавливается и выпускается в обращение серийно.

Для изготовителей и импортеров малых партий транспортных средств (шасси) пунктом 35 технического регламента установлена преференция, позволяющая снизить издержки на проведение оценки соответствия посредством декларирования соответствия вместо привлечения для проведения оценки соответствия третьей стороны, что оправдано, учитывая объем изготовленных (импортированных) транспортных средств в пределах малой партии. Однако изготовители и импортеры транспортных средств (шасси) могут злоупотреблять указанной преференцией, деля серийно выпускаемую продукцию на малые партии и, тем самым, снижая свои издержки на проведение оценки соответствия.

С целью исключения возможности такого рода злоупотреблений, устанавливается ограничение на оформление одобрения типа транспортного средства и одобрения типа шасси на малую партию транспортных средств (шасси) не чаще одного раза в год.

16. Содержание изменений, вносимых в технический регламент

№ пп	Пункты технического регламента	Содержание изменений
1.	По тексту технического регламента	Упорядочивание применяемых терминов.
2.	Пункты 6 (определения), 13 ¹ , 14 ¹ , приложение № 3 пункт 19, приложение № 4 пункт 5, приложение № 8 пункт 10.20, приложение № 10 позиция 118	Приведение в соответствие с Правилами ООН № 144 требований к устройствам и системам вызова экстренных оперативных служб.
3.	Пункт 6 (определения)	Исключение внесения изменений в конструкцию, приводящих к изменению силовой структуры, или замену рамы или несущего кузова.
4.	Пункты 6 (определения), 7, приложения № 14, 15, 17, 18	Учет положений Соглашения об электронных паспортах и структуры электронных паспортов.
5.	Пункт 6 (определения)	Уточнение определений терминов «газодизель», «грузоподъемность», «двухтопливный двигатель», «изготовитель», «коммерческие перевозки», «компоненты транспортного средства»,

№ пп	Пункты технического регламента	Содержание изменений
		«контрольные испытания», «корректор света фар», «маршрутная перевозка», «масса транспортного средства в снаряженном состоянии», «масса шасси в снаряженном состоянии», «модуль источника света», «модуль СИД», «опрокидывание транспортного средства», «представитель изготовителя», «протокол экспертизы», «режим работы устройств освещения и световой сигнализации», «свидетельство о соответствии транспортного средства с внесенными в его конструкцию изменениями требованиям безопасности», «сертификат СМК», «сертификационные испытания», «система автоматизированного управления», «система вызова экстренных оперативных служб», «сообщение об официальном утверждении типа», «транспортное средство, являющееся результатом индивидуального технического творчества», устройство вызова экстренных оперативных служб», «фары типа HR, HC, HCR», «фары типа В», «фары типа F3», «цвет источников света, устройств освещения и световой сигнализации».
6.	Пункты 6 (определения), 76, приложение № 9	Упрощение и упорядочивание процедур при внесении изменений в конструкцию транспортного средства, введение требований к типичным случаям внесения изменений в конструкцию транспортного средства.
7.	Пункт 10	Запрет на изготовление транспортных средств категорий M ₂ и M ₃ лицами, которым не присвоен международный идентификационный код изготовителя, а также посредством переделки из бывших в эксплуатации транспортных средств (шасси) категорий N ₂ и N ₃ .
8.	Пункт 11	Введение исключений для транспортных средств, оснащенных броневаой защитой, если особенности конструкции не позволяют выполнить требования технического регламента полностью.
9.	Пункт 13	Расширение перечня транспортных средств, конструкция которых должна предусматривать оснащение аппаратурой спутниковой навигацией.
10.	Пункт 14	Введение указания на то, что требования к тахографам устанавливаются на национальном уровне стран-членов Евразийского экономического союза.
11.	Пункт 16, приложение № 9 пункт 19, новое приложение № 24	Введение требований к декларированию безопасности транспортных средств, имеющих системы автоматического управления.
12.	Пункт 20, приложение № 1, приложение № 10	Упорядочивание номенклатуры компонентов и требований к компонентам.
13.	Пункт 22	Установление порядка применения технического

№ пп	Пункты технического регламента	Содержание изменений
		регламента в случае принятия органом государственного управления государства-члена Евразийского экономического союза решения о применении технического регламента в отношении транспортных средств (шасси), указанных в подпунктах 7 и 8 пункта 3 технического регламента.
14.	Пункт 22 ¹	Запрет использования свинца, ртути, кадмия и шестивалентного хрома в конструкции транспортных средств категорий М ₁ и N ₁ .
15.	Пункты 22 ¹ , 22 ² , новые приложения № 20, 21	Введение требований к обеспечению безопасной утилизации транспортных средств.
16.	Пункты 23, 24, 25, 27, 28, 30, 31, 33, 33 ¹ , 33 ² , 35, 36, 38, 39, 40, 41, 42, 43, 44, 45, 46, 57, 59, 60, 61, 63, 65, 66 ¹ , 67, 67 ¹ , приложение № 2 пункты 5, 6, 9, 10	Уточнение процедур одобрения типа.
17.	Пункт 25	Отмена необходимости иметь представителя изготовителя в каждой стране-члене Евразийского экономического союза.
18.	Пункты 28, 33 ¹ , 42, 44, 57, 60, 67, приложение № 2 пункт 8, новые приложения № 22, 23	Введение официального утверждения типа при оценке отдельных свойств по приложениям 2, 3 и 6 к техническому регламенту как части процедуры одобрения типа.
19.	Пункты 30, 31	Уточнение возможностей использования протоколов испытаний и разрешение экспертизы результатов ранее проведенных испытаний и других доказательственных материалов в случае неизменности конструкции транспортного средства.
20.	Пункты 75, 76, 77, 78, 79, 80	Уточнение порядка проверки выполнения требований технического регламента, установленных к транспортным средствам в случае внесения изменений в их конструкцию.
21.	Пункты 81, 82, 83, 85, 86, 87, 89, 90, 91, 92, 93, 94, 96, 97, 98. Исключен пункт 84.	Уточнение процедур подтверждения соответствия компонентов.
22.	Пункты 100, 102	Уточнение положений, касающихся единого знака обращения продукции на рынке государств-членов Евразийского экономического союза.
23.	Приложение № 1, приложение № 10 (согласование с приложением № 1)	Уточнение области применения технического регламента, включая введение определение экологического класса б.
24.	Приложение № 2, приложение № 6 пункт 2.5.1, приложение № 10 позиции 1,	Введение новых Правил ООН и поправок к действующим Правилам ООН.

№ пп	Пункты технического регламента	Содержание изменений
	2, 3, 5, 31, 32, 35, 36, 52, 70, 112, 119, 120, 121, 122	
25.	Приложение № 3 раздел 1	Уточнение требований к установке устройств освещения и световой сигнализации на 3- и 4-колесные мототранспортные средства.
26.	Приложение № 3, пункт 6.1.2	Введение описания автоматической системы управления климатом (системой климат-контроля).
27.	Приложение № 3, пункт 11	Уточнение требований к электромагнитной совместимости троллейбусов.
28.	Приложение № 3, пункт 12	Введение требований экологического класса 5 для бензиновых двигателей большой мощности.
29.	Приложение № 3, пункт 18	Введение дополнительных требований к транспортным средствам, предназначенным для эксплуатации в условиях холодного климата.
30.	Приложение № 3, пункт 19	Введение новых требований к системам вызова экстренных оперативных служб.
31.	Приложение № 4	Введение требований к единичным транспортным средствам определенных категорий в отношении оснащения электронной системой блокировки несанкционированного пуска двигателя (иммобилайзером), антиблокировочной тормозной системой (АБС), электронной системой контроля устойчивости (ЭСКУ), фронтальной подушкой безопасности для водителя, дополнительными системами крепления детских удерживающих устройств (ISOFIX), запрета на наличие лежачих мест в автобусах.
32.	Приложение № 4 пункт 4	Введение квалификационных требований экологического класса 5 для единичных транспортных средств.
33.	Приложение № 4 пункт 5	Уточнение требований к единичным транспортным средствам в отношении систем вызова экстренных оперативных служб.
34.	Приложение № 5	Исключение приложения № 5 (Габаритные и весовые ограничения, действующие в отношении транспортных средств) (в каждой стране-члене Евразийского экономического союза действуют свои нормы).
35.	Приложение № 6 пункт 1.5.4	Введение требований к наличию и возможности подключения к аппаратуре спутниковой навигации датчиков включения/выключения манипуляторов для погрузки и выгрузки леса.
36.	Приложение № 6 раздел 1.6	Уточнение требований к автомобилям скорой медицинской помощи в соответствии с ГОСТ 33665-2015.
37.	Приложение № 6 пункт 1.13.21	Введение требований к наличию и возможности подключения к аппаратуре спутниковой навигации датчиков включения/выключения коробки отбора мощности и/или исполнительных механизмов для

№ пп	Пункты технического регламента	Содержание изменений
		транспортных средств для коммунального хозяйства и содержания дорог.
38.	Приложение № 6 пункт 1.15.20	Введение требований к наличию и возможности подключения к аппаратуре спутниковой навигации датчиков открытия/закрытия дверей и аварийных люков транспортных средств, предназначенных для перевозки денежных средств и ценных грузов.
39.	Приложение № 6 раздел 1.16	Введение требований к транспортным средствам для перевозки детей в возрасте от 1,5 до 6 лет и уточнение требований к транспортным средствам для перевозки детей в возрасте от 6 до 16 лет в соответствии с ГОСТ 33552-2015.
40.	Приложение № 6 пункты 1.18.5, 1.18.7	Согласование требований к транспортным средствам, перевозящим опасные грузы, с положениями Приложения В к Европейскому соглашению о международной дорожной перевозке опасных грузов (ДОПОГ), заключенному в Женеве 30 сентября 1957 г.
41.	Приложение № 6 пункт 1.20.13	Введение требований к окраске поверхности сосудов автоцистерн и прицепов-цистерн эмалью светло-серого цвета.
42.	Приложение № 6 пункт 1.21	Уточнение требований к транспортным средствам органов охраны правопорядка и исполнения наказаний, предназначенным для перевозки задержанных и осужденных лиц.
43.	Приложение № 6 пункт 1.23.8	Введение требований к наличию и возможности подключения к аппаратуре спутниковой навигации датчиков контроля условий среды внутри фургона (температуры, влажности и других) транспортных средств – фургонов для перевозки пищевых продуктов.
44.	Приложение № 6 пункт 2.1.1.8	Введение требований к наличию и возможности подключения к аппаратуре спутниковой навигации датчиков включения/выключения коробки отбора мощности и/или исполнительных механизмов строительных, дорожных и землеройных машин.
45.	Приложение № 7	Уточнение положений, касающихся нанесения идентификационного номера транспортного средства (VIN), таблички изготовителя, идентификационного обозначения типа компонента.
46.	Приложение № 8	Уточнение требований в соответствии с предложениями, поступившими от органов государственного управления, и в целях гармонизации с Предписаниями ООН № 1, 2, 3 и 4.
47.	Приложение № 10	Уточнение схем подтверждения соответствия.
48.	Приложение № 10 позиции 1, 2, 3, 5, 7, 9, 12, 13, 14, 16, 18, 20, 21, 24, 31, 32, 33, 34, 35, 36, 38, 39, 40, 42, 43, 44, 45,	Уточнение содержания требований.

№ пп	Пункты технического регламента	Содержание изменений
	46, 47, 48, 50, 52, 56, 58, 59, 60, 63, 66, 67, 68, 69, 70, 72, 78, 85, 86, 88, 89, 90, 92, 94, 95, 96, 100, 102, 103, 104, 105, 112, 115, 116, 117, 118	
49.	Приложение № 10 позиции 61a, 119, 120, 121, 122	Введение новых объектов технического регулирования и требований к ним.
50.	Приложение № 11	Уточнение квалификационных положений по отношению к типам транспортных средств.
51.	Приложение № 12	Уточнение содержания доказательственных материалов, подтверждающих выполнение требований технического регламента.
52.	Приложение № 14	Введение в форму одобрения типа транспортного средства нового приложения с результатами измерения массы выбросов углекислого газа, расхода топлива, расхода электроэнергии, запаса хода на электротяге в соответствии с Правилами ООН № 101 (только для транспортных средств категорий M ₁ и N ₁ при подтверждении соответствия указанным Правилам).
53.	Приложения № 14 - 17	Изменение содержания сведений об органе по сертификации
54.	Приложение № 19	Приведение схем сертификации и декларирования соответствия в соответствие с положениями Решения Совета Евразийской экономической комиссии от 18.04.2018 № 44.

ПОЯСНИТЕЛЬНАЯ ЗАПИСКА

к проектам Перечня международных и региональных (межгосударственных) стандартов, а в случае их отсутствия – национальных (государственных) стандартов, в результате применения которых на добровольной основе обеспечивается соблюдение требований технического регламента Таможенного союза «О безопасности колесных транспортных средств» (ТР ТС 018/2011) и Перечня международных и региональных (межгосударственных) стандартов, а в случае их отсутствия – национальных (государственных) стандартов, содержащих правила и методы исследований (испытаний) и измерений, в том числе правила отбора образцов, необходимые для применения и исполнения требований технического регламента Таможенного союза «О безопасности колесных транспортных средств» (ТР ТС 018/2011) и осуществления оценки соответствия объектов технического регулирования в связи с разработкой проекта изменений № 3 к техническому регламенту Таможенного союза «О безопасности колесных транспортных средств» (ТР ТС 018/2011)

а) Правовое основание для принятия проектов Перечней стандартов

Подготовка проектов изменений в Перечень международных и региональных (межгосударственных) стандартов, а в случае их отсутствия – национальных (государственных) стандартов, в результате применения которых на добровольной основе обеспечивается соблюдение требований технического регламента Таможенного союза «О безопасности колесных транспортных средств» (ТР ТС 018/2011) и Перечень международных и региональных (межгосударственных) стандартов, а в случае их отсутствия – национальных (государственных) стандартов, содержащих правила и методы исследований (испытаний) и измерений, в том числе правила отбора образцов, необходимые для применения и исполнения требований технического регламента Таможенного союза «О безопасности колесных транспортных средств» (ТР ТС 018/2011) и осуществления оценки соответствия объектов технического регулирования, утвержденные Решением Коллегии Евразийской экономической комиссии от 25.12.2018 № 219, (далее – предложения, Перечни стандартов) проводится на основании пункта 22 Порядка разработки и принятия перечней международных и региональных (межгосударственных) стандартов, а в случае их отсутствия - национальных (государственных) стандартов, в результате применения которых на добровольной основе обеспечивается соблюдение требований технического регламента Евразийского экономического союза, и перечней международных и региональных (межгосударственных) стандартов, а в случае их отсутствия - национальных (государственных) стандартов, содержащих правила и методы исследований (испытаний) и измерений, в том числе правила отбора образцов, необходимые для применения и исполнения требований технического регламента Евразийского экономического союза и осуществления оценки соответствия объектов технического регулирования, утвержденного Решением Совета Евразийской экономической комиссии от 18 октября 2016 г. № 161 (далее – Порядок).

б) Цели разработки проектов Перечней стандартов

Подготовка предложений направлена на обеспечение выполнения требований технического регламента Таможенного союза «О безопасности колесных транспортных средств» (ТР ТС 018/2011) посредством:

- дополнения действующих перечней стандартов, обеспечивающих применение ТР ТС 018/2011, стандартами, содержащими требования и методы проведения испытаний в отношении объектов регулирования ТР ТС 018/2011;

- актуализации стандартов, включенных в перечни стандартов, обеспечивающих применение ТР ТС 018/2011.

в) Описание проблем, на решение которых направлена разработка проектов Перечней стандартов, а также иных способов решения этих проблем

Подготовка предложений направлена на создание условий для применения актуальных стандартов при выполнении требований технического регламента Таможенного союза «О безопасности колесных транспортных средств» (ТР ТС 018/2011). В том числе, в связи с разработкой проекта изменений № 3 к ТР ТС 018/2011.

г) Краткая характеристика стандартов и методик исследований (испытаний) и измерений, предлагаемых к включению в проекты Перечней стандартов

В Перечни стандартов предлагается включить следующие стандарты:

1) Перечень международных и региональных (межгосударственных) стандартов, а в случае их отсутствия – национальных (государственных) стандартов, в результате применения которых на добровольной основе обеспечивается соблюдение требований технического регламента Таможенного союза «О безопасности колесных транспортных средств» (ТР ТС 018/2011):

ГОСТ Р 59857-2021 «Автомобильные транспортные средства. Автотехническая и автотовароведческая экспертиза. Термины и определения»;

ГОСТ Р 59483-2021 «Колесные транспортные средства. Термины и определения»;

ГОСТ Р 59102-2020 «Электромобили и автомобильные транспортные средства с комбинированным и энергоустановками. Термины и определения»;

ГОСТ Р 59848-2021 «Автомобильные транспортные средства категорий М2, М3. Технические требования и методы испытаний»;

ГОСТ Р 52853-2019 «Автомобили легковые. Системы защиты от разбрызгивания из-под колес. Технические требования»;

ГОСТ 34788-2021 «Автомобильные транспортные средства. Системы вызова экстренных оперативных служб. Качество громкоговорящей связи. Технические требования и методы испытаний»;

ГОСТ 33464-2023 «Глобальная навигационная спутниковая система. Система экстренного реагирования при авариях. Устройство/система вызова экстренных оперативных служб. Общие технические требования»

ГОСТ 33465-2023 «Глобальная навигационная спутниковая система. Система экстренного реагирования при авариях. Протоколы обмена данными устройства/системы вызова экстренных оперативных служб с инфраструктурой системы экстренного реагирования при авариях»;

- ГОСТ Р 50992-2019 «Автомобильные транспортные средства. Климатическая безопасность. Технические требования и методы испытаний»;
- ГОСТ 34729-2021 «Техника пожарная. Автолестницы пожарные. Общие технические требования. Методы испытаний»;
- ГОСТ 34350-2017 «Техника пожарная. Основные пожарные автомобили. Общие технические требования. Методы испытаний»;
- ГОСТ EN 1501-1-2014 «Мусоровозы. Общие технические требования и требования безопасности. Часть 1. Мусоровозы с задней загрузкой»;
- ГОСТ EN 1501-2-2012 «Мусоровозы. Общие технические требования и требования безопасности. Часть 2. Мусоровозы с боковой загрузкой»;
- ГОСТ EN 13019-2012 «Машины для очистки дорожных покрытий. Требования безопасности»;
- ГОСТ EN 13021-2012 «Машины для зимнего содержания дорог. Требования безопасности»;
- ГОСТ EN 13524-2012 «Машины для содержания автомобильных дорог. Требования безопасности»;
- ГОСТ 12.2.088-2017 «Система стандартов безопасности труда. Оборудование наземное для освоения и ремонта скважин. Общие требования безопасности»;
- ГОСТ EN 13082-2020 «Цистерны для перевозки опасных грузов. Рабочее оборудование для цистерн. Клапан отвода паров»;
- ГОСТ EN 13317-2020 «Цистерны для перевозки опасных грузов. Рабочее оборудование для цистерн. Крышка люка в сборе»;
- ГОСТ EN 13094-2020 «Цистерны для перевозки опасных грузов. Цистерны металлические с рабочим давлением не более 0,5 бар. Требования к конструкции и изготовлению»;
- ГОСТ EN 14025-2020 «Цистерны для перевозки опасных грузов. Цистерны металлические под давлением. Требования к конструкции и изготовлению»;
- ГОСТ EN 13308-2020 «Цистерны для перевозки опасных грузов. Рабочее оборудование для цистерн. Приемный клапан, не сбалансированный по давлению»;
- ГОСТ EN 13314-2020 «Цистерны для перевозки опасных грузов. Рабочее оборудование для цистерн. Крышка заправочной горловины»;
- ГОСТ EN 13316-2020 «Цистерны для перевозки опасных грузов. Рабочее оборудование для цистерн. Приемный клапан, сбалансированный по давлению»;
- ГОСТ EN 14595-2020 «Цистерны для перевозки опасных грузов. Рабочее оборудование для цистерн. Дыхательное устройство»;
- ГОСТ EN 14596-2020 «Цистерны для перевозки опасных грузов. Рабочее оборудование для цистерн. Предохранительный клапан сброса избыточного давления»;
- ГОСТ EN 1626-2020 «Сосуды криогенные. Клапаны для низкотемпературного режима работы»;
- ГОСТ 34443-2018 «Мобильные подъемники с рабочими платформами. Расчеты конструкции, требования безопасности, методы испытаний»;

ГОСТ Р 50574-2019 «Автомобили, автобусы и мотоциклы оперативных служб. Цветографические схемы, опознавательные знаки, надписи, специальные световые и звуковые сигналы. Общие требования»;

ГОСТ Р 59848-2021 «Автомобильные транспортные средства категорий М2, М3. Технические требования и методы испытаний»;

ГОСТ 34485-2018 «Едиличные транспортные средства. Маркировка идентификационным номером»;

ГОСТ Р 58802-2020 «Едиличные транспортные средства. Маркировка. Технические требования»;

ГОСТ Р 53602-2009 «Составные части транспортных средств. Маркировка. Общие технические требования»;

ГОСТ Р 50577-2018 «Знаки государственные регистрационные транспортных средств. Типы и основные размеры. Технические требования»;

СТБ 1641-2019 «Транспорт дорожный. Требования к техническому состоянию по условиям безопасности движения. Методы проверки»;

ГОСТ 33997-2016 «Колесные транспортные средства. Требования к безопасности в эксплуатации и методы проверки»;

ГОСТ Р 59889-2021 «Транспортные средства. Внесение изменений в конструкцию транспортных средств, находящихся в эксплуатации. Технические требования, технический контроль и методы испытаний»;

ГОСТ 34787-2021 «Транспортные средства. Порядок внесения серийных изменений в конструкцию транспортных средств, находящихся в эксплуатации»;

ГОСТ 23181-2020 «Автомобильные транспортные средства. Приводы тормозные гидравлические. Технические требования»;

ГОСТ 4364-2020 «Автомобильные транспортные средства. Приводы пневматические тормозных систем. Технические требования»;

ГОСТ 30599-2017 «Колеса из легких сплавов для пневматических шин. Технические требования и методы испытаний»;

ГОСТ Р 53165-2020 (IEC 60095-1:2018) «Батареи стартерные свинцово-кислотные. Часть 1 – Общие требования и методы испытаний»;

ГОСТ Р 58209-2018 (ISO 3808:2002) «Транспорт дорожный. Неэкранированные высоковольтные провода системы зажигания. Технические требования и методы испытаний»;

ГОСТ Р ISO 18669-1-2018 «Двигатели внутреннего сгорания. Поршневые пальцы. Часть 1. Общие технические требования»;

ГОСТ 10578-2020 «Насосы топливные дизелей. Технические требования и методы испытаний»;

ГОСТ Р ISO 8854-2018 «Транспорт дорожный. Генераторы переменного тока с регуляторами напряжения. Методы испытаний и общие требования»;

ГОСТ Р ISO 8856-2018 «Транспорт дорожный. Электрические характеристики стартеров. Методы испытаний и общие требования»;

ГОСТ 8752-79 «Манжеты резиновые армированные для валов. Технические условия»;

ГОСТ 33786-2016 «Прокладки головки цилиндров и системы газопроводов для двигателей внутреннего сгорания. Общие технические требования»;

ГОСТ 34504-2018 «Автомобильные транспортные средства. Домкраты механические. Технические требования и методы испытаний»;

ГОСТ 13568-2017 «Цепи приводные роликовые и втулочные. Общие технические условия»;

ГОСТ 34341-2017 «Двигатели автомобильные. Ремни приводные. Технические требования и методы испытаний»;

ГОСТ 33472-2023 «Глобальная навигационная спутниковая система. Аппаратура спутниковой навигации для оснащения колесных транспортных средств. Общие технические требования»;

ГОСТ Р 71935-2025 «Колеса транспортных средств. Применение Правил ООН № 124 для целей оценки соответствия»;

ГОСТ 35243-2025 «Колеса из легких сплавов для пневматических шин. Технические требования и методы испытаний»;

2) Перечень международных и региональных (межгосударственных) стандартов, а в случае их отсутствия – национальных (государственных) стандартов, содержащих правила и методы исследований (испытаний) и измерений, в том числе правила отбора образцов, необходимые для применения и исполнения требований технического регламента Таможенного союза «О безопасности колесных транспортных средств» (ТР ТС 018/2011) и осуществления оценки соответствия объектов технического регулирования

ГОСТ Р 59889-2021 «Транспортные средства. Внесение изменений в конструкцию транспортных средств, находящихся в эксплуатации. Технические требования, технический контроль и методы испытаний»;

ГОСТ 34787-2021 «Транспортные средства. Порядок внесения серийных изменений в конструкцию транспортных средств, находящихся в эксплуатации»;

ГОСТ 33557-2015 «Автомобильные транспортные средства. Документальное оформление результатов испытаний на соответствие требованиям технических регламентов»;

ГОСТ 33555-2022 «Автомобильные транспортные средства. Шум внутренний. Допустимые уровни и методы испытаний»

ГОСТ 34003-2022 «Автомобильные транспортные средства. Методы испытаний транспортных средств в отношении автоматического срабатывания устройства/системы вызова экстренных оперативных служб при опрокидывании»;

ГОСТ 33469-2023 «Глобальная навигационная спутниковая система. Система экстренного реагирования при авариях. Методы испытаний устройства/системы вызова экстренных оперативных служб на соответствие требованиям по определению момента аварии»;

ГОСТ 33469-2023 «Глобальная навигационная спутниковая система. Система экстренного реагирования при авариях. Методы испытаний устройства/системы вызова экстренных оперативных служб на соответствие требованиям по определению момента аварии»;

ГОСТ 33466-2023 «Глобальная навигационная спутниковая система. Система экстренного реагирования при авариях. Методы испытаний устройства/системы вызова экстренных оперативных служб на соответствие требованиям по электромагнитной совместимости, стойкости к климатическим

и механическим воздействиям»;

ГОСТ 33467-2023 «Глобальная навигационная спутниковая система. Система экстренного реагирования при авариях. Методы функционального тестирования устройства/системы вызова экстренных оперативных служб и протоколов передачи данных»;

ГОСТ 33468-2023 «Глобальная навигационная спутниковая система. Система экстренного реагирования при авариях. Методы испытаний устройства/системы вызова экстренных оперативных служб на соответствие требованиям к качеству громкоговорящей связи в кабине транспортного средства»;

ГОСТ 33469-2023 «Глобальная навигационная спутниковая система. Система экстренного реагирования при авариях. Методы испытаний устройства/системы вызова экстренных оперативных служб на соответствие требованиям по определению момента аварии»;

ГОСТ 33470-2023 «Глобальная навигационная спутниковая система. Система экстренного реагирования при авариях. Методы испытаний модулей беспроводной связи устройства/системы вызова экстренных оперативных служб»;

ГОСТ 33471-2023 «Глобальная навигационная спутниковая система. Система экстренного реагирования при авариях. Методы испытаний навигационного модуля устройства/системы вызова экстренных оперативных служб»;

ГОСТ 34788-2021 «Автомобильные транспортные средства. Системы вызова экстренных оперативных служб. Качество громкоговорящей связи. Технические требования и методы испытаний»;

ГОСТ Р 50992-2019 «Автомобильные транспортные средства. Климатическая безопасность. Технические требования и методы испытаний»;

ГОСТ 12.2.102-2013 «Система стандартов безопасности труда. Машины и оборудование лесозаготовительные и лесосплавные, тракторы лесопромышленные и лесохозяйственные. Требования безопасности, методы контроля требований безопасности и оценки безопасности труда»;

ГОСТ 27614-2016 «Автоцементовозы. Общие технические условия»;

ГОСТ 34729-2021 «Техника пожарная. Автолестницы пожарные. Общие технические требования. Методы испытаний»;

ГОСТ 34727-2021 «Техника пожарная. Автоподъемники пожарные. Общие технические требования. Методы испытаний»;

ГОСТ 34350-2017 «Техника пожарная. Основные пожарные автомобили. Общие технические требования. Методы испытаний»;

ГОСТ 12.2.088-2017 «Система стандартов безопасности труда. Оборудование наземное для освоения и ремонта скважин. Общие требования безопасности»;

СТБ ЕН 13081-2006 «Цистерны для перевозки опасных грузов. Рабочее оборудование. Переходник и соединитель для паросборника»;

ГОСТ EN 13082-2020 «Цистерны для перевозки опасных грузов. Рабочее оборудование для цистерн. Клапан отвода паров»;

СТБ ЕН 13083-2006 «Цистерны для перевозки опасных грузов. Рабочее

оборудование. Переходник для нижнего налива и слива»;

СТБ ЕН 13922-2006 «Цистерны для перевозки опасных грузов. Рабочее оборудование. Системы ограничения наполнения жидким топливом»;

ГОСТ 25560-82 «Устройства дыхательные цистерн для нефтепродуктов. Технические условия»

ГОСТ 25570-82 «Крышки люков цистерн для нефтепродуктов. Типы, основные параметры и размеры»

ГОСТ 33666-2015 «Автомобильные транспортные средства для транспортирования и заправки нефтепродуктов. Технические требования»

ГОСТ EN 12266-1-2020 «Арматура промышленная. Испытания металлических клапанов. Часть 1. Испытания под давлением, порядок проведения испытаний и критерии оценки. Обязательные требования»;

ГОСТ EN 12266-2-2020 «Арматура промышленная. Испытания металлических клапанов. Часть 2. Испытания, порядок проведения испытаний и критерии оценки. Дополнительные требования»;

ГОСТ EN 12972-2020 «Цистерны для перевозки опасных грузов. Цистерны металлические. Испытания, проверка и маркировка»;

ГОСТ EN 13308-2020 «Цистерны для перевозки опасных грузов. Рабочее оборудование для цистерн. Приемный клапан, не сбалансированный по давлению»;

ГОСТ EN 13314-2020 «Цистерны для перевозки опасных грузов. Рабочее оборудование для цистерн. Крышка заправочной горловины»;

ГОСТ EN 13316-2020 «Цистерны для перевозки опасных грузов. Рабочее оборудование для цистерн. Приемный клапан, сбалансированный по давлению»;

ГОСТ EN 13317-2020 «Цистерны для перевозки опасных грузов. Рабочее оборудование для цистерн. Крышка люка в сборе»;

ГОСТ EN 14595-2020 «Цистерны для перевозки опасных грузов. Рабочее оборудование для цистерн. Дыхательное устройство»;

ГОСТ EN 14596-2020 «Цистерны для перевозки опасных грузов. Рабочее оборудование для цистерн. Предохранительный клапан сброса избыточного давления»;

ГОСТ 34443-2018 «Мобильные подъемники с рабочими платформами. Расчеты конструкции, требования безопасности, методы испытаний»;

ГОСТ 25560-82 «Устройства дыхательные цистерн для нефтепродуктов. Технические условия»;

ГОСТ 25570-82 «Крышки люков цистерн для нефтепродуктов. Типы, основные параметры и размеры»;

ГОСТ 33666-2015 «Автомобильные транспортные средства для транспортирования и заправки нефтепродуктов. Технические требования»;

ГОСТ EN 12266-1-2020 «Арматура промышленная. Испытания металлических клапанов. Часть 1. Испытания под давлением, порядок проведения испытаний и критерии оценки. Обязательные требования»;

ГОСТ EN 12266-2-2020 «Арматура промышленная. Испытания металлических клапанов. Часть 2. Испытания, порядок проведения испытаний и критерии оценки. Дополнительные требования»;

ГОСТ EN 12972-2020 «Цистерны для перевозки опасных грузов. Цистерны

металлические. Испытания, проверка и маркировка»;

ГОСТ EN 13308-2020 «Цистерны для перевозки опасных грузов. Рабочее оборудование для цистерн. Приемный клапан, не сбалансированный по давлению»;

ГОСТ EN 13314-2020 «Цистерны для перевозки опасных грузов. Рабочее оборудование для цистерн. Крышка заправочной горловины»;

ГОСТ EN 13316-2020 «Цистерны для перевозки опасных грузов. Рабочее оборудование для цистерн. Приемный клапан, сбалансированный по давлению»;

ГОСТ EN 13317-2020 «Цистерны для перевозки опасных грузов. Рабочее оборудование для цистерн. Крышка люка в сборе»;

ГОСТ EN 14595-2020 «Цистерны для перевозки опасных грузов. Рабочее оборудование для цистерн. Дыхательное устройство»;

ГОСТ EN 14596-2020 «Цистерны для перевозки опасных грузов. Рабочее оборудование для цистерн. Предохранительный клапан сброса избыточного давления»;

СТБ 1641-2019 «Транспорт дорожный. Требования к техническому состоянию по условиям безопасности движения. Методы проверки»;

ГОСТ 33997-2016 «Колесные транспортные средства. Требования к безопасности в эксплуатации и методы проверки»;

ГОСТ Р 58697-2019 «Автомобильные транспортные средства. Порядок и процедуры методов контроля установки газобаллонного оборудования».

ГОСТ 33995-2016 «Транспортные средства. Порядок оценки соответствия при внесении изменений в конструкцию транспортного средства, выпущенного в обращение»;

ГОСТ 30599-2017 «Колеса из легких сплавов для пневматических шин. Технические требования и методы испытаний»;

ГОСТ 34342-2017 «Автомобильные транспортные средства. Шины пневматические зимние, оборудованные шипами противоскольжения. Методы испытаний по определению величины износа тестового дорожного покрытия»;

ГОСТ Р 53165-2020 (IEC 60095-1:2018) «Батареи стартерные свинцово-кислотные. Часть 1 - Общие требования и методы испытаний»;

ГОСТ Р 58209-2018 (ISO 3808:2002) «Транспорт дорожный. Неэранированные высоковольтные провода системы зажигания. Технические требования и методы испытаний»;

ГОСТ Р 58195-2018 (ISO 18669-2:2004) «Двигатели внутреннего сгорания. Поршневые пальцы. Часть 2. Принципы измерения при проведении контроля»;

ГОСТ 8002-2020 «Двигатели внутреннего сгорания поршневые. Воздухоочистители. Методы стендовых безмоторных испытаний»;

ГОСТ 10578-2020 «Насосы топливные дизелей. Технические требования и методы испытаний»;

ГОСТ 28827-90. «Системы зажигания автомобильных двигателей. Методы испытаний»;

ГОСТ Р ISO 8854-2018 «Транспорт дорожный. Генераторы переменного тока с регуляторами напряжения. Методы испытаний и общие требования»;

ГОСТ Р ISO 8856-2018 «Транспорт дорожный. Электрические характеристики стартеров. Методы испытаний и общие требования»;

ГОСТ 8752-79 «Манжеты резиновые армированные для валов. Технические условия»;

ГОСТ 33786-2016 «Прокладки головки цилиндров и системы газопроводов для двигателей внутреннего сгорания. Общие технические требования»;

ГОСТ 33784-2016 «Материалы уплотнительные и прокладки из них. Методы определения сжимаемости и восстанавливаемости»;

ГОСТ 33785-2016 «Материалы уплотнительные и прокладки из них. Метод определения стойкости к воздействию жидкостей»;

ГОСТ 34504-2018 «Автомобильные транспортные средства. Домкраты механические. Технические требования и методы испытаний»;

ГОСТ 13568-2017 "Цепи приводные роликовые и втулочные. Общие технические условия";

ГОСТ 34341-2017 «Двигатели автомобильные. Ремни приводные. Технические требования и методы испытаний»;

ГОСТ 33473-2023 «Глобальная навигационная спутниковая система. Аппаратура спутниковой навигации для оснащения колесных транспортных средств. Методы функционального тестирования»;

ГОСТ 33471-2023 «Глобальная навигационная спутниковая система. Система экстренного реагирования при авариях. Методы испытаний навигационного модуля устройства/системы вызова экстренных оперативных служб»;

ГОСТ 33474-2023 «Глобальная навигационная спутниковая система. Аппаратура спутниковой навигации для оснащения колесных транспортных средств. Методы испытаний на соответствие требованиям по электробезопасности, климатическим и механическим воздействиям»;

ГОСТ 33470-2023 «Глобальная навигационная спутниковая система. Система экстренного реагирования при авариях. Методы испытаний модулей беспроводной связи устройства/системы вызова экстренных оперативных служб»;

ГОСТ 33468-2023 «Глобальная навигационная спутниковая система. Система экстренного реагирования при авариях. Методы испытаний устройства/системы вызова экстренных оперативных служб на соответствие требованиям к качеству громкоговорящей связи в кабине транспортного средства»;

ГОСТ 33466-2023 «Глобальная навигационная спутниковая система. Система экстренного реагирования при авариях. Методы испытаний устройства/системы вызова экстренных оперативных служб на соответствие требованиям по электромагнитной совместимости, стойкости к климатическим и механическим воздействиям»;

ГОСТ 33467-2023 «Глобальная навигационная спутниковая система. Система экстренного реагирования при авариях. Методы функционального тестирования устройства/системы вызова экстренных оперативных служб и протоколов передачи данных»;

ГОСТ 33469-2023 «Глобальная навигационная спутниковая система. Система экстренного реагирования при авариях. Методы испытаний

устройства/системы вызова экстренных оперативных служб на соответствие требованиям по определению момента аварии»;

ГОСТ 33470-2023 «Глобальная навигационная спутниковая система. Система экстренного реагирования при авариях. Методы испытаний модулей беспроводной связи устройства/системы вызова экстренных оперативных служб»;

ГОСТ 33471-2023 «Глобальная навигационная спутниковая система. Система экстренного реагирования при авариях. Методы испытаний навигационного модуля устройства/системы вызова экстренных оперативных служб»;

ГОСТ Р 71935-2025 «Колеса транспортных средств. Применение Правил ООН № 124 для целей оценки соответствия»;

ГОСТ 35243-2025 «Колеса из легких сплавов для пневматических шин. Технические требования и методы испытаний»;

д) Информация о соответствии стандартов, включенных в проекты Перечней стандартов, международным и региональным стандартам

Межгосударственные и национальные стандарты, включенные в Перечни стандартов, применяются только в случае отсутствия эквивалентных международных и региональных стандартов.

е) Обоснование включения в проекты Перечней национальных (государственных) стандартов государств-членов и методик исследований (испытаний) и измерений

Включение национальных (государственных) стандартов государств-членов в Перечни стандартов осуществляется в соответствии со статьей 52 Договора о Евразийском экономическом союзе от 29 мая 2014 года и пунктом 6 Порядка, а именно, в случае отсутствия межгосударственных стандартов, содержащих правила и методы исследований (испытаний) и измерений, в том числе правила отбора образцов, необходимые для применения и исполнения требований технического регламента и осуществления оценки соответствия объектов технического регулирования, в соответствующий проект Перечня стандартов до разработки указанных межгосударственных стандартов включаются национальные (государственные) стандарты государств-членов либо методики исследований (испытаний) и измерений (с учетом соблюдения требований, предусмотренных пунктом 11 Порядка) с указанием конкретного срока их применения.

Проект предусматривает включение в Перечни стандартов национальных стандартов Республики Беларусь, Республики Казахстан и Российской Федерации.

ж) Информация о положениях и объектах технического регулирования технического регламента Евразийского экономического союза, для которых отсутствуют стандарты, обеспечивающие соблюдение требований технического регламента Евразийского экономического союза и содержащие правила и методы исследований (испытаний) и измерений, в том числе правила отбора образцов

Информация отсутствует.

з) Предложения по разработке межгосударственных стандартов, в том числе заменяющих национальные (государственные) стандарты государств-членов и методики исследований (испытаний) и измерений, включенные в проекты Перечней стандартов

Подготовлен проект программы по разработке межгосударственных стандартов, заменяющих национальные (государственные) стандарты государств-членов.

и) Круг лиц, на защиту интересов которых направлена разработка проектов Перечней

Потребители, изготовители, уполномоченные изготовителями лица, импортеры, продавцы, органы по сертификации, испытательные лаборатории и иные заинтересованные лица.

к) Ограничения, устанавливаемые для субъектов предпринимательской и иной деятельности, иных лиц, интересы которых будут затронуты

Актуализация стандартов и включение новых документов по стандартизации в Перечни стандартов налагают на субъектов предпринимательской и иной деятельности, иных заинтересованных лиц, интересы которых будут затронуты, обязательства по выполнению требований актуализированных стандартов и новых документов по стандартизации.

л) Механизм решения проблем и достижения цели разработки проектов Перечней стандартов

Применение актуальных стандартов при выполнении требований технического регламента Таможенного союза «О безопасности колесных транспортных средств» (ТР ТС 018/2011) с учетом разработанного проекта изменений № 3 к нему.

м) Финансово-экономическое обоснование проектов Перечней стандартов

Реализация предложений не повлечет дополнительных расходов бюджета Евразийского экономического союза.

н) Иная информация

Иная информация о проектах Перечней стандартов отсутствует.